



Manuel d'utilisation
Séchoir de chantier
BT-60

BA-05-000002-04-FR

Champ d'application

Ce manuel d'utilisation n'est valable que pour la machine désignée sur la page de garde.

Vérifiez le modèle de la machine à l'aide de la plaque signalétique de la machine.

Instructions originales / traduction des instructions originales

L'exemplaire allemand de ce manuel d'utilisation est, conformément à la directive européenne sur les machines, le manuel d'utilisation original.

Les exemplaires rédigés dans une autre langue sont des traductions du manuel original.

Kernlochbohrer GmbH

52, chemin de Geigersbühl

72663 Großbettlingen

Allemagne

Téléphone : +49 (0)70 22 / 50 34 900

Courrier électronique : info@kernlochbohrer.com

Internet : <http://www.kernlochbohrer.com>

© Kernlochbohrer GmbH

Cette documentation est protégée par les droits d'auteur.

Tous les droits relatifs à cette documentation, en particulier le droit de reproduction et de diffusion ainsi que le droit de traduction, sont détenus par la société Kernlochbohrer GmbH, même en cas de demande de droits de propriété intellectuelle. Sans l'autorisation écrite expresse de la société Kernlochbohrer GmbH, aucune partie de la documentation ne peut être reproduite sous quelque forme que ce soit, par quelque moyen que ce soit, électronique ou mécanique, ni traitée, reproduite ou diffusée au moyen de systèmes électroniques.

Sous réserve d'erreurs et de modifications techniques.

Kernlochbohrer GmbH n'est pas responsable des éventuelles erreurs contenues dans cette documentation. Toute responsabilité pour des dommages directs ou indirects liés à la livraison ou à l'utilisation de cette documentation est exclue, dans la mesure où la loi l'autorise. En outre, la société Kernlochbohrer GmbH ne peut pas être tenue responsable des dommages résultant de la violation de brevets ou d'autres droits de tiers.

Le fonctionnement de la machine se limite aux fonctions décrites dans la documentation technique correspondante.

Table des matières

1	Information et soutien	7
1.1	Remerciements à l'acheteur	7
1.2	Application du mode d'emploi	7
1.3	Modifications	7
1.4	Explication des symboles	8
1.5	Garantie.....	8
1.6	Protection de l'environnement.....	9
1.6.1	Élimination du produit	9
1.6.2	Élimination de l'emballage	9
1.7	Service	10
2	Sécurité	11
2.1	Généralités	11
2.2	Utilisation conforme à la destination	11
2.3	Règles de sécurité pour l'exploitant	12
2.3.1	Mesures de sécurité organisationnelles	12
2.3.2	Modifications de la machine	12
2.3.3	Pièces de rechange	13
2.3.4	Personnel.....	13
2.4	Règles de sécurité pour le personnel.....	14
2.4.1	Comportement conforme aux règles de sécurité.....	14
2.4.2	Fonctionnement sûr	15
2.5	Sécurité lors de la maintenance	16
2.5.1	Généralités	16
2.5.2	Nettoyage	16
3	Données techniques.....	17
4	Description de la machine	18
4.1	Composants de la machine et dispositifs de commande	18
4.2	Écran	20
4.2.1	Bouton marche/arrêt.....	21

4.2.2	Bouton plus et moins	21
4.2.3	Bouton "Vitesse du flux d'air	21
4.2.4	Compteur d'heures de fonctionnement.....	21
4.3	Schéma électrique.....	22
4.4	Contenu de la livraison.....	23
5	Utilisation de la machine	24
5.1	Précautions spécifiques	24
5.1.1	Séchoir de chantier.....	24
5.1.2	Machines contenant un réfrigérant inflammable.....	25
5.2	Transport de la machine.....	26
5.3	Déballage de la machine.....	26
5.4	Mise en service de la machine	26
5.5	Travailler avec la machine.....	28
5.5.1	Inspection optique de la machine	28
5.5.2	Raccordement électrique.....	29
5.5.3	Mettre la machine en marche	30
5.5.4	Éteindre la machine	33
5.5.5	Ranger la machine.....	33
6	Maintenance.....	34
6.1	Conseils pour une maintenance appropriée	34
6.2	Plan de maintenance et de contrôle.....	34
6.3	Inspection et entretien	35
6.3.1	Vider le réservoir de condensat.....	35
6.3.2	Nettoyer la machine.....	36
6.3.3	Nettoyer le filtre à air	37
7	Dépannage	39
8	Déclaration de conformité UE	40

1 Information et soutien

1.1 Remerciements à l'acheteur

Nous vous remercions d'avoir acheté une machine de la société Kernlochbohrer GmbH.

Veillez lire attentivement le mode d'emploi et respecter les consignes de sécurité. Le respect du mode d'emploi vous permettra de profiter pleinement des performances exceptionnelles de notre produit.

Si vous avez des questions sur le fonctionnement de la machine, adressez-vous directement à la société Kernlochbohrer GmbH. Nous sommes toujours à votre disposition pour répondre à vos questions.

1.2 Application du mode d'emploi

La machine est destinée à un usage professionnel et ne doit être utilisée que par des personnes instruites. Respectez strictement les instructions du mode d'emploi.

Notre entreprise décline toute responsabilité en cas de non-respect du mode d'emploi, ce qui peut entraîner des blessures ou des dommages à la machine.

La notice d'utilisation est indispensable pour l'utilisation de la machine. La notice d'utilisation doit donc toujours être conservée à proximité de la machine et être accessible à tout moment au personnel prévu.

En complément des instructions de service, les réglementations générales et locales relatives à la prévention des accidents et à la protection de l'environnement doivent être mises à disposition ; leur respect doit être contrôlé régulièrement.

1.3 Modifications

La société Kernlochbohrer GmbH se réserve le droit de modifier le design et l'apparence des produits et de leurs modes d'emploi. Les modifications futures des modes d'emploi seront effectuées sans préavis.

1.4 Explication des symboles



Ce symbole attire l'attention sur les dangers dont vous devez tenir compte lors des travaux suivants afin d'éviter tout dommage pour vous-même, d'autres personnes ou des biens matériels.



Renvoi à un autre endroit de la notice d'utilisation.



Condition préalable à toute action.



Acte à accomplir.



Comportement de la machine auquel on peut s'attendre comme résultat de l'action précédente.



Informations de fond ou indication de particularités.

1.5 Garantie

Conformément aux conditions générales de livraison de la société Kernlochbohrer GmbH, le délai de garantie pour les défauts matériels dans les relations commerciales avec les entreprises est de 12 mois (preuve par facture ou bon de livraison).

Les dommages résultant d'une usure naturelle, d'une surcharge ou d'une utilisation inappropriée restent exclus.

Les dommages résultant d'un défaut de matériel ou de fabrication seront réparés ou remplacés gratuitement. Les réclamations ne peuvent être acceptées que si l'appareil est renvoyé non démonté à la société Kernlochbohrer GmbH.

Les pièces d'usure sont exclues de la garantie.

1.6 Protection de l'environnement

1.6.1 Élimination du produit

Respectez les réglementations nationales en matière d'élimination écologique et de recyclage des machines et accessoires hors d'usage.

Pour les pays de l'UE uniquement :

Ne jetez pas la machine avec les ordures ménagères ! Conformément à la directive européenne 2012/19/UE relative aux déchets d'équipements électriques et électroniques (DEEE) et à sa transposition en droit national, les outils électriques usagés doivent être collectés séparément et faire l'objet d'un recyclage respectueux de l'environnement.

Le fluide frigorigène propane contenu dans la machine doit être éliminé de manière appropriée par des entreprises disposant de la certification correspondante, conformément à la législation nationale.

1.6.2 Élimination de l'emballage

Les emballages sont fabriqués à partir de matériaux recyclables. Ils doivent être éliminés selon les directives communales, conformément à leur marquage.

1.7 Service

Des indications précises et des questions ciblées permettent un dépannage rapide, facilitent la commande de pièces de rechange et évitent les erreurs de livraison.

Avant de vous adresser au service, veuillez d'abord collecter les données suivantes.

Pour toute question ou commande, il convient d'indiquer la désignation du modèle. Vous trouverez cette indication sur la plaque signalétique de la machine.

En cas de dysfonctionnement, d'autres informations sont nécessaires : type et ampleur du dysfonctionnement, circonstances concomitantes, cause présumée.

Pour les commandes de pièces de rechange, il est nécessaire de préciser : le nombre de pièces et le numéro de position dans la vue éclatée de ce mode d'emploi.

Données de contact :

Kernlochbohrer GmbH
52, rue Geigersbühlweg
72663 Großbettlingen
Allemagne
Téléphone : +49 (0)70 22 / 50 34 900
Courrier électronique : info@kernlochbohrer.com
Internet : <http://www.kernlochbohrer.com>

2 Sécurité

2.1 Généralités

La machine a été construite selon l'état de la technique et dans le respect des lois, normes et règles de sécurité en vigueur. L'utilisation de la machine peut néanmoins présenter des risques pour l'utilisateur ou des tiers ainsi que des dommages à la machine et à d'autres biens matériels.

L'utilisation de la machine ne doit se faire qu'en parfait état et conformément à l'usage prévu, en étant conscient des risques et de la sécurité.

En cas de dommages ou de dysfonctionnements de la machine, éteindre immédiatement la machine, la protéger contre toute remise en marche et la réparer ou faire réparer la machine.

2.2 Utilisation conforme à la destination

La machine est exclusivement destinée à la déshumidification de l'air ambiant des locaux intérieurs (tels que chantiers, caves, garages).

L'utilisation de la machine doit se faire exclusivement dans les limites de ses caractéristiques techniques. Ces données, par exemple les données de puissance et les conditions ambiantes, figurent au chapitre "Caractéristiques techniques".

Toute autre utilisation ou toute utilisation dépassant ce cadre est considérée comme non conforme - risque d'accident ! Kernlochbohrer GmbH décline toute responsabilité pour les dommages qui en résulteraient. Seul l'utilisateur en assume le risque.

L'utilisation conforme comprend également l'observation du mode d'emploi ainsi que le respect des intervalles de maintenance prescrits.

2.3 Règles de sécurité pour l'exploitant

2.3.1 Mesures de sécurité organisationnelles

La notice d'instructions doit être disponible en permanence pour le personnel de service et d'entretien. Elle doit donc toujours être disponible sur le lieu d'utilisation de la machine.

Les prescriptions relatives à la prévention des accidents et à la protection de l'environnement en vigueur sur le lieu d'utilisation de la machine doivent également être disponibles. L'utilisateur de la machine doit vérifier régulièrement leur respect.

L'utilisation de machines émettant du son peut être limitée dans le temps par des réglementations nationales ou locales.

La machine ne doit pas être utilisée dans des zones à risque d'explosion.

Toutes les consignes de sécurité et de danger apposées sur la machine doivent être lisibles et ne doivent pas être enlevées.

Les équipements de protection nécessaires à l'utilisation de la machine doivent être mis à disposition par l'exploitant. L'exploitant doit s'assurer que les équipements de protection sont utilisés de manière appropriée par le personnel.

Les produits d'exploitation et auxiliaires, tels que les lubrifiants ou les produits de nettoyage, doivent être choisis de manière à ce que les valeurs limites en vigueur sur le lieu d'utilisation pour les composants dangereux pour la santé soient respectées. Les prescriptions en vigueur sur le lieu d'utilisation concernant la protection de l'environnement et l'élimination des déchets doivent être respectées.

2.3.2 Modifications de la machine

L'exploitant n'a pas le droit d'effectuer des modifications sur la machine sans l'autorisation écrite de la société Kernlochbohrer GmbH. Si l'exploitant effectue des modifications sans autorisation, la garantie est annulée. La Sté Kernlochbohrer GmbH n'est pas responsable des dommages causés par des modifications non autorisées.

2.3.3 Pièces de rechange

Les pièces de rechange doivent correspondre aux caractéristiques définies par la Sté Kernlochbohrer GmbH. Ceci est toujours garanti pour les pièces de rechange livrées par Kernlochbohrer GmbH. La Sté Kernlochbohrer GmbH n'est pas responsable des dommages causés par l'utilisation de pièces de rechange non appropriées.

2.3.4 Personnel

Toutes les personnes chargées de la mise en service, de l'utilisation et de la maintenance de la machine doivent avoir préalablement lu et compris la notice d'utilisation.

La machine ne peut être utilisée que par des personnes qui ont été suffisamment formées au préalable.

La maintenance de la machine ne peut être effectuée que par des personnes ayant suivi une formation spécialisée correspondant à cette activité.

Les mineurs ne sont pas autorisés à travailler avec la machine. Cette règle ne s'applique pas aux jeunes de plus de 16 ans qui sont formés sous surveillance.

2.4 Règles de sécurité pour le personnel

2.4.1 Comportement conforme aux règles de sécurité

Toutes les personnes chargées de la mise en service, de l'utilisation et de la maintenance de la machine doivent avoir préalablement lu et compris la notice d'utilisation.

La machine ne peut être utilisée que par des personnes qui ont été suffisamment formées au préalable.

La maintenance de la machine ne peut être effectuée que par des personnes ayant suivi une formation spécialisée correspondant à cette activité.

Les mineurs ne sont pas autorisés à travailler avec la machine. Cette règle ne s'applique pas aux jeunes de plus de 16 ans qui sont formés sous surveillance.

Il faut s'abstenir de tout mode de travail sur et avec la machine qui pourrait nuire à la sécurité.

Toutes les consignes de sécurité et de danger apposées sur la machine doivent être lisibles et ne doivent pas être enlevées.

2.4.2 Fonctionnement sûr

L'utilisation de la machine requiert toute la concentration et les capacités du personnel. Les personnes fatiguées, déconcentrées ou sous l'influence de l'alcool, de drogues ou de médicaments ne doivent pas travailler sur ou avec la machine.

Avant d'utiliser la machine, vérifier son bon état. Si la machine est endommagée, elle ne doit pas être utilisée. Dans ce cas, sécuriser la machine contre toute utilisation et la réparer ou faire procéder à la réparation.

Afin de ne pas compromettre le bon fonctionnement et la sécurité de la machine, les capots ou autres composants de la machine ne doivent pas être retirés.

Avant de démarrer ou de mettre en marche la machine, il faut s'assurer que les personnes ne sont pas mises en danger par la machine en marche.

Les éléments de commande ne doivent pas être actionnés de manière irréfléchie ou délibérée. Des dommages corporels ou mécaniques pourraient en résulter.

Les ouvertures d'entrée et de sortie d'air ne doivent pas être obstruées pendant l'utilisation.

Ne jamais plonger la machine dans l'eau.

La machine doit être nettoyée régulièrement afin d'éviter que les salissures ne s'incrustent. Tous les éléments de commande et les poignées doivent être maintenus propres, secs et exempts de graisse.

Si la machine n'est pas utilisée, elle doit être rangée de manière à ne mettre personne en danger. Protéger la machine contre toute utilisation non autorisée.

2.5 Sécurité lors de la maintenance

2.5.1 Généralités

La maintenance de la machine ne peut être effectuée que par des personnes ayant suivi une formation spécialisée correspondant à cette activité.

Les activités de maintenance et les intervalles prescrits dans le mode d'emploi doivent être respectés.

Pour effectuer des activités de maintenance, un équipement d'atelier adapté au type d'activité est nécessaire.

Avant de commencer les activités de maintenance, les mesures de sécurité suivantes doivent être prises :

- Positionner la machine de manière à ce que le point d'intervention soit facilement accessible.
- Mettre la machine dans l'état de fonctionnement correspondant.

Après l'achèvement des activités de maintenance :

- Assembler complètement la machine.
- Si des éléments de commande ou des dispositifs de sécurité ont été démontés, ils doivent être remontés et leur fonctionnement doit être vérifié.
- Resserrer les vissages desserrés. Remettre le frein-filet.

2.5.2 Nettoyage

Pour nettoyer la machine, ne pas utiliser de substances corrosives, dangereuses pour la santé ou nocives pour l'environnement. Éliminer les produits de nettoyage dans le respect de l'environnement.

En aucun cas, il ne faut utiliser de nettoyeur haute pression, de jet d'eau ou d'air comprimé pour nettoyer la machine.

3 Données techniques

Numéro d'article	6572
Capacité de déshumidification (à 30°C / 80% d'humidité)	60 litres/24h
Circulation de l'air	350 m ³ /h
Surface de la pièce recommandée	40 m ² à 60 m ²
Volume de la pièce recommandée	100 m ³ à 150 m ³
Puissance	850 W
Tension	230 V ±5% / 50 Hz
Réfrigérant	Propane (R290)
Quantité de réfrigérant	210 g
Largeur	425 mm
Profondeur	490 mm
Hauteur	930 mm
Poids	31 kg
Réservoir de condensat	6 litres
Longueur du cordon d'alimentation	1,8 m
Type de cordon d'alimentation	H05RN-F 3G0,75
Température ambiante autorisée	5°C à 35°C
Humidité relative autorisée	30% à 80%
Niveau de puissance acoustique L _{weq}	50 dB(A) à 55 dB(A)

4 Description de la machine

4.1 Composants de la machine et dispositifs de commande

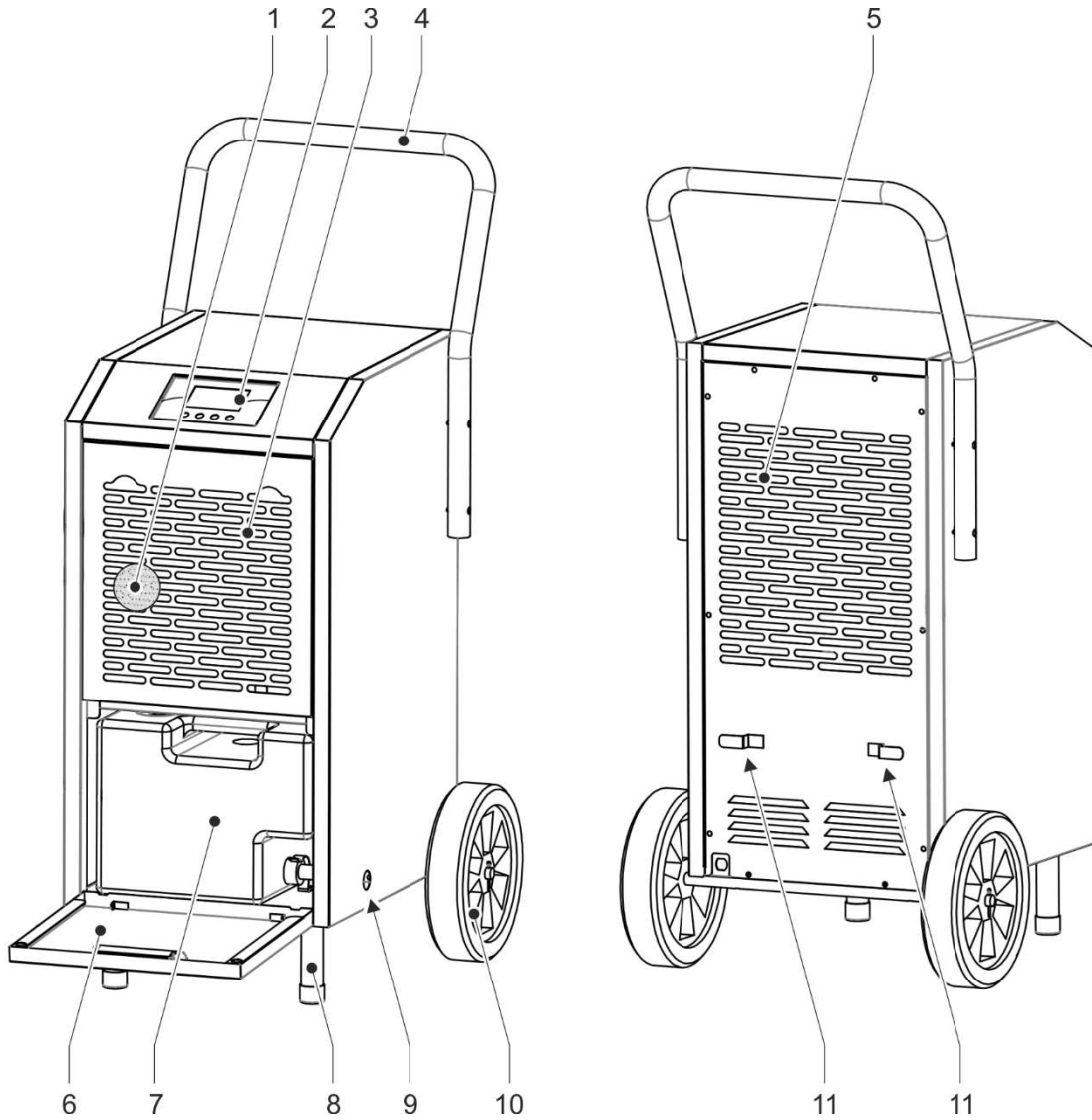

- 1 Filtre à air
- 2 Écran
- 3 Entrée d'air
- 4 Poignée de transport
- 5 Sortie d'air
- 6 Clapet du réservoir de condensat
- 7 Réservoir de condensat
- 8 Pied de support
- 9 Perçage pour le tuyau de condensat en option
- 10 Roue
- 11 Table à langer

4.2 Écran

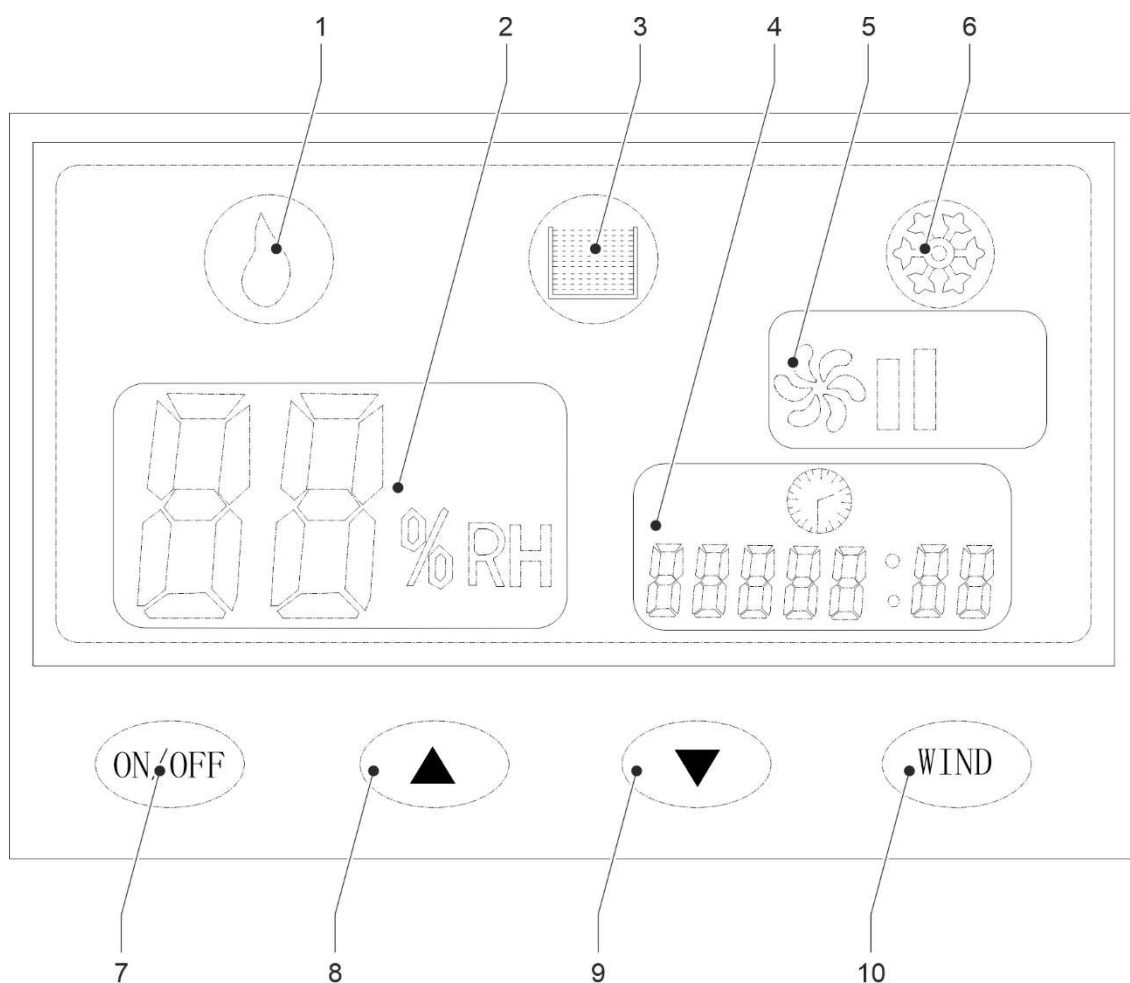

- 1 Affichage "Mode de déshumidification"
- 2 Affichage "Humidité de l'air"
- 3 Affichage "Réservoir de condensat plein"
- 4 Compteur d'heures de fonctionnement
- 5 Affichage "Vitesse du flux d'air"
- 6 Affichage "Dégivrage automatique"
- 7 Bouton marche/arrêt
- 8 Bouton plus
- 9 Bouton moins
- 10 Bouton "Vitesse du flux d'air"

4.2.1 Bouton marche/arrêt

La touche marche/arrêt (inscription ON/OFF) permet de mettre la machine en marche ou de l'arrêter.

4.2.2 Bouton plus et moins

Les touches "plus" (inscription +) et "moins" (inscription -) permettent de régler la valeur d'humidité souhaitée.

En appuyant une fois, la valeur augmente ou diminue d'un chiffre. Si la touche est maintenue enfoncée, la valeur défile jusqu'à ce que la touche soit relâchée.

4.2.3 Bouton "Vitesse du flux d'air"

Cette touche "Vitesse du flux d'air" (inscription Wind) permet de régler la vitesse du flux d'air lors du processus de déshumidification en deux étapes.

Si l'on appuie sur le bouton "Vitesse du flux d'air" pendant 10 secondes, il est possible de modifier les réglages suivants :

- Durée de fonctionnement du compresseur (P1)
- Temps de dégivrage (P2)



Kernlochbohrer GmbH recommande de ne pas modifier ces réglages, car ils ont été optimisés en usine.

4.2.4 Compteur d'heures de fonctionnement

Le compteur d'heures de fonctionnement enregistre la durée de fonctionnement de la machine.

Lors de la mise hors tension de la machine ou de la déconnexion électrique, les heures complètes sont enregistrées; les minutes sont remises à zéro.

4.3 Schéma électrique

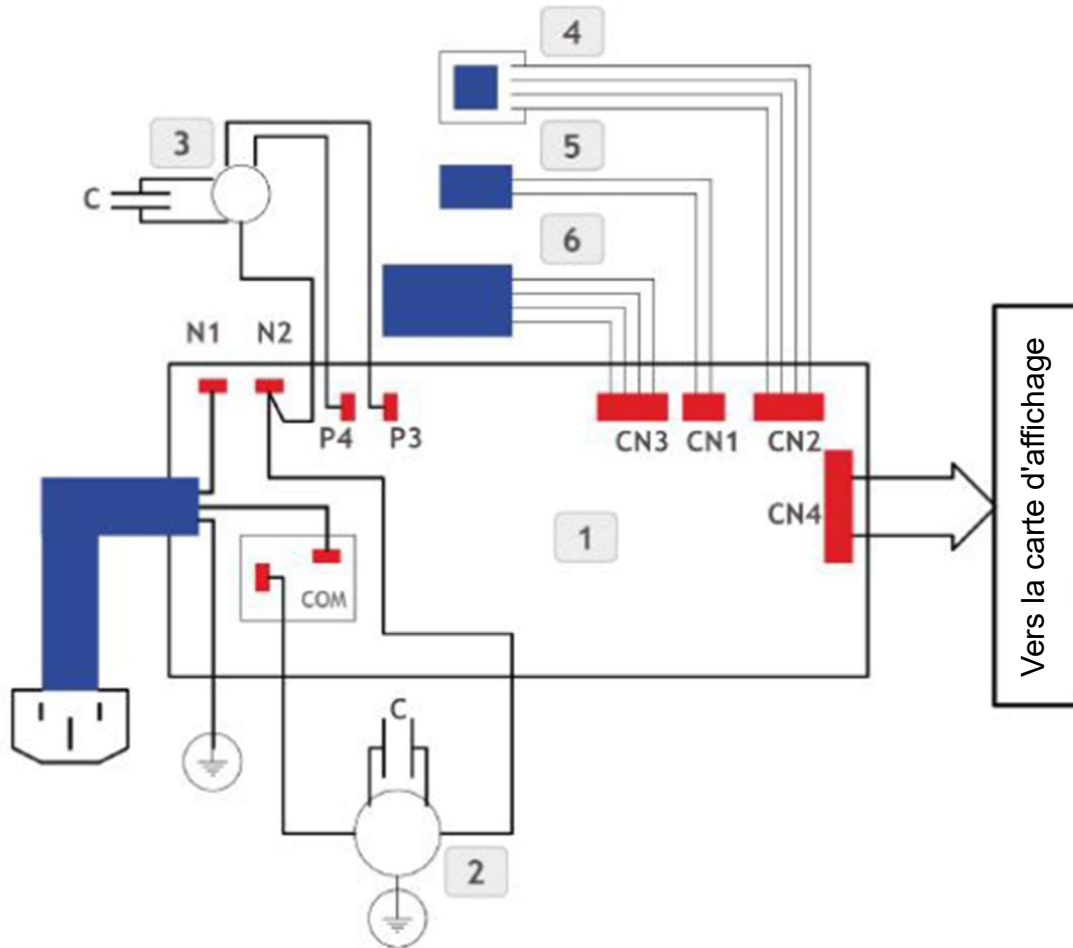

- 1 Carte mère
- 2 Compresseur
- 3 Moteur de la soufflerie
- 4 Capteur d'humidité
- 5 Capteur de température
- 6 Barrière lumineuse

4.4 Contenu de la livraison

La livraison de la machine comprend les éléments suivants :

- Séchoirs de chantier
- Poignée de transport avec 4 vis de fixation
- 2 pieds avec matériel de fixation
- 2 roues avec matériel de fixation
- Manuel d'utilisation

5 Utilisation de la machine

5.1 Précautions spécifiques

5.1.1 Séchoir de chantier



Risque de choc électrique !

La machine ne possède pas le type de protection correspondant et ne doit donc pas être utilisée dans des pièces humides (par ex. salles de bains ou buanderies).

La machine ne doit être utilisée qu'à l'intérieur.

L'entrée et la sortie d'air de la machine doivent être éloignées d'au moins 50 cm des murs et autres éléments similaires lors du fonctionnement.

Lors de l'utilisation, la machine ne doit pas être exposée aux rayons directs du soleil, à de forts courants d'air ou à des projections d'eau.

La machine ne doit pas être utilisée dans une flaque d'eau ni à proximité d'une source de chaleur (radiateurs, fours, etc.).

En cas de risque de gel, la machine ne doit pas être utilisée.

Afin d'éviter tout dommage, ne pas déposer ou placer d'objets sur la machine.

Si un problème survient pendant l'utilisation de la machine (par exemple une odeur de brûlé), éteignez immédiatement la machine et débranchez la fiche d'alimentation de la prise de courant. Dans le cas contraire, un incendie, un choc électrique ou tout autre événement pourrait se produire. La machine ne doit être remise en marche que lorsque le problème a été résolu et que le fonctionnement de la machine est assuré.

L'air ambiant à déshumidifier ne doit pas être chargé de solvants ou d'autres produits chimiques. Cela pourrait endommager irrémédiablement la machine.

Le cordon d'alimentation de la machine doit être tenu à l'écart de la chaleur, de l'huile, des arêtes vives et des pièces mobiles. Un cordon d'alimentation endommagé présente un risque important de choc électrique.

5.1.2 Machines contenant un réfrigérant inflammable

La machine ne doit être installée que dans des locaux dans lesquels le fluide frigorigène qui pourrait s'échapper ne peut pas s'accumuler. Cela permet d'éviter que le fluide frigorigène ne soit enflammé par des sources d'inflammation telles que des cuisinières électriques ou des fours.

La machine ne doit être installée que dans des locaux où il n'y a pas de sources d'inflammation.

Le fluide frigorigène utilisé, le propane (R290), est incolore et inodore et ne peut donc pas être détecté sans appareil de mesure approprié.

Les réglementations nationales ou locales en vigueur concernant l'utilisation de machines contenant des réfrigérants inflammables doivent être respectées.

La machine ne doit être utilisée ou stockée que dans des locaux d'une surface d'au moins 10,1 m².

Le circuit de réfrigérant est un système hermétiquement fermé et ne nécessitant pas d'entretien. Il ne peut être réparé que par du personnel spécialisé dans la technique du froid et de la climatisation.

Les personnes qui effectuent des travaux sur le circuit des fluides frigorigènes doivent posséder une attestation de compétence qui prouve leur compétence dans la manipulation sûre des fluides frigorigènes.

Dangers liés au gaz réfrigérant propane (R290)

Mentions de danger	H220	Gaz extrêmement inflammable
	H280	Contient du gaz sous pression, peut exploser s'il est chauffé
Consignes de sécurité	P210	Tenir à l'écart de la chaleur, des surfaces chaudes, des étincelles, des flammes nues et de toute autre source d'inflammation. Ne pas fumer.
	P377	Incendie en cas de fuite de gaz : ne pas éteindre jusqu'à ce que la fuite puisse être stoppée sans danger.
	P381	Éliminer toutes les sources d'inflammation si cela ne présente pas de danger.
	P403	Conserver dans un endroit bien ventilé.

5.2 Transport de la machine

Avant le transport de la machine :

- Éteindre la machine.
- Débrancher la fiche d'alimentation de la prise de courant.
- Enrouler le câble d'alimentation autour du support d'enroulement à l'arrière de la machine.
- Vider le réservoir de condensat.

Lors du transport, la machine ne doit pas être inclinée de plus de 45° par rapport à la verticale.

Si la machine a été accidentellement inclinée de plus de 45°, placer la machine à la verticale et attendre 12 heures avant de la mettre en marche.

Après le transport, remettre l'appareil à la verticale et l'assurer contre tout risque de chute.

5.3 Déballage de la machine

Procédure à suivre :

- Retirer la machine et les accessoires de l'emballage.
- Retirer complètement l'emballage de la machine.
- Dérouler complètement le câble d'alimentation. Le cordon d'alimentation et la fiche ne doivent pas être endommagés.

5.4 Mise en service de la machine

Procédure à suivre :

- Machine déballée.

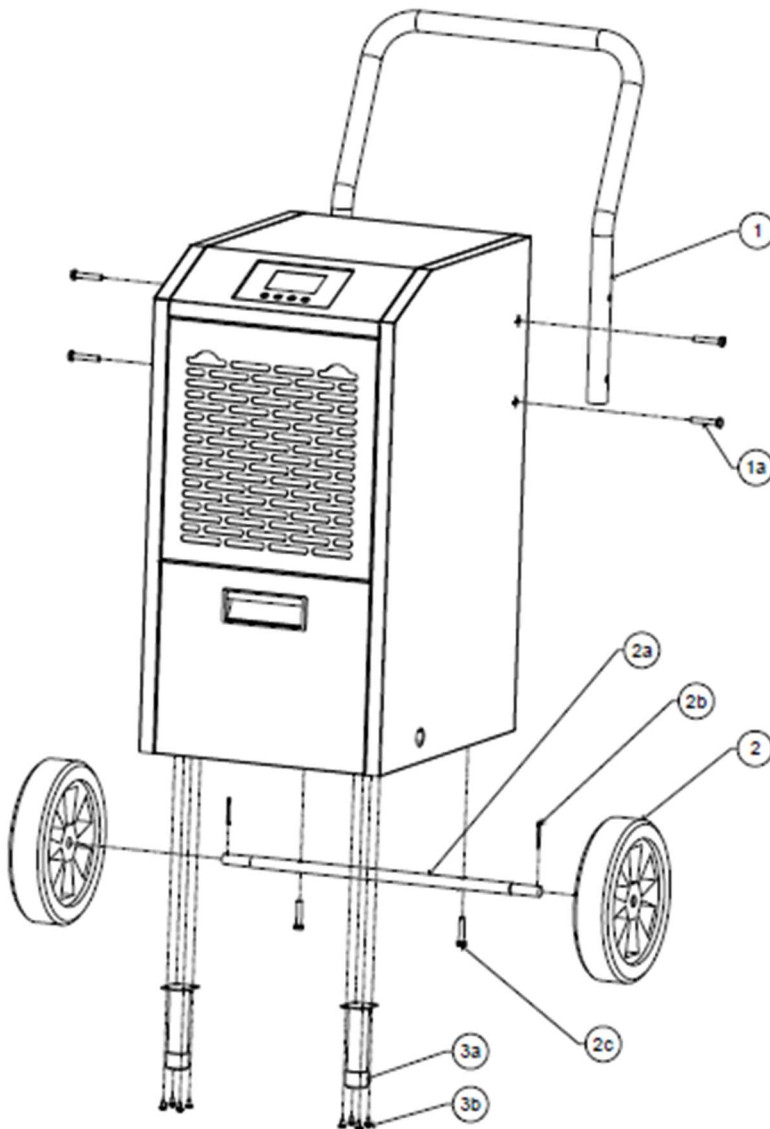

- ☒ Fixer la poignée de transport (1) des deux côtés du boîtier de la machine à l'aide de 2 vis (1a).
- ☒ Incliner la machine de 30° maximum vers l'arrière (vers la sortie d'air).
Fixer les pieds (3a) au boîtier à l'aide de 4 vis (3b).
- ☒ Incliner la machine de 30° maximum vers l'avant (vers l'entrée d'air).
Fixer l'axe (2a) avec les deux vis (2c).
Monter les roues (2) sur l'axe et les fixer chacune avec une goupille (2b).
- ☒ Placer la machine sur des pieds et des roues.
- ☒ S'assurer que le filtre à air est installé sur l'entrée d'air.

5.5 Travailler avec la machine

5.5.1 Inspection optique de la machine

Avant de travailler avec la machine, il faut procéder à une inspection visuelle de celle-ci :

- Vérifier l'état général et la propreté de la machine.
- Vérifier la présence de tous les capots et composants de la machine.
- Vérifier le serrage de toutes les vis.
- Les ouvertures et de sortie d'air ne doivent pas être encrassées ou obstruées.
- Le cordon d'alimentation et la fiche ne doivent pas être endommagés.

5.5.2 Raccordement électrique



Risque de choc électrique !

La machine ne possède pas le type de protection correspondant et ne doit donc pas être utilisée dans des pièces humides (par ex. salles de bains ou buanderies).

Respectez les points suivants :

- Respecter les valeurs de raccordement électrique de l'appareil.
 Voir le chapitre 3 "Données techniques".
- Le câble d'alimentation et la fiche ne doivent pas être endommagés.
- Ne faire remplacer le câble d'alimentation ou la fiche secteur endommagés que par la société Kernlochbohrer GmbH ou par un électricien qualifié à cet effet.
- La fiche d'alimentation et la prise de courant doivent être propres et exemptes de poussière.
- La tension électrique appliquée ne doit pas s'écarter de plus de 5% de la valeur nominale. Des tensions trop élevées peuvent entraîner des dommages irréparables sur la machine.
- Lors de l'utilisation de la machine avec des groupes électrogènes, il ne doit pas y avoir de pics de tension.
- Lors du raccordement de la machine au réseau électrique, un disjoncteur différentiel (RCD) avec un courant de déclenchement maximal de 30 mA doit être installé en amont.
- La machine est livrée avec une fiche secteur de type F (CEE 7/4). Elle ne doit être utilisée que sur les prises de courant à contact de protection correspondantes (CEE 7/3).
- En cas d'utilisation de câbles de rallonge, la section du câble doit être adaptée à la puissance absorbée par la machine.
- En cas d'utilisation d'un enrouleur de câble, le câble doit toujours être entièrement déroulé.
- Pour retirer la fiche d'alimentation de la prise, saisir la fiche d'alimentation. Ne pas tirer sur le cordon.
- Si la machine ne doit pas être utilisée pendant une longue période, éteindre la machine et retirer la fiche d'alimentation de la prise de courant.

5.5.3 Mettre la machine en marche











La machine ne doit être utilisée ou stockée que dans des locaux d'une surface minimale de 10,1 m².



La machine ne doit pas être inclinée de plus de 45° par rapport à la verticale lors du transport et de l'utilisation.
Si la machine a été accidentellement inclinée de plus de 45°, placer la machine à la verticale et attendre 12 heures avant de la mettre en marche.

Procédure à suivre :

- Mise en service de la machine effectuée.
- Inspection optique de la machine effectuée.
- Fermer les fenêtres et les portes de la pièce à déshumidifier.
- Placer la machine sur une surface plane en position verticale.
-  Si la machine se renverse, du liquide de refroidissement peut s'échapper et endommager la machine ou d'autres objets. Cela pourrait également provoquer un incendie ou un risque de choc électrique.
 -  Voir aussi le chapitre 5.1 "Précautions spécifiques".
- Réaliser le raccordement électrique de la machine.
 -  Voir le chapitre 5.5.2 "Raccordement électrique".
- Appuyer sur le bouton marche/arrêt.
 -  La machine confirme la mise en marche par un signal sonore.
 -  L'écran de la machine affiche le taux d'humidité de l'air ambiant :
- Régler le taux d'humidité souhaité (30 - 80%) à l'aide des touches plus et moins.

Pendant ce temps, le voyant "Mode déshumidification" clignote.
- Après avoir atteint le réglage d'humidité souhaité, attendre 5 secondes.
 -  L'humidité souhaitée est enregistrée.
 -  L'indicateur "Humidité de l'air" est allumé en permanence.
 -  La machine commence à déshumidifier l'air ambiant. Au fil du temps, l'affichage "Humidité de l'air" indique le changement.

- ☒ Régler la vitesse d'écoulement souhaitée à l'aide de la touche "Vitesse du flux d'air". Deux niveaux différents peuvent être sélectionnés.

- ① Lorsque le réservoir de condensat est entièrement rempli d'eau, la machine réagit de la manière suivante :
 - Le processus de déshumidification s'arrête.
 - Un signal sonore retentit.
 - L'indication "Réservoir de condensat plein" s'allume à l'écran.
 - L'écran affiche également le message de défaut FU".
- 📖 Vidange du réservoir de condensat, voir chapitre 6.3.1.

- ① Si le condensat doit s'écouler librement vers un écoulement approprié ou un récipient collecteur, il est possible d'installer un tuyau. Pour ce faire, le réservoir de condensat est équipé d'un raccord de tuyau (diamètre extérieur 13 mm).
 - Éteindre la machine.
 - Ouvrir la trappe du réservoir de condensat.
 - Retirer le réservoir de condensat et le vider.
 - Retirer le bouchon du raccord de tuyau du réservoir de condensat.
 - Monter le tuyau approprié sur l'embout du tuyau et le fixer.
 - Faire passer l'extrémité libre du tuyau par le trou du boîtier et l'amener à une évacuation appropriée ou à un récipient de récupération suffisamment grand. Veiller à ce que le tuyau soit posé sans être plié.
 - Insérer le réservoir de condensat.
 - Fermer la trappe du réservoir de condensat.

- ① Lorsque l'humidité de l'air ambiant atteint la valeur souhaitée, la machine s'arrête d'elle-même.

- ① Lorsque la température ambiante est basse, la machine commence à dégivrer toute seule :
 - Le compresseur s'arrête.
 - La soufflerie continue de fonctionner.

- ① Lors de l'arrêt et du redémarrage, la machine a un délai de mise en marche de 3 minutes.

- ① Lorsque la machine est éteinte, le nombre d'heures de fonctionnement effectuées reste en mémoire.

5.5.4 Éteindre la machine

Procédure à suivre :

- ☒ Appuyer sur le bouton marche/arrêt.
 - 👉 La machine s'éteint.
- ☒ Retirer la fiche d'alimentation de la prise de courant.
- ☒ Enrouler le câble d'alimentation autour du support d'enroulement à l'arrière de la machine.
- ☒ Vider le réservoir de condensat.
 - 📖 Voir le chapitre 6.3.1 "Vider le réservoir de condensat".
- ☒ Vérifier l'encrassement de la machine. Si nécessaire, nettoyer la machine.
 - 📖 Voir le chapitre 6.3.2 "Nettoyer la machine".

5.5.5 Ranger la machine



La machine ne doit être utilisée ou stockée que dans des locaux d'une surface d'au moins 10,1 m².

- 📖 Voir aussi le chapitre 5.1 "Précautions spécifiques".

Procédure à suivre :

- ☑ Machine éteinte.
 - 📖 Voir le chapitre 5.5.4 "Éteindre la machine".
- ☒ Nettoyer la machine et la laisser sécher complètement.
 - 📖 Voir le chapitre 6.3.2 "Nettoyer la machine".
- ☒ Nettoyer le filtre à air.
 - 📖 Voir le chapitre 6.3.3 "Nettoyer le filtre à air".
- ☒ Placer la machine à la verticale et la sécuriser contre tout risque de chute.
- ☒ Protéger la machine contre la pénétration de poussière à l'aide d'un sac en plastique.
- ☒ Conserver la machine dans un endroit sec et frais, à l'abri de l'humidité et des rayons directs du soleil.
- ☒ Protéger la machine contre toute utilisation non autorisée.

6 Maintenance

6.1 Conseils pour une maintenance appropriée

Un entretien insuffisant ou inapproprié peut entraîner des dysfonctionnements et nuire à la sécurité de fonctionnement et à la durée de vie de la machine. Une inspection et un entretien réguliers sont donc indispensables. Nous recommandons de confier les travaux de maintenance uniquement à un personnel formé.

La garantie convenue par contrat ne libère pas l'utilisateur de la machine de l'obligation d'entretenir la machine selon les prescriptions du fabricant dès sa mise en service. La Sté Kernlochbohrer GmbH n'est pas responsable des dommages causés par un manque d'entretien.

6.2 Plan de maintenance et de contrôle

Les intervalles indiqués se réfèrent à des conditions d'utilisation normales. En cas de conditions plus difficiles (forte présence de poussière, etc.) et de durées de travail quotidiennes plus longues, les intervalles indiqués doivent être raccourcis en conséquence par l'utilisateur.

Utilisez le plan de maintenance et de contrôle uniquement comme guide ! Tenez impérativement compte des renvois aux autres chapitres ! Vous y trouverez une description détaillée de la manière d'effectuer les différents travaux correctement et en toute sécurité.

Intervalle	Catégorie	Composant	Activité	Chapitre
Par annonce		Réservoir de condensat	Vider	6.3.1
1 semaine	Temps réel	Machine	Nettoyer	6.3.2
1 mois	Temps réel	Filtre à air	Nettoyer	6.3.3

6.3 Inspection et entretien

6.3.1 Vider le réservoir de condensat

Intervalle :

Lorsque l'affichage "Réservoir de condensat plein" s'allume et que le message d'erreur "FU" apparaît sur l'écran de la machine

Procédure à suivre :

- Machine éteinte et fiche d'alimentation retirée de la prise.
 -  Voir le chapitre 5.5.4 "Éteindre la machine".
- Ouvrir la trappe du réservoir de condensat.
- Retirer le réservoir de condensat.
- Vider le réservoir de condensat au-dessus d'un écoulement.
- Rincer le réservoir de condensat à l'eau claire.

Nettoyer régulièrement le réservoir de condensat avec un mélange d'eau et de détergent doux (par exemple du liquide vaisselle).

- Insérer le réservoir de condensat.
- Fermer le clapet du réservoir de condensat.

6.3.2 Nettoyer la machine



Ne pas utiliser d'éponge tranchante ou d'objet métallique pour nettoyer la machine. Ceux-ci pourraient endommager la surface de la machine.

Pour nettoyer la machine, il ne faut pas utiliser de nettoyeur haute pression, de jet d'eau ou d'air comprimé. Le jet d'eau ou d'air tranchant pourrait endommager la machine.

Pour nettoyer la machine, il ne faut pas utiliser de substances corrosives, dangereuses pour la santé ou nocives pour l'environnement.

Intervalle :

1 semaine en temps réel

Les moyens auxiliaires :

- Dans un récipient en verre, verser un mélange d'eau et de détergent doux (par exemple du liquide vaisselle).
- Chiffon et pinceau

Procédure à suivre :

- Machine éteinte et fiche d'alimentation retirée de la prise.
 -  Voir le chapitre 5.5.4 "Éteindre la machine".
- Nettoyer la machine de la poussière et de la saleté.
 - Utiliser pour cela un chiffon humide trempé dans de l'eau mélangée à un détergent doux.
 - L'eau ne doit pas pénétrer à l'intérieur du boîtier par les ouvertures de ventilation.
- Nettoyer les ouvertures d'entrée et de sortie d'air avec un pinceau et un chiffon humide.
- Laisser la machine sécher complètement.

6.3.3 Nettoyer le filtre à air

- ① Si la machine est utilisée dans un environnement très poussiéreux, l'intervalle de maintenance doit éventuellement être raccourci par l'utilisateur.

Un filtre à air encrassé réduit les performances et raccourcit la durée de vie de la machine.

La machine ne doit pas être utilisée sans filtre à air.



Intervalle :

1 mois en temps réel

Les moyens auxiliaires :

- Récipient plat pour placer le filtre à air ; rempli d'eau chaude.
- Brosse souple

Procédure à suivre :

- Machine éteinte et fiche d'alimentation retirée de la prise.
 Voir le chapitre 5.5.4 "Éteindre la machine".
- Machine nettoyée.
 Voir le chapitre 6.3.2 "Nettoyer la machine".
- Retirer la grille d'entrée d'air.
- Retirer le filtre à air.
- Placer le filtre à air dans un récipient rempli d'eau chaude et le nettoyer délicatement avec une brosse douce.
- Bien sécher le filtre à air.
- Vérifier que le filtre à air n'est pas endommagé. Les bords et les coins du filtre à air ne doivent pas être arrondis ou déformés. Remplacer le filtre à air endommagé.
- Nettoyer la grille d'entrée d'air et l'intérieur du logement du filtre à air. Pour ce faire, utilisez un chiffon trempé dans de l'eau mélangée à un détergent doux, puis séchez bien.

- Mettre en place le filtre à air.
- Installer la grille d'entrée d'air.

7 Dépannage

Si un problème survient pendant l'utilisation de la machine, essayez d'abord de le résoudre vous-même à l'aide des informations suivantes.

Si vous ne pouvez pas remédier vous-même à la panne, veuillez vous adresser à Kernlochbohrer GmbH.

Dérangement	Cause possible	Dépannage
La machine ne fonctionne pas	Pas d'alimentation électrique	Établir l'alimentation électrique
	la fiche d'alimentation n'est pas complètement insérée	insérer complètement la fiche d'alimentation
Déshumidification insuffisante	Filtre à air encrassé	Nettoyer le filtre à air
	Entrée et/ou sortie d'air obstruée	Éliminer les obstacles. Nettoyer l'entrée et la sortie d'air
	Pièce non fermée	Fermer les fenêtres et les portes
	Basse température ambiante	Augmenter la température de la pièce.
Bruits inhabituels	Machine non verticale	Placer la machine à la verticale
	Évacuation de la condensation bouchée	Nettoyer l'évacuation des condensats
Erreur "E1	Erreur capteur de bobine	Veuillez vous adresser à Kernlochbohrer GmbH
Erreur "E2	Erreur capteur d'humidité	Veuillez vous adresser à Kernlochbohrer GmbH
Erreur "E3	Erreur capteur de température	Veuillez vous adresser à Kernlochbohrer GmbH
Erreur "E4	Erreur système chaud-froid	Veuillez vous adresser à Kernlochbohrer GmbH
Erreur "E5	Température ambiante trop élevée	Abaisser la température ambiante. La machine démarre alors automatiquement
Erreur "FU	Réservoir de condensat plein	Vider le réservoir de condensat

8 Déclaration de conformité UE

Le producteur/commerçant

Kernlochbohrer GmbH
Geigersbühlweg 52
72663 Großbettlingen
Allemagne

déclare par la présente que le produit suivant

Nom du produit : **Séchoir de chantier**

Type **BT-60**

est conforme à toutes les dispositions pertinentes de la législation appliquée (ci-après) - y compris ses modifications en vigueur à la date de la déclaration. Le fabricant est seul responsable de l'établissement de cette déclaration de conformité. Cette déclaration ne concerne que la machine dans l'état dans lequel elle a été mise sur le marché ; les éléments ajoutés et/ou les interventions effectuées ultérieurement par l'utilisateur final ne sont pas pris en compte.

Les dispositions législatives suivantes ont été appliquées :

Directive basse tension 2014/35/UE

Directive Compatibilité électromagnétique 2014/30/UE

Limitation de l'utilisation de certaines substances dangereuses dans les équipements électriques et électroniques (RoHS) 2002/95/EC et amendement 2011/65/EU

Directive 2012/19/UE relative aux déchets d'équipements électriques et électroniques (DEEEII)

Les normes harmonisées suivantes ont été appliquées :

EN 60335-2-40 : 2003 + A11:2004 + A12:2005 + A1:2006 + A2:2009 + A13:2012

EN 60335-1:2012 + A11:2014 + A13:2017 + A1:2019 + A14:2019 + A2:2019

EN 62233:2008

EN 55014-1:2017 + A11:2020EN 55014-2:2015

EN IEC61000-3-2:2019EN 61000-3-3:2013 + A1:2019

Nom et adresse de la personne autorisée à constituer le dossier technique :

Kernlochbohrer GmbH
Geigersbühlweg 52
72663 Großbettlingen
Allemagne

Großbettlingen 29.11.2024

Kernlochbohrer GmbH

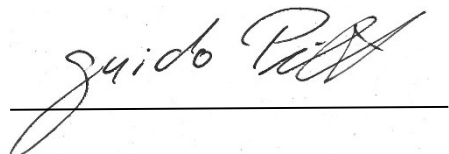

Guido Pillat
Directeur général / Chief Executive Officer