



## Manuel d'utilisation

### Réservoir d'eau WT-60 | WT-60/S

BA-08-000001-02-FR



### Champ d'application

Ce Manuel d'utilisation n'est valable que pour la machine désignée sur la page de garde.

Vérifiez le modèle à l'aide de la plaque signalétique de la machine.

### Instructions originales / traduction des instructions originales

L'exemplaire allemand de ce manuel d'utilisation est, conformément à la directive européenne sur les machines, le manuel original.

Les exemplaires rédigés dans une autre langue sont des traductions du manuel original.

### **Kernlochbohrer GmbH**

**52, chemin de Geigersbühl**

**72663 Großbettlingen**

**Allemagne**

**Téléphone : +49 (0)70 22 / 50 34 900**

**Courrier électronique : [info@kernlochbohrer.com](mailto:info@kernlochbohrer.com)**

**Internet : <http://www.kernlochbohrer.com>**

© Kernlochbohrer GmbH

Cette documentation est protégée par les droits d'auteur.

Tous les droits relatifs à cette documentation, en particulier le droit de reproduction et de diffusion ainsi que le droit de traduction, sont détenus par la société Kernlochbohrer GmbH, même en cas de demande de droits de propriété intellectuelle. Sans l'autorisation écrite expresse de la société Kernlochbohrer GmbH, aucune partie de la documentation ne peut être reproduite sous quelque forme que ce soit, par quelque moyen que ce soit, électronique ou mécanique, ni traitée, reproduite ou diffusée au moyen de systèmes électroniques.

Sous réserve d'erreurs et de modifications techniques.

Kernlochbohrer GmbH n'est pas responsable des éventuelles erreurs contenues dans cette documentation. Toute responsabilité pour des dommages directs ou indirects liés à la livraison ou à l'utilisation de cette documentation est exclue, dans la mesure où la loi l'autorise. En outre, la société Kernlochbohrer GmbH ne peut pas être tenue responsable des dommages résultant de la violation de brevets ou d'autres droits de tiers.

Le fonctionnement de la machine se limite aux fonctions décrites dans la documentation technique correspondante.

**Table des matières**

1	Information et soutien .....	6
1.1	Remerciements à l'acheteur .....	6
1.2	Application du Manuel d'utilisation .....	6
1.3	Modifications .....	6
1.4	Explication des symboles .....	7
1.5	Garantie.....	7
1.6	Protection de l'environnement.....	8
1.6.1	Élimination de l'emballage .....	8
1.6.2	Élimination du produit .....	8
1.7	Service .....	9
2	Sécurité .....	10
2.1	Généralités .....	10
2.2	Utilisation conforme à la destination .....	10
2.3	Règles de sécurité pour l'exploitant .....	11
2.3.1	Mesures de sécurité organisationnelles .....	11
2.3.2	Modifications de la machine .....	11
2.3.3	Pièces de rechange .....	12
2.3.4	Personnel.....	12
2.4	Règles de sécurité pour le personnel.....	13
2.4.1	Comportement conforme aux règles de sécurité.....	13
2.4.2	Fonctionnement sûr .....	14
2.4.3	Équipement de protection.....	15
2.5	Sécurité lors de la maintenance .....	16
2.5.1	Généralités .....	16
2.5.2	Nettoyage .....	16
3	Données techniques.....	17
3.1	WT-60.....	17
3.2	WT-60/S .....	18
4	Description de l'appareil .....	19

4.1	Composants de l'appareil.....	19
4.2	Panneau de commande .....	21
4.3	Contenu de la livraison.....	22
5	Utilisation de l'appareil.....	23
5.1	Précautions spécifiques .....	23
5.2	Mise en service .....	24
5.3	Inspection optique .....	26
5.4	Remplir le réservoir d'eau .....	26
5.5	Établir l'alimentation électrique.....	27
5.5.1	Fonctionnement avec la tension du réseau.....	27
5.5.2	Fonctionnement sur batterie .....	28
5.6	Mettre en marche le réservoir d'eau.....	29
5.7	Éteindre le réservoir d'eau .....	30
6	Pièces de rechange.....	31
7	Déclaration de conformité UE .....	33

## **1 Information et soutien**

### **1.1 Remerciements à l'acheteur**

Nous vous remercions d'avoir acheté une machine de la société Kernlochbohrer GmbH.

Veuillez lire attentivement le Manuel d'utilisation et respecter les consignes de sécurité. Le respect du Manuel d'utilisation vous permettra de profiter pleinement des performances exceptionnelles de notre produit.

Si vous avez des questions sur le fonctionnement de la machine, adressez-vous directement à la société Kernlochbohrer GmbH. Nous sommes toujours à votre disposition pour répondre à vos questions.

### **1.2 Application du Manuel d'utilisation**

La machine est destinée à un usage professionnel et ne doit être utilisée que par des personnes instruites. Respectez strictement les instructions du Manuel d'utilisation.

Notre entreprise décline toute responsabilité en cas de non-respect du Manuel d'utilisation, qui pourrait entraîner des blessures ou des dommages matériels.

Le Manuel d'utilisation est indispensable à l'utilisation de la machine. Le Manuel d'utilisation doit donc toujours être conservé à proximité de la machine et être accessible à tout moment au personnel prévu.

En complément du Manuel d'utilisation, les réglementations générales et locales relatives à la prévention des accidents et à la protection de l'environnement doivent être mises à disposition ; leur respect doit être contrôlé régulièrement.

### **1.3 Modifications**

La société Kernlochbohrer GmbH se réserve le droit de modifier le design et l'aspect de ses produits et de leurs manuels d'utilisation. Les futures modifications des manuels d'utilisation seront effectuées sans préavis.

## 1.4 Explication des symboles



Ce symbole attire l'attention sur les dangers dont vous devez tenir compte lors des travaux suivants afin d'éviter tout dommage pour vous-même, d'autres personnes ou des biens matériels.



Renvoi à un autre endroit du Manuel d'utilisation.



Condition préalable à toute action.



Acte à accomplir.



Comportement de la machine auquel on peut s'attendre comme résultat de l'action précédente.



Informations de fond ou indication de particularités.

## 1.5 Garantie

Conformément aux conditions générales de livraison de la société Kernlochbohrer GmbH, le délai de garantie pour les défauts matériels dans les relations commerciales avec les entreprises est de 12 mois (preuve par facture ou bon de livraison).

Les dommages résultant d'une usure naturelle, d'une surcharge ou d'une utilisation inappropriée restent exclus.

Les dommages résultant d'un défaut de matériel ou de fabrication seront réparés ou remplacés gratuitement. Les réclamations ne peuvent être acceptées que si l'appareil est renvoyé non démonté à la société Kernlochbohrer GmbH.

Les pièces d'usure sont exclues de la garantie.

## **1.6 Protection de l'environnement**

### **1.6.1 Élimination de l'emballage**

Les emballages sont fabriqués à partir de matériaux recyclables. Ils doivent être éliminés selon les directives communales, conformément à leur marquage.

### **1.6.2 Élimination du produit**

Respectez les réglementations nationales en matière d'élimination écologique et de recyclage des machines et accessoires hors d'usage.

Pour les pays de l'UE uniquement :

Ne jetez pas la machine avec les ordures ménagères ! Conformément à la directive européenne 2012/19/UE relative aux déchets d'équipements électriques et électroniques (DEEE) et à sa transposition en droit national, les outils électriques usagés doivent être collectés séparément et faire l'objet d'un recyclage respectueux de l'environnement.

## 1.7 Service

Des indications précises et des questions ciblées permettent un dépannage rapide, facilitent la commande de pièces de rechange et évitent les erreurs de livraison.

Avant de vous adresser au service, veuillez d'abord collecter les données suivantes.

Pour toutes les questions et commandes, il faut indiquer la désignation du modèle. Vous trouverez cette indication sur la plaque signalétique de la machine.

En cas de dysfonctionnement, des informations supplémentaires sont nécessaires :

Nature et étendue du trouble, circonstances concomitantes, cause présumée.

Nécessaire pour les commandes de pièces de rechange :

Numéro de pièce et numéro de position dans la vue éclatée de ce Manuel d'utilisation ou numéro d'article (s'il est connu).

① Vous pouvez volontiers nous envoyer des photos en cas de commande de pièces de rechange ou des vidéos en cas de panne.

Données de contact :

Kernlochbohrer GmbH  
52, rue Geigersbühlweg  
72663 Großbettlingen

Allemagne

Téléphone : +49 (0)70 22 / 50 34 900

Courrier électronique : [info@kernlochbohrer.com](mailto:info@kernlochbohrer.com)

Internet : <http://www.kernlochbohrer.com>

## **2 Sécurité**

### **2.1 Généralités**

La machine a été construite selon l'état de la technique et dans le respect des lois, normes et règles de sécurité en vigueur. L'utilisation de l'appareil peut néanmoins présenter des risques pour l'utilisateur ou des tiers ainsi que des dommages à la machine et à d'autres biens matériels.

L'utilisation de la machine ne doit se faire qu'en parfait état et conformément à l'usage prévu, en toute conscience des risques et de la sécurité.

En cas de dommages ou de dysfonctionnements de la machine, mettre immédiatement la machine hors service, la protéger contre toute utilisation et la réparer ou faire procéder à sa réparation.

### **2.2 Utilisation conforme à la destination**

La machine est exclusivement destinée à l'alimentation en eau d'outils électriques utilisés pour des procédés de travail à l'eau. Il peut s'agir par exemple de carotteuses ou de ponceuses de sol.

L'utilisation de la machine doit se faire exclusivement dans les limites de ses caractéristiques techniques. Ces données, par exemple les données de puissance et les conditions ambiantes, figurent au chapitre "Données techniques".

Toute autre utilisation ou toute utilisation dépassant ce cadre est considérée comme non conforme - risque d'accident ! Kernlochbohrer GmbH décline toute responsabilité pour les dommages qui en résulteraient. Seul l'utilisateur en assume le risque.

L'utilisation conforme comprend également l'observation du Manuel d'utilisation ainsi que le respect des intervalles de maintenance prescrits.

## **2.3 Règles de sécurité pour l'exploitant**

### **2.3.1 Mesures de sécurité organisationnelles**

Le Manuel d'utilisation doit être disponible en permanence pour le personnel d'utilisation et de maintenance. Elle doit donc toujours être disponible sur le lieu d'utilisation de la machine.

Les prescriptions relatives à la prévention des accidents et à la protection de l'environnement en vigueur sur le lieu d'utilisation de la machine doivent également être disponibles. L'utilisateur de la machine doit vérifier régulièrement leur respect.

L'utilisation de machines émettant du son peut être limitée dans le temps par des réglementations nationales ou locales.

La machine ne doit pas être utilisée dans des zones à risque d'explosion ou à proximité de liquides ou de gaz inflammables ou de poussières combustibles.

Toutes les consignes de sécurité et de danger apposées sur la machine doivent être lisibles et ne doivent pas être enlevées.

Les équipements de protection nécessaires à l'utilisation de la machine doivent être mis à disposition par l'exploitant. L'exploitant doit s'assurer que les équipements de protection sont utilisés de manière appropriée par le personnel.

Les produits d'exploitation et auxiliaires, tels que les lubrifiants ou les produits de nettoyage, doivent être choisis de manière à ce que les valeurs limites en vigueur sur le lieu d'utilisation pour les composants dangereux pour la santé soient respectées. Les prescriptions en vigueur sur le lieu d'utilisation concernant la protection de l'environnement et l'élimination des déchets doivent être respectées.

### **2.3.2 Modifications de la machine**

L'exploitant n'a pas le droit d'effectuer des modifications sur la machine sans l'autorisation écrite de la société Kernlochbohrer GmbH. Si l'exploitant effectue des modifications sans autorisation, la garantie est annulée. La Sté Kernlochbohrer GmbH n'est pas responsable des dommages causés par des modifications non autorisées.

### **2.3.3 Pièces de rechange**

Les pièces de rechange doivent correspondre aux caractéristiques définies par la Sté Kernlochbohrer GmbH. Ceci est toujours garanti pour les pièces de rechange livrées par Kernlochbohrer GmbH. La Sté Kernlochbohrer GmbH n'est pas responsable des dommages causés par l'utilisation de pièces de rechange non appropriées.

### **2.3.4 Personnel**

Toutes les personnes chargées de la mise en service, de l'utilisation et de la maintenance de la machine doivent avoir préalablement lu et compris le Manuel d'utilisation.

La machine ne peut être utilisée que par des personnes qui ont été suffisamment formées au préalable.

La maintenance de la machine ne peut être effectuée que par des personnes ayant suivi une formation spécialisée correspondant à cette activité.

Les mineurs ne sont pas autorisés à travailler avec la machine. Cette règle ne s'applique pas aux jeunes de plus de 16 ans qui sont formés sous surveillance.

## **2.4 Règles de sécurité pour le personnel**

### **2.4.1 Comportement conforme aux règles de sécurité**

Toutes les personnes chargées de la mise en service, de l'utilisation et de la maintenance de la machine doivent avoir préalablement lu et compris le Manuel d'utilisation.

La machine ne peut être utilisée que par des personnes qui ont été suffisamment formées au préalable.

La maintenance de la machine ne peut être effectuée que par des personnes ayant suivi une formation spécialisée correspondant à cette activité.

Les mineurs ne sont pas autorisés à travailler avec la machine. Cette règle ne s'applique pas aux jeunes de plus de 16 ans qui sont formés sous surveillance.

Il faut s'abstenir de tout mode de travail sur et avec la machine qui pourrait nuire à la sécurité.

Toutes les consignes de sécurité et de danger apposées sur la machine doivent être lisibles et ne doivent pas être enlevées.

## 2.4.2 Fonctionnement sûr

L'utilisation de la machine requiert toute la concentration et les capacités du personnel. Les personnes fatiguées, déconcentrées ou sous l'influence de l'alcool, de drogues ou de médicaments ne doivent pas travailler sur ou avec la machine.

Les personnes qui ne sont pas directement nécessaires au fonctionnement de la machine doivent se tenir à une distance de sécurité suffisante de l'appareil.

Avant d'utiliser la machine, vérifier son bon état. Si la machine est endommagée, elle ne doit pas être utilisée. Dans ce cas, sécuriser la machine contre toute utilisation et la réparer ou faire procéder à la réparation.

Afin de ne pas compromettre le bon fonctionnement et la sécurité de la machine, les capots ou autres composants de la machine ne doivent pas être retirés.

Avant de démarrer ou de mettre en marche la machine, il faut s'assurer que les personnes ne sont pas mises en danger par la machine en marche.

Les éléments de commande ne doivent pas être actionnés de manière irréfléchie ou délibérée. Il pourrait en résulter des dommages corporels ou des dommages à l'appareil.

Lors de l'utilisation de la machine, le personnel doit veiller à une position sûre et à une posture ergonomique.

La machine ne doit pas être laissée sans surveillance pendant son utilisation.

Les ouvertures d'entrée et de sortie d'air ne doivent pas être obstruées pendant l'utilisation.

Ne jamais immerger la machine dans l'eau.

La machine doit être nettoyée régulièrement afin d'éviter que les salissures ne s'incrustent. Tous les éléments de commande et les poignées doivent être maintenus propres, secs et exempts de graisse.

Si la machine n'est pas utilisée, elle doit être rangée de manière à ne mettre personne en danger. Protéger la machine contre toute utilisation non autorisée.

### **2.4.3 Équipement de protection**

Le port d'un équipement de protection réduit le risque de blessure :

- Chaussures de sécurité avec semelle antidérapante et embout de protection
- Gants résistants aux coupures et à la préhension
- Lunettes de protection conformes à la norme EN 166 ou écran facial
- Casque de protection

Si les émissions sonores générées par l'utilisation de l'appareil dépassent les limites applicables à ce poste de travail, des protections auditives appropriées doivent être portées.

Les personnes qui effectuent des travaux de maintenance sur l'appareil sont tenues de porter l'équipement de protection approprié, nécessaire à cette activité.

## **2.5 Sécurité lors de la maintenance**

### **2.5.1 Généralités**

La maintenance de la machine ne peut être effectuée que par des personnes ayant suivi une formation spécialisée correspondant à cette activité.

Les activités de maintenance et les intervalles prescrits dans le Manuel d'utilisation doivent être respectés.

Pour effectuer des activités de maintenance, un équipement d'atelier adapté au type d'activité est nécessaire.

Avant de commencer les activités de maintenance, les mesures de sécurité suivantes doivent être prises :

- Positionner la machine de manière à ce que le point d'intervention soit facilement accessible.
- Mettre la machine dans l'état de fonctionnement correspondant.

Après l'achèvement des activités de maintenance :

- Assembler complètement la machine.
- Si des éléments de commande ou des dispositifs de sécurité ont été démontés, ils doivent être remontés et leur fonctionnement doit être vérifié.

Les personnes qui effectuent des travaux d'entretien sur la machine sont tenues de porter l'équipement de protection approprié, nécessaire à cette activité.

### **2.5.2 Nettoyage**

Pour nettoyer la machine, ne pas utiliser de substances corrosives, dangereuses pour la santé ou nocives pour l'environnement. Éliminer les produits de nettoyage dans le respect de l'environnement.

En aucun cas, il ne faut utiliser de nettoyeur haute pression, de jet d'eau ou d'air comprimé pour nettoyer la machine.

### 3 Données techniques

#### 3.1 WT-60

- ① Le réservoir d'eau WT-60 correspond au réservoir d'eau WT-60/S, mais ne dispose pas d'un dévidoir de tuyau.

Numéro d'article	6270
Volume du récipient	60 litres
Pompe	Débit de refoulement Pression dynamique Tension
	12,5 litres/min 2,4 bar 12 V DC
Largeur	500 mm
Profondeur	480 mm
Hauteur	915 mm
Poids	19 kg
Tension de raccordement	230 V $\pm$ 5%
Fréquence	50 Hz
Puissance nominale	55 W
Puissance maximale	100 W
Fiche d'alimentation	Type F (CEE7/4)
Longueur du cordon d'alimentation	3 m
Compatibilité de la batterie	Bosch Professional 18V (AMP Share)
Section du tuyau d'eau	D = 18 mm / d = 12 mm
Longueur du tuyau d'eau	3 m
Raccord de tuyau	Système enfichable Gardena
Température ambiante autorisée	5°C à 40°C
Humidité relative autorisée	30% à 80

### 3.2 WT-60/S

- ① Le réservoir d'eau WT-60/S correspond au réservoir d'eau WT-60, mais dispose en plus d'un dévidoir de tuyau adaptable.

Numéro d'article	6271
Volume du récipient	60 litres
Pompe	Débit de refoulement Pression dynamique Tension
	12,5 litres/min 2,4 bar 12 V DC
Largeur	500 mm
Profondeur	720 mm
Hauteur	915 mm
Poids	23 kg
Tension de raccordement	230 V $\pm$ 5%
Fréquence	50 Hz
Puissance nominale	55 W
Puissance maximale	100 W
Fiche d'alimentation	Type F (CEE7/4)
Longueur du cordon d'alimentation	3 m
Compatibilité de la batterie	Bosch Professional 18V (AMP Share)
Section du tuyau d'eau	D = 18 mm / d = 12 mm
Longueur du tuyau d'eau	10 m
Raccord de tuyau	Système enfichable Gardena
Température ambiante autorisée	5°C à 40°C
Humidité relative autorisée	30% à 80

## 4 Description de l'appareil

### 4.1 Composants de l'appareil



- 1 Couvercle de l'ouverture de remplissage
- 2 Prise de raccordement pour le câble d'alimentation (sur le côté)
- 3 Filetage de fixation (6 pièces) pour le dévidoir du WT-60/S
- 4 Réservoir d'eau
- 5 Roue (2 pièces)
- 6 Câble d'alimentation
- 7 Poignée
- 8 Raccord de tuyau
- 9 Tuyau d'eau
- 10 Vis de vidange du réservoir d'eau

Uniquement pour WT-60/S :

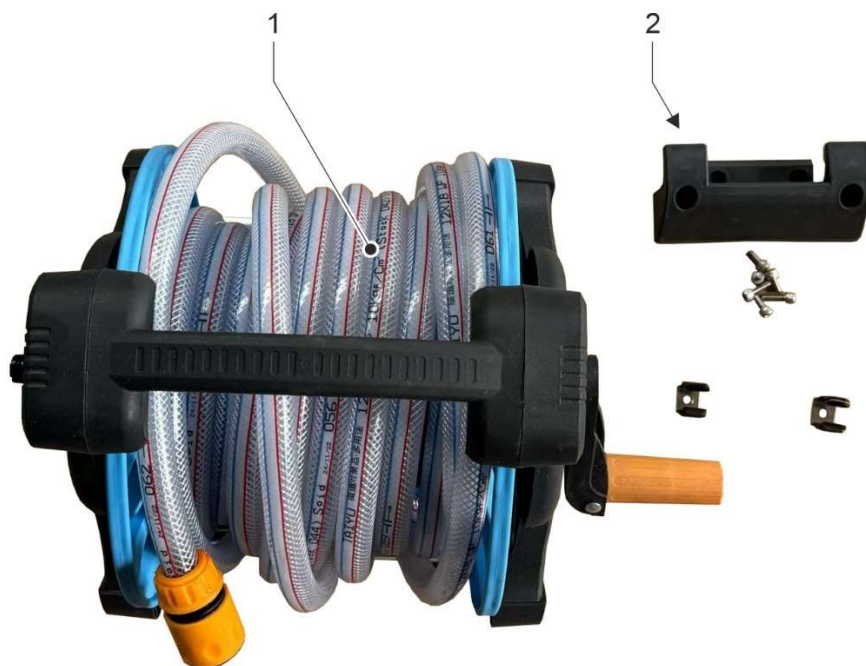

- 1 Dévidoir avec tuyau
- 2 Kit de fixation

## 4.2 Panneau de commande

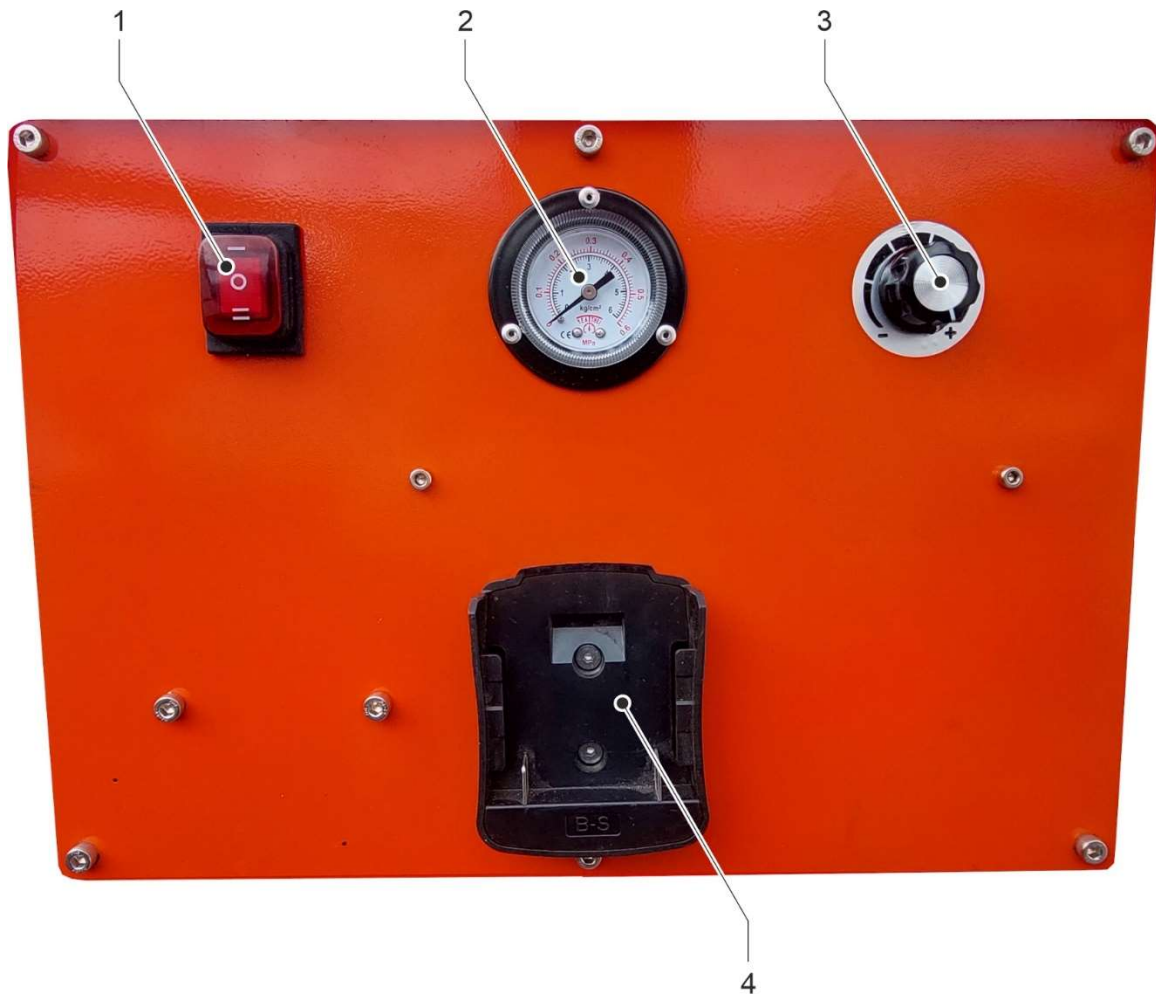

- 1 Interrupteur principal
- 2 Manomètre
- 3 Régulateur de pression
- 4 Réception de la batterie

① Remarque sur le manomètre :  
0,1 MPa = 1 kg/cm<sup>2</sup> = 1 bar

### 4.3 Contenu de la livraison

- ① A la livraison, les accessoires se trouvent dans le réservoir d'eau du bac à eau.
- Pour retirer les accessoires :
- Dévisser le couvercle de l'ouverture de remplissage, enlever le tamis de remplissage et retirer les accessoires.
- Ensuite, mettre en place le tamis de remplissage et fixer le couvercle.

La livraison comprend les éléments suivants :

- Réservoir d'eau
- Jeu de roues, composé de :
  - 2 Roue
  - 4 Disque
  - 2 Goupille fendue
- Câble d'alimentation
- Tuyau d'eau
- Dévidoir de tuyau (uniquement pour WT-60/S)
- Kit de fixation pour dévidoir de tuyau (uniquement pour WT-60/S)
- Manuel d'utilisation

- ① Kernlochbohrer GmbH propose un vaste assortiment de machines, d'outils et d'accessoires. Pour s'informer et passer commande, la boutique en ligne <http://www.kernlochbohrer.com> est à disposition.

## 5 Utilisation de l'appareil

### 5.1 Précautions spécifiques



Le réservoir d'eau du bac à eau ne doit être rempli qu'avec de l'eau propre (si possible de qualité potable) !

L'eau polluée peut endommager la pompe.

Le réservoir d'eau ne doit pas être rempli de liquides corrosifs, agressifs ou inflammables !



Afin d'éviter une dépression dans le réservoir d'eau lors de son fonctionnement, un élément d'aération est installé sur le couvercle de l'ouverture de remplissage.

L'équilibrage des pressions dans le réservoir d'eau ne doit pas être entravé par un élément d'aération caché, encrassé ou endommagé, car cela pourrait endommager la pompe ou le réservoir d'eau.



- 1 Couvercle de l'ouverture de remplissage
- 2 Élément d'aération

## 5.2 Mise en service

Avant de travailler avec le réservoir d'eau, il faut monter le jeu de roues fourni.

De chaque côté de l'essieu fixé au réservoir d'eau, les éléments du jeu de roues doivent être montés comme suit :

- A Placer la première rondelle sur l'axe. Respecter l'orientation de la rondelle.
- B Fixer la roue sur l'essieu.
- C Mettre en place la deuxième rondelle. Respecter l'orientation de la rondelle.
- D Insérer la goupille dans l'axe et replier les extrémités.

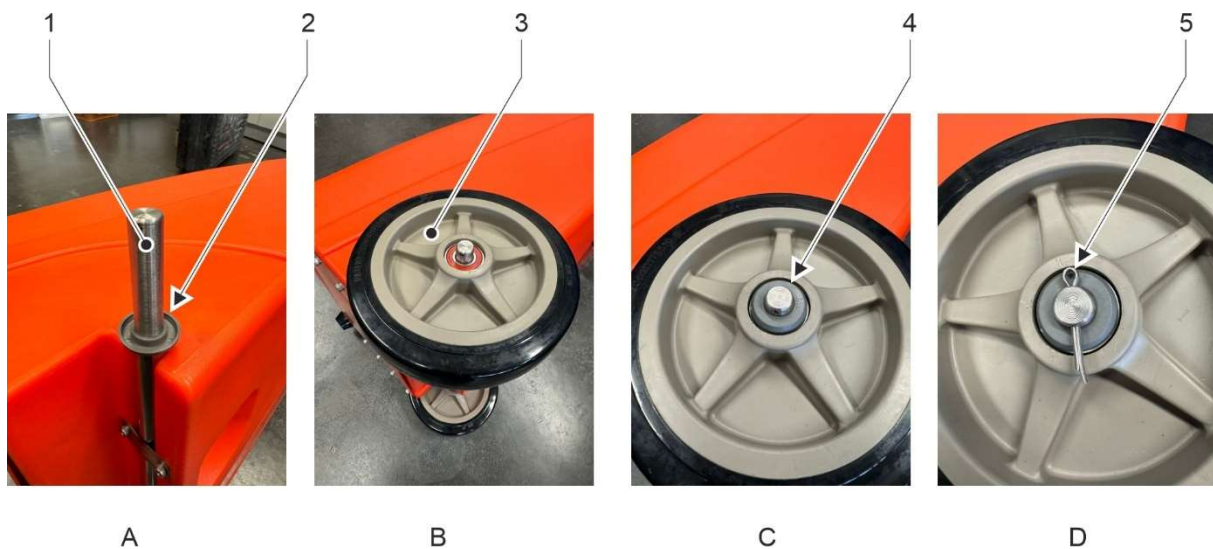

- 1 Axe
- 2 Premier disque
- 3 Roue
- 4 Deuxième disque
- 5 Goupille (extrémités non encore repliées ici)

- ① Le réservoir d'eau peut maintenant être basculé vers l'arrière et poussé sur les roues pour le transport.

Montage du dévidoir de tuyaux (uniquement pour WT-60/ S) :

- ① Pour monter le dévidoir, on utilise les six filets de fixation situés à l'avant du réservoir d'eau.
  
- ☒ Fixer la pince de maintien supérieure au réservoir d'eau à l'aide de quatre vis cylindriques.
- ☒ Fixer les deux pinces de maintien inférieures au réservoir d'eau à l'aide d'une vis cylindrique.
- ☒ Insérer le dévidoir dans les pinces de maintien et l'enclencher en exerçant une légère pression.
- ☒ Fixer le tuyau de raccordement du raccord de tuyau du réservoir d'eau à l'entrée du dévidoir de tuyau.

### 5.3 Inspection optique

Avant de travailler avec le réservoir d'eau, il faut procéder à une inspection visuelle de celui-ci :

- Vérifier l'état général et la propreté.
- Vérifier la présence de tous les caches et composants.
- Vérifier le serrage de toutes les vis.
- Aération sur le couvercle de l'ouverture de remplissage fonctionnelle.



Le réservoir d'eau ne doit être utilisé que si la ventilation du réservoir d'eau fonctionne.

### 5.4 Remplir le réservoir d'eau

Procédure à suivre :

- Inspection optique effectuée.
- Réservoir d'eau éteint à l'interrupteur principal.
- Placer le réservoir d'eau sur une surface plane et horizontale.
- Dévisser le couvercle de l'ouverture de remplissage.
- Remplir le réservoir d'eau avec de l'eau propre.
  - ① Le réservoir d'eau peut être rempli jusqu'au filetage de l'ouverture de remplissage.
- Retirer le tamis de remplissage de l'ouverture de remplissage et le nettoyer.
- Mettre en place le tamis de remplissage.
- Mettre en place le couvercle de l'ouverture de remplissage.

## 5.5 Établir l'alimentation électrique

### 5.5.1 Fonctionnement avec la tension du réseau

Pour le raccordement du réservoir d'eau à une alimentation en courant alternatif, il convient de respecter les points suivants :

- Respecter les valeurs de raccordement électrique du réservoir d'eau.  
 Voir le chapitre 3 "Données techniques".
- Le câble et la fiche d'alimentation ne doivent pas être endommagés.
- Ne faire remplacer le câble d'alimentation ou la fiche secteur endommagés que par la société Kernlochbohrer GmbH ou par un électricien qualifié à cet effet.
- Brancher le câble d'alimentation dans la prise de raccordement du réservoir d'eau.
- Le réservoir d'eau est équipé d'une fiche secteur de type F (CEE 7/4). Le réservoir d'eau ne peut être utilisé que sur une prise de courant avec contact de protection (CEE 7/3), qui est mise à la terre de manière appropriée.
- Lors du raccordement du réservoir d'eau au réseau électrique, un disjoncteur de protection à courant de défaut avec un courant de déclenchement maximal de 30 mA doit être installé en amont.
- L'aspirateur ne doit être branché que sur une prise protégée par un disjoncteur ou un fusible d'une intensité minimale de 16 A.
- Ne jamais toucher la fiche d'alimentation avec les mains mouillées.
- La fiche d'alimentation et la prise de courant doivent être propres et exemptes de poussière.
- La tension électrique amenée ne doit pas s'écarter de plus de 5% de la valeur nominale. Des tensions trop élevées peuvent entraîner des dommages irréparables sur le réservoir d'eau.
- Lors de l'utilisation du réservoir d'eau avec des groupes électrogènes, il ne doit pas y avoir de pics de tension.
- En cas d'utilisation de rallonges électriques, la section du câble doit être adaptée à la puissance absorbée par le réservoir d'eau.
- En cas d'utilisation d'un enrouleur de câble, le câble doit toujours être entièrement déroulé.

- Pour retirer le câble d'alimentation de la prise, saisir la fiche d'alimentation. Ne pas tirer sur le câble.
- Si le réservoir d'eau ne doit pas être utilisé pendant une longue période, éteindre le réservoir d'eau et retirer la fiche d'alimentation de la prise de courant.

### **5.5.2 Fonctionnement sur batterie**

Pour l'utilisation du réservoir d'eau avec une batterie "Bosch Professional 18V", il convient de respecter les points suivants :

- Seules les batteries adaptées au réservoir d'eau peuvent être utilisées.  
 Voir le chapitre 3 "Données techniques".
- La batterie et le logement de la batterie sur le réservoir d'eau doivent être propres, dépoussiérés et secs.
- Insérer la batterie chargée dans le logement de la batterie sur le réservoir d'eau et l'encliqueter.
- Une fois les travaux terminés : Retirer la batterie de son logement.
- Pour retirer la batterie, appuyer sur le bouton de déverrouillage de la batterie sur la batterie et retirer la batterie. Ne pas forcer.



Pour plus d'informations et de consignes de sécurité, veuillez consulter les manuels d'utilisation de la batterie et du chargeur de batterie.

## 5.6 Mettre en marche le réservoir d'eau

### Procédure à suivre :

- ☑ Inspection optique effectuée.
- ☑ Réservoir d'eau rempli.
- ☑ Alimentation électrique établie.
- ☒ Raccorder le tuyau d'eau au raccord de tuyau du réservoir d'eau.
- ☒ Raccorder l'extrémité libre du tuyau d'eau au consommateur. Le cas échéant, fermer le robinet d'arrêt du consommateur pour éviter que l'eau ne s'écoule.
- ☒ Mettre en marche la pompe du réservoir d'eau à l'aide de l'interrupteur principal :
  - Position I: Alimentation électrique avec tension de réseau.
  - Position II : alimentation par batterie.
- ☞ La pompe du réservoir d'eau commence à refouler l'eau dans le tuyau d'eau.
- ☒ Une fois qu'un flux d'eau continu s'est établi vers le consommateur, le régulateur de pression permet de régler la pression d'eau souhaitée. Le manomètre indique la pression de l'eau.
  - ① La pression de l'eau doit être réglée le plus bas possible. Une pression d'eau élevée nécessite plus d'énergie ; en mode batterie, une pression élevée réduit l'autonomie.
  - ① Si le consommateur n'a pas besoin d'eau, arrêter la pompe du réservoir d'eau à l'aide de l'interrupteur principal. Cela permet d'économiser de l'énergie et de ménager la pompe.
- ☒ Lorsque le réservoir d'eau est vide :
  - Arrêter la pompe du réservoir d'eau à l'aide de l'interrupteur principal.
    - Position 0: alimentation électrique du réservoir d'eau désactivée.
    - ① La pompe est protégée contre la marche à sec. Néanmoins, il convient de l'éteindre lorsque le réservoir d'eau est vide. Cela permet d'économiser de l'énergie et de ménager la pompe.
  - Remplir à nouveau le réservoir d'eau.
    - 📖 Voir le chapitre 5.4 "Remplir le réservoir d'eau".

## 5.7 Éteindre le réservoir d'eau

### Procédure à suivre :

- Le consommateur n'a plus besoin d'eau
- Arrêter la pompe du réservoir d'eau à l'aide de l'interrupteur principal.
- En cas d'alimentation par la tension du réseau :
  - Retirer la fiche d'alimentation de la prise de courant.
  - Retirer le câble d'alimentation de la prise de raccordement du réservoir d'eau.
  - Enrouler le câble d'alimentation.
- En cas d'alimentation par batterie :
  - Retirer la batterie de son logement.
  - Recharger la batterie avec un chargeur approprié.
  - Stocker la batterie à l'abri de la chaleur, des rayons du soleil, de la saleté, de l'eau et de l'humidité.
- Retirer le tuyau d'eau du raccord de tuyau du réservoir d'eau et du consommateur.

Vider complètement le tuyau d'eau et l'enrouler.
- Si le réservoir d'eau ne doit pas être utilisé pendant une longue période, il faut le vider :
  - Placer le réservoir d'eau sur une évacuation appropriée.
  - Retirer le couvercle de l'ouverture de remplissage.
  - Retirer la vis de vidange du réservoir d'eau.
    - ↳ Le réservoir d'eau se vide.
  - Mettre en place la vis de vidange et le couvercle.
- Vérifier l'encrassement de la surface extérieure du réservoir d'eau et de l'intérieur du réservoir d'eau. Nettoyer si nécessaire.
- Laisser sécher complètement le réservoir d'eau. Ensuite, mettre en place le couvercle de l'ouverture de remplissage.
- Placer le réservoir d'eau à la verticale et le sécuriser pour éviter qu'il ne tombe.
- Conserver le réservoir d'eau dans un endroit sec et frais, à l'abri de l'humidité et des rayons directs du soleil.
- Protéger le réservoir d'eau contre toute utilisation non autorisée.

## 6 Pièces de rechange

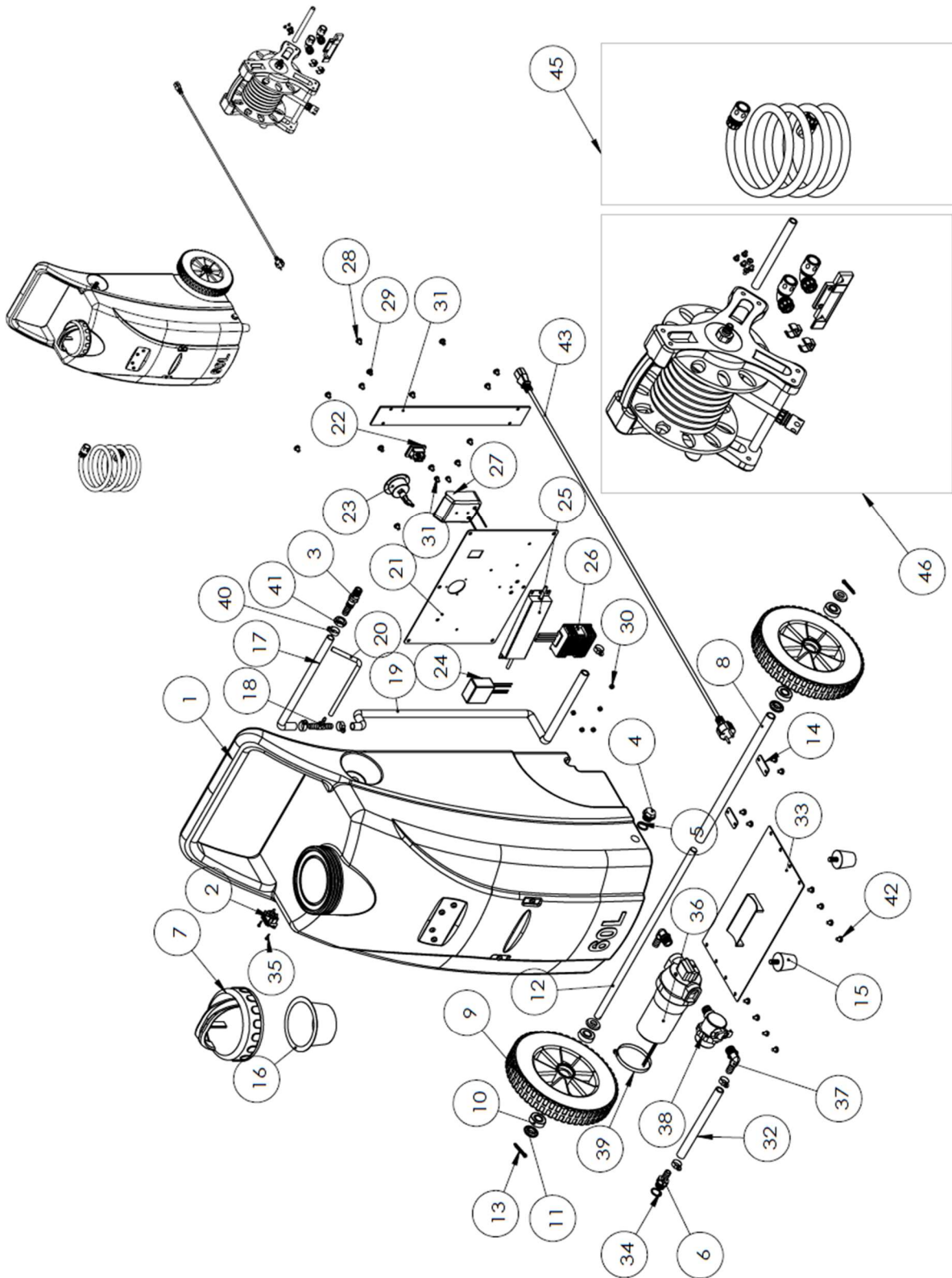

Pos.	Désignation
1	Réservoir
2	Socle enfichable
3	Fiche
4	Vis de fermeture
5	Bague d'étanchéité
6	Manchon droit
7	Couvercle Ouverture de remplissage
8	Tube
9	Roue
10	Entrepôt
11	Disque
12	Axe
13	Stylo
14	Plaque
15	Pied
16	Tamis de remplissage
17	Tuyau
18	Tubulure en T
19	Tuyau
20	Tuyau
21	Plaque
22	Interrupteur principal
23	Manomètre
24	Régulateur de pression

Pos.	Désignation
25	Transformateur de tension
26	Convertisseur de courant continu
27	Réception de la batterie
28	Vis
29	Vis
30	Mère
31	Pièce métallique
32	Tuyau
33	Plaque de pompe
34	Rondelle d'étanchéité
35	Vis
36	Pompe
37	Manchon d'angle
38	Filtre
39	Bague de serrage
40	Bague de serrage
41	Mère
42	Vis
43	Câble d'alimentation
45	Kit de tuyaux 3 m (uniquement WT-60)
46	Kit de tuyaux 10 m (uniquement WT-60/S)

## 7 Déclaration de conformité UE

Le producteur/commerçant

Kernlochbohrer GmbH  
Geigersbühlweg 52  
72663 Großbettlingen  
Allemagne

déclare par la présente que le produit suivant

Nom du produit :	<b>Réservoir d'eau</b>
Type	<b>WT-60   WT-60/S</b>

est conforme à toutes les dispositions pertinentes de la législation appliquée (ci-après) - y compris ses modifications en vigueur à la date de la déclaration. Le fabricant est seul responsable de l'établissement de cette déclaration de conformité. Cette déclaration ne concerne que la machine dans l'état dans lequel elle a été mise sur le marché ; les éléments ajoutés et/ou les interventions effectuées ultérieurement par l'utilisateur final ne sont pas pris en compte.

Les dispositions législatives suivantes ont été appliquées :

Directive sur les machines 2006/42/UE

Les normes harmonisées suivantes ont été appliquées :

EN 60204-1:2018	Sécurité des machines - Équipement électrique des machines - Partie 1 : Règles générales
EN ISO 12100:2018	Sécurité des machines - Principes généraux de conception - Appréciation et réduction des risques

Nom et adresse de la personne autorisée à constituer le dossier technique :

Kernlochbohrer GmbH  
Geigersbühlweg 52  
72663 Großbettlingen  
Allemagne

Grossbettlingen 27.07.2025

Perceuse de carottes Saràl

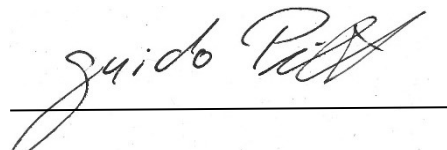

Guido Pillat

Directeur général / Chief Executive Officer

