



Instrukcja obsługi

Separator cyklonowy ZA60/PRO

BA-04-000004-00-PL

Zakres

Niniejsza instrukcja obsługi dotyczy wyłącznie urządzenia wskazanego na stronie tytułowej.

Sprawdź model urządzenia na podstawie tabliczki znamionowej urządzenia.

Oryginalna instrukcja / tłumaczenie oryginalnej instrukcji

Zgodnie z dyrektywą maszynową UE niemiecki egzemplarz niniejszej instrukcji obsługi jest instrukcją oryginalną.

Egzemplarze w innych językach są tłumaczeniami oryginalnej instrukcji obsługi.

Kernlochbohrer GmbH

Geigersbühlweg 52

72663 Großbettlingen

Niemcy

Telefon: +49 (0)70 22 / 50 34 900

E-mail: info@kernlochbohrer.com

Internet: <http://www.kernlochbohrer.com>

© Kernlochbohrer GmbH

Niniejsza dokumentacja jest chroniona prawem autorskim.

Wszelkie prawa do niniejszej dokumentacji, w szczególności prawo do powielania, rozpowszechniania i tłumaczenia, przysługują firmie Kernlochbohrer GmbH, również w przypadku zgłoszenia praw ochronnych. Bez wyraźnej pisemnej zgody firmy Kernlochbohrer GmbH żadna część niniejszej dokumentacji nie może być w jakiegokolwiek formie, za pomocą jakichkolwiek środków, elektronicznych lub mechanicznych, reprodukowana ani przetwarzana, powielana lub rozpowszechniana przy użyciu systemów elektronicznych.

Zastrzegamy sobie prawo do błędów i zmian technicznych.

Firma Kernlochbohrer GmbH nie ponosi odpowiedzialności za ewentualne błędy w niniejszej dokumentacji. Wyklucza się odpowiedzialność za szkody bezpośrednie i pośrednie powstałe w związku z dostawą lub wykorzystaniem niniejszej dokumentacji, o ile jest to dopuszczalne przez prawo. Ponadto firma Kernlochbohrer GmbH nie ponosi odpowiedzialności za szkody wynikające z naruszenia praw patentowych i innych praw osób trzecich.

Funkcjonalność maszyny ogranicza się do funkcji opisanych w odpowiedniej dokumentacji technicznej.

Spis treści

1	Informacje i wsparcie.....	6
1.1	Podziękowania dla nabywcy	6
1.2	Stosowanie instrukcji obsługi	6
1.3	Zmiany.....	6
1.4	Objaśnienie symboli	7
1.5	Gwarancja	7
1.6	Ochrona środowiska.....	7
1.6.1	Utylizacja produktu	7
1.6.2	Utylizacja opakowania	8
1.7	Serwis.....	8
2	Bezpieczeństwo	9
2.1	Informacje ogólne.....	9
2.2	Zastosowanie zgodne z przeznaczeniem i działanie	9
2.3	Przepisy bezpieczeństwa dla użytkownika	10
2.3.1	Organizacyjne środki bezpieczeństwa	10
2.3.2	Zmiany w urządzeniu.....	10
2.3.3	Części zamienne	11
2.3.4	Personel.....	11
2.4	Przepisy bezpieczeństwa dla personelu	11
2.4.1	Zachowanie zgodne z zasadami bezpieczeństwa.....	11
2.4.2	Bezpieczna obsługa	12
2.4.3	Sprzęt ochronny.....	13
2.5	Bezpieczeństwo podczas konserwacji	14
2.5.1	Informacje ogólne	14
2.5.2	Czyszczenie.....	14
3	Dane techniczne.....	15
4	Opis urządzenia	15
4.1	Opis działania.....	15
4.2	Komponenty urządzenia.....	16

4.3	Zakres dostawy	17
5	Wykorzystanie separatora cyklonowego	18
5.1	Przygotowanie separatora cyklonowego	18
5.1.1	Rozpakowanie separatora cyklonowego	18
5.1.2	Montaż separatora cyklonowego	18
5.1.3	Podłączyć separator cyklonowy do odkurzacza	19
5.2	Praca z separatorem cyklonowym	20
5.2.1	Kontrola wzrokowa separatora cyklonowego	20
5.2.2	Korzystanie z separatora cyklonowego	20
5.2.3	Utylizacja pyłu	21
5.2.4	Zakończenie pracy	22
6	Części zamienne	23

1 Informacje i wsparcie

1.1 Podziękowania dla nabywcy

Dziękujemy za zakup urządzenia firmy Kernlochbohrer GmbH.

Prosimy o dokładne zapoznanie się z instrukcją obsługi i przestrzeganie wskazań dotyczących bezpieczeństwa. Przestrzegając instrukcji obsługi, będą Państwo mogli w pełni wykorzystać wyjątkową wydajność naszego produktu.

W przypadku pytań dotyczących obsługi urządzenia prosimy o bezpośredni kontakt z firmą Kernlochbohrer GmbH. Jesteśmy do Państwa dyspozycji w każdej chwili.

1.2 Stosowanie instrukcji obsługi

Urządzenie jest przeznaczone do użytku profesjonalnego i może być obsługiwane wyłącznie przez przeszkolone osoby. Należy ściśle przestrzegać instrukcji zawartych w instrukcji obsługi.

W przypadku nieprzestrzegania instrukcji obsługi, co może prowadzić do obrażeń ciała lub szkód materialnych, nasza firma nie ponosi żadnej odpowiedzialności.

Instrukcja obsługi jest niezbędna do korzystania z urządzenia. Dlatego instrukcja obsługi musi być zawsze przechowywana w pobliżu urządzenia i dostępna dla wyznaczonego personelu.

Oprócz instrukcji obsługi należy zapewnić dostępność ogólnych i lokalnych przepisów dotyczących zapobiegania wypadkom i ochrony środowiska; ich przestrzeganie należy regularnie kontrolować.

1.3 Zmiany

Firma Kernlochbohrer GmbH zastrzega sobie prawo do zmiany konstrukcji i wyglądu produktów oraz instrukcji obsługi. Przyszłe zmiany w instrukcjach obsługi będą wprowadzane bez uprzedniego powiadomienia.

1.4 Objąsnienie symboli



Symbol ten zwraca uwagę na zagrożenia, na które należy zwrócić uwagę podczas wykonywania poniższych czynności, aby uniknąć obrażeń ciała, obrażeń innych osób lub szkód materialnych.



Odniesienie do innego miejsca w instrukcji obsługi.



Warunek wykonania czynności.



Czynność, którą należy wykonać.



Zachowanie urządzenia, którego można się spodziewać w wyniku wykonania powyższej czynności.



Informacje dodatkowe lub wskazówki dotyczące szczególnych cech.

1.5 Gwarancja

Zgodnie z ogólnymi warunkami dostawy firmy Kernlochbohrer GmbH w obrocie handlowym z przedsiębiorstwami obowiązuje 12-miesięczny okres gwarancji na wady rzeczowe (potwierdzony fakturą lub dowodem dostawy).

Uszkodzenia wynikające z naturalnego zużycia, przeciążenia lub niewłaściwego użytkowania są wyłączone z gwarancji.

Uszkodzenia spowodowane wadami materiałowymi lub produkcyjnymi są usuwane bezpłatnie poprzez naprawę lub wymianę. Reklamacje mogą być uznane tylko wtedy, gdy urządzenie zostanie wysłane do firmy Kernlochbohrer GmbH w stanie nie rozmontowanym.

Części zużywające się są wyłączone z gwarancji.

1.6 Ochrona środowiska

1.6.1 Utylizacja produktu

Należy przestrzegać krajowych przepisów dotyczących utylizacji i recyklingu zużytych maszyn i akcesoriów w sposób przyjazny dla środowiska.

1.6.2 Utylizacja opakowania

Opakowania są wykonane z materiałów nadających się do recyklingu. Należy je utylizować zgodnie z oznaczeniami i lokalnymi przepisami.

1.7 Serwis

Dokładne informacje i konkretne pytania pozwalają na szybkie usunięcie usterki, ułatwiają zamówienie części zamiennych i zapobiegają błędom w dostawach.

Przed skontaktowaniem się z serwisem prosimy o zebranie następujących danych.

W przypadku wszystkich pytań i zamówień należy podać nazwę modelu: Informację tę można znaleźć na tabliczce znamionowej urządzenia lub na pierwszej stronie niniejszej instrukcji obsługi.

W przypadku usterek wymagane są dodatkowe informacje: rodzaj i zakres usterki, okoliczności towarzyszące, przypuszczalna przyczyna.

W przypadku zamawiania części zamiennych należy podać: Podanie liczby sztuk i numeru pozycji na rysunku rozłożenia zawartym w niniejszej instrukcji obsługi lub numeru artykułu (o ile jest znany).

- ① W przypadku zamówień części zamiennych prosimy o przesłanie nam zdjęć lub filmów przedstawiających usterki.

Dane kontaktowe:

Kernlochbohrer GmbH

Geigersbühlweg 52

72663 Großbettlingen

Niemcy

Telefon: +49 (0)70 22 / 50 34 900

E-mail: info@kernlochbohrer.com

Internet: <http://www.kernlochbohrer.com>

2 Bezpieczeństwo

2.1 Informacje ogólne

Urządzenie zostało skonstruowane zgodnie z aktualnym stanem techniki oraz z zachowaniem obowiązujących przepisów, norm i zasad bezpieczeństwa technicznego. Podczas użytkowania urządzenia mogą jednak wystąpić zagrożenia dla użytkownika lub osób trzecich, a także uszkodzenia urządzenia i innych wartości materialnych.

Urządzenie może być używane wyłącznie w stanie nienagannym, zgodnie z przeznaczeniem oraz z zachowaniem zasad bezpieczeństwa i świadomości zagrożeń.

W przypadku uszkodzeń lub awarii należy natychmiast wyłączyć urządzenie z eksploatacji, zabezpieczyć je przed użyciem i naprawić lub zlecić naprawę.

2.2 Zastosowanie zgodne z przeznaczeniem i działanie

Separator cyklonowy jest przeznaczony do wstępnego oddzielania suchego, niepalnego pyłu. W tym celu separator cyklonowy należy podłączyć do odkurzacza o odpowiedniej mocy ssania.

Nie zasysać pyłów palnych lub wybuchowych (np. magnezu, aluminium itp.) – niebezpieczeństwo wybuchu!

Nie zasysać iskier ani gorących części (np. wiórów metalowych, popiołu itp.) o temperaturze powyżej 60°C – niebezpieczeństwo pożaru i wybuchu!

Nie zasysać substancji agresywnych (np. kwasów, zasad, rozpuszczalników itp.).

Urządzenie może być używane wyłącznie w granicach jego możliwości i danych technicznych. Informacje te, np. dane dotyczące wydajności i warunków otoczenia, można znaleźć w rozdziale „Dane techniczne”.

Każde inne lub wykraczające poza to zastosowanie jest niezgodne z przeznaczeniem – niebezpieczeństwo wypadku! Firma Kernlochbohrer GmbH nie ponosi odpowiedzialności za wynikające z tego szkody. Ryzyko ponosi wyłącznie użytkownik.

Zastosowanie zgodne z przeznaczeniem obejmuje również przestrzeganie instrukcji obsługi oraz przestrzeganie zalecanych terminów konserwacji.

2.3 Przepisy bezpieczeństwa dla użytkownika

2.3.1 Organizacyjne środki bezpieczeństwa

Instrukcja obsługi musi być stale dostępna dla personelu obsługującego i konserwującego. Dlatego należy ją zawsze przechowywać w miejscu użytkowania urządzenia.

Należy również zapewnić dostępność przepisów dotyczących zapobiegania wypadkom i ochrony środowiska obowiązujących w miejscu użytkowania urządzenia. Operator urządzenia musi regularnie sprawdzać ich przestrzeganie.

Korzystanie z urządzeń emitujących hałas może być ograniczone czasowo przez przepisy krajowe lub lokalne.

Urządzenia nie wolno używać w obszarach zagrożonych wybuchem.

Wszystkie informacje dotyczące bezpieczeństwa i zagrożeń umieszczone na urządzeniu muszą być czytelne i nie mogą być usuwane.

Sprzęt ochronny niezbędny do obsługi urządzenia musi być zapewniony przez operatora. Operator musi zapewnić, że sprzęt ochronny jest prawidłowo używany przez personel.

Środki eksploatacyjne i pomocnicze, takie jak smary lub środki czyszczące, należy dobierać w taki sposób, aby przestrzegać obowiązujących w miejscu użytkowania wartości granicznych dla substancji niebezpiecznych dla zdrowia. Należy przestrzegać obowiązujących w miejscu użytkowania przepisów dotyczących ochrony środowiska i utylizacji.

2.3.2 Zmiany w urządzeniu

Operator nie może wprowadzać żadnych zmian w urządzeniu bez pisemnej zgody firmy Kernlochbohrer GmbH. Jeśli operator wprowadzi zmiany bez zgody, gwarancja wygasa. Firma Kernlochbohrer GmbH nie ponosi odpowiedzialności za szkody spowodowane nieautoryzowanymi zmianami.

2.3.3 Części zamienne

Części zamienne muszą odpowiadać właściwościom określonym przez firmę Kernlochbohrer GmbH. Jest to zawsze zapewnione w przypadku części zamiennych dostarczanych przez firmę Kernlochbohrer GmbH. Firma Kernlochbohrer GmbH nie ponosi odpowiedzialności za szkody powstałe w wyniku użycia nieodpowiednich części zamiennych.

2.3.4 Personel

Wszystkie osoby, które są odpowiedzialne za uruchomienie, obsługę i konserwację urządzenia, muszą wcześniej zapoznać się z instrukcją obsługi i ją zrozumieć.

Urządzenie może być obsługiwane wyłącznie przez osoby, które zostały wcześniej odpowiednio przeszkolone.

Konserwacja urządzenia może być wykonywana wyłącznie przez osoby, które ukończyły odpowiednie szkolenie zawodowe.

Osoby niepełnoletnie nie mogą pracować z urządzeniem. Wyjątek stanowią młodzież powyżej 16 roku życia, która jest szkolona pod nadzorem.

2.4 Przepisy bezpieczeństwa dla personelu

2.4.1 Zachowanie zgodne z zasadami bezpieczeństwa

Wszystkie osoby odpowiedzialne za uruchomienie, obsługę i konserwację urządzenia muszą wcześniej zapoznać się z instrukcją obsługi i ją zrozumieć.

Urządzenie może być obsługiwane wyłącznie przez osoby, które zostały wcześniej odpowiednio przeszkolone.

Konserwacja urządzenia może być wykonywana wyłącznie przez osoby, które ukończyły odpowiednie szkolenie zawodowe.

Osoby niepełnoletnie nie mogą pracować z urządzeniem. Wyjątek stanowią młodzież powyżej 16 roku życia, która jest szkolona pod nadzorem.

Należy powstrzymać się od wszelkich czynności związanych z urządzeniem, które mogą zagrozić bezpieczeństwu.

Wszystkie informacje dotyczące bezpieczeństwa i zagrożeń na urządzeniu muszą być czytelne i nie mogą być usuwane.

2.4.2 Bezpieczna obsługa

Obsługa urządzenia wymaga pełnej koncentracji i sprawności personelu. Osoby przemęczone, niekoncentrujące się lub będące pod wpływem alkoholu, narkotyków lub leków nie mogą pracować przy urządzeniu ani z nim.

Osoby, które nie są bezpośrednio zaangażowane w obsługę urządzenia, muszą zachować odpowiednią odległość bezpieczeństwa od urządzenia.

Przed użyciem urządzenia należy sprawdzić, czy jest ono w nienagannym stanie.

W przypadku uszkodzenia urządzenia nie wolno go używać. Zabezpieczyć urządzenie przed użyciem i naprawić lub zlecić naprawę.

Aby nie zagrozić funkcjonalności i bezpieczeństwu urządzenia, nie wolno zdejmować osłon ani innych elementów urządzenia.

Przed uruchomieniem lub włączeniem urządzenia należy upewnić się, że osoby nie są narażone na niebezpieczeństwo związane z uruchamianym urządzeniem.

Elementy sterujące nie mogą być obsługiwane bezmyślnie lub umyślnie. Może to spowodować obrażenia ciała lub szkody materialne.

Urządzenie nie może pozostawać bez nadzoru podczas użytkowania.

Podczas użytkowania nie wolno zakrywać otworów wlotu i wylotu powietrza.

Urządzenie należy regularnie czyścić, aby zapobiec osadzaniu się zanieczyszczeń. Wszystkie elementy sterujące i uchwyty muszą być czyste, suche i wolne od tłuszczu.

Gdy urządzenie nie jest używane, należy je odstawić w taki sposób, aby nie stanowiło zagrożenia dla nikogo. Zabezpieczyć urządzenie przed nieuprawnionym użyciem.

2.4.3 Sprzęt ochronny

Jeśli emisja hałasu podczas użytkowania urządzenia przekracza wartości graniczne obowiązujące w danym miejscu pracy, należy nosić odpowiednią ochronę słuchu.

Podczas usuwania pyłu i czyszczenia maszyny istnieje zagrożenie związane z pyłem szkodliwym dla zdrowia! Dlatego podczas wykonywania tych czynności personel musi nosić odpowiedni sprzęt ochronny:

- okulary ochronne
- rękawice ochronne
- Maska oddechowa klasy ochronnej FFP3
- Odzież jednorazowa

Osoby wykonujące prace konserwacyjne przy urządzeniu są zobowiązane do noszenia dodatkowego, odpowiedniego sprzętu ochronnego, który jest niezbędny do wykonywania tej czynności.

2.5 Bezpieczeństwo podczas konserwacji

2.5.1 Informacje ogólne

Konserwacja urządzenia może być wykonywana wyłącznie przez osoby, które ukończyły odpowiednie szkolenie zawodowe.

Należy przestrzegać czynności konserwacyjnych i częstotliwości określonych w instrukcji obsługi.

Do wykonywania czynności konserwacyjnych niezbędny jest sprzęt warsztatowy odpowiedni do rodzaju wykonywanej czynności.

Przed rozpoczęciem czynności konserwacyjnych należy podjąć następujące środki bezpieczeństwa:

- Urządzenie należy ustawić w taki sposób, aby miejsce interwencji było łatwo dostępne.
- Urządzenie należy ustawić w odpowiednim stanie roboczym.

Po zakończeniu czynności konserwacyjnych:

- Zmontować urządzenie w całości.
- Jeśli elementy obsługowe lub zabezpieczenia zostały zdemontowane, należy je ponownie zamontować i sprawdzić ich działanie.
- Ponownie dokręcić poluzowane połączenia śrubowe. Ponownie zamontować zabezpieczenia śrub.

2.5.2 Czyszczenie

Do czyszczenia urządzenia nie wolno używać substancji żrących, szkodliwych dla zdrowia lub środowiska. Środki czyszczące należy utylizować w sposób przyjazny dla środowiska.

3 Dane techniczne

Numer artykułu	6451
Pojemnik zbiorczy: pojemność	60 litrów
Pojemnik zbiorczy: materiał	stal
Średnica wlotu	Ø 70 mm
Średnica wylotu	Ø 50 mm
Wąż ssący	Ø50 x 1000 mm
Szerokość	450 mm
Głębokość	450 mm
Wysokość	870 mm
Waga	16 kg
Temperatura otoczenia	maks. +40 °C
Względna wilgotność powietrza	maks. 85 %

4 Opis urządzenia

4.1 Opis działania

Po uruchomieniu odkurzacza powietrze zawierające pył jest zasysane z dużą prędkością przez wąż ssący do wnętrza separatora cyklonowego. Tam powietrze jest spowalniane przez cyklon, a grube cząsteczki pyłu są oddzielane przez siłę odśrodkową i grawitację.

Powietrze i drobniejsze cząsteczki są kierowane przez wąż do odkurzacza.

Oddzielony pył gromadzi się w separatorze cyklonowym do momentu wyłączenia odkurzacza, a następnie opada na dno pojemnika.

4.2 Komponenty urządzenia



- 1 Kątowy kołnierz wylotowy
- 2 Górna część
- 3 Kołnierz wlotowy
- 4 Reduktor
- 5 Szybkozamykacze (3 sztuki)
- 6 Uchwyt do przenoszenia (2 sztuki)
- 7 Pojemnik zbiorczy
- 8 Kółka (4 sztuki, w tym 2 sztuki z hamulcem blokującym)
- 9 Wąż ssący z mankietami (2 sztuki)

4.3 Zakres dostawy

Zakres dostawy obejmuje następujące elementy:

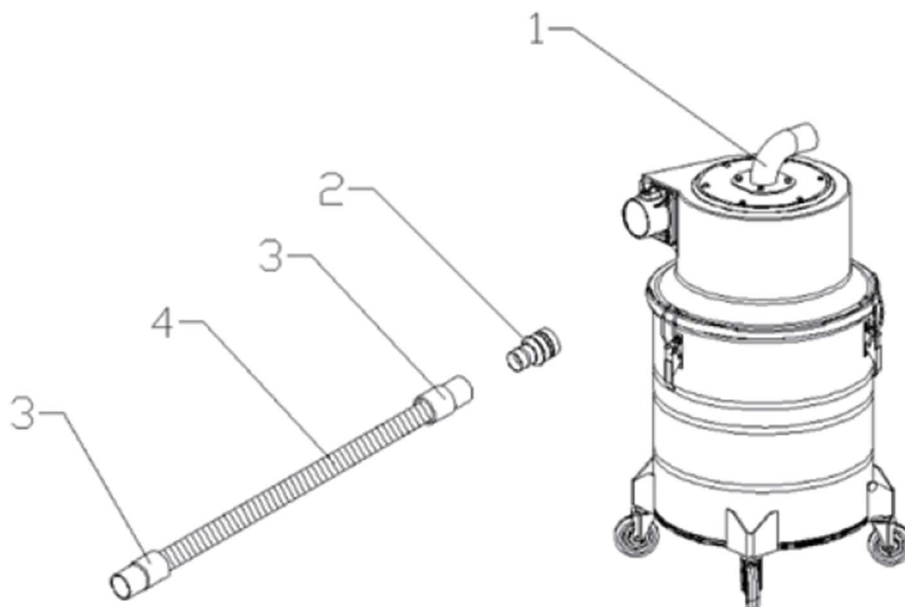

Pozycja	Nazwa	Liczba
1	Separator cyklonowy ZA60/PRO	1
2	Redukcja (Ø 70/50 mm)	1
3	Mufa węża (Ø 50 mm)	2
4	Wąż ssący (Ø 50 mm długość 1000 mm)	1

Nie pokazano na ilustracji:

Pozycja	Nazwa	Ilość
-	Kołnierz kątowy wylotowy	1
-	Uchwyt transportowy z 2 śrubami mocującymi	2

5 Wykorzystanie separatora cyklonowego

5.1 Przygotowanie separatora cyklonowego

5.1.1 Rozpakowanie separatora cyklonowego

Podczas rozpakowywania separatora cyklonowego należy sprawdzić, czy wszystkie akcesoria są kompletne.

 Patrz rozdział 4.3 „Zakres dostawy”.

 Jeśli zakres dostawy nie jest kompletny, prosimy o kontakt z firmą Kernlochbohrer GmbH.

5.1.2 Montaż separatora cyklonowego

Po rozpakowaniu separatora cyklonowego należy zamontować kołnierz kątowy wylotu i uchwyty transportowe.

Procedura:

- Rozpakować separator cyklonowy i sprawdzić kompletność.
 Patrz rozdział 5.1.1 „Rozpakowanie separatora cyklonowego”.
- Przymocować kołnierz kątowy wylotu do górnej części separatora cyklonowego.
- Przymocować oba uchwyty do pojemnika zbiorczego separatora cyklonowego.

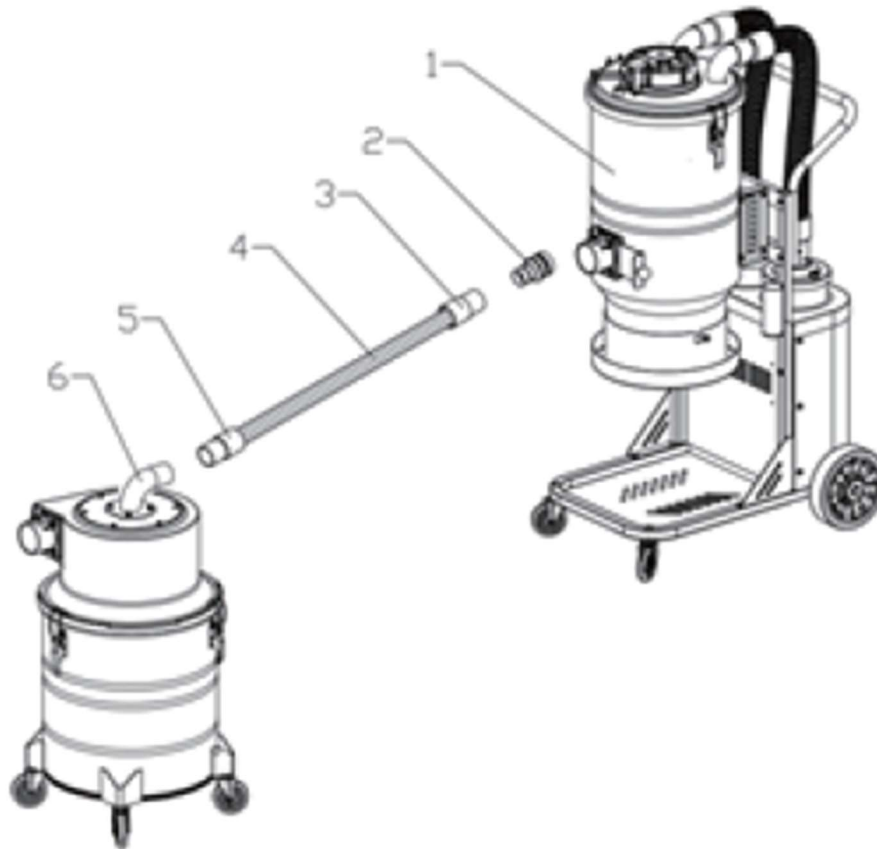
5.1.3 Podłączyć separator cyklonowy do odkurzacza

- 1 Odkurzacz
- 2 Redukcja (Ø 70/50 mm)
- 3 Mufa węża (Ø 50 mm)
- 4 Wąż ssący (Ø 50 mm | długość 1000 mm)
- 5 Mufa węża (Ø 50 mm)
- 6 Separator cyklonowy ZA60/PRO

Sposób postępowania:

- Podłączyć wylot separatora cyklonowego do wlotu odkurzacza za pomocą dostarczonych akcesoriów.
- Podłączyć zestaw ssący odkurzacza do wlotu separatora cyklonowego. W razie potrzeby użyć reduktora.

5.2 Praca z separatorem cyklonowym



5.2.1 Kontrola wzrokowa separatora cyklonowego

Przed rozpoczęciem pracy z separatorem cyklonowym należy przeprowadzić jego kontrolę wzrokową:

- Sprawdzić ogólny stan i czystość separatora cyklonowego.
- Sprawdzić obecność wszystkich osłon i elementów separatora cyklonowego.
- Sprawdzić, czy wszystkie śruby są dobrze dokręcone.
- Otwory wlotowe i wylotowe powietrza nie mogą być zabrudzone ani zakryte.

5.2.2 Korzystanie z separatora cyklonowego

Sposób postępowania:

- Przygotować separator cyklonowy.
 Patrz rozdział 5.1 „Przygotowanie separatora cyklonowego”.
- Przeprowadzić kontrolę wzrokową separatora cyklonowego.
 Patrz rozdział 5.2.1 „Kontrola wzrokowa separatora cyklonowego”.
- Ustawić separator cyklonowy tak, aby nie mógł się przewrócić.
- Jeśli separator cyklonowy musi być zabezpieczony przed przetoczeniem: uruchomić hamulce blokujące rolki jezdne.
- Włączyć odkurzacz i rozpocząć zbieranie pyłu.
- Podczas odsysania pyłu należy na bieżąco sprawdzać poziom napełnienia zbiornika separatora cyklonowego.
 Zobacz rozdział 5.2.3 „Utylizacja pyłu”.

5.2.3 Utylizacja pyłu



Podczas czyszczenia i konserwacji separatora cyklonowego może wydobywać się szkodliwy dla zdrowia pył!

Należy nosić okulary ochronne, rękawice ochronne, jednorazową odzież ochronną i maskę oddechową klasy ochronnej FFP3!

Sposób postępowania:

- Wyłączyć odkurzacza.
- Wyciągnąć wtyczkę odkurzacza z gniazdka.
- Ustawić separator cyklonowy tak, aby nie mógł się przewrócić.
- Zablokować hamulce kółek.
- Otworzyć szybkozłączkę górnej części.
- Zdjąć górną część separatora cyklonowego.
- Opróżnić pojemnik zbiorczy separatora cyklonowego i zutylizować zasany materiał w sposób przyjazny dla środowiska, zgodnie z obowiązującymi w danym regionie przepisami i wytycznymi.
- Wyczyścić zbiornik i górną część. Pozostałości materiału i środki czyszczące utylizować w sposób przyjazny dla środowiska.
- Jeśli separator cyklonowy jest czyszczony wodą, urządzenie należy następnie dobrze wysuszyć.
- Nałożyć górną część na zbiornik.
- Przymocować górną część za pomocą szybkozacisków.

5.2.4 Zakończenie pracy

Procedura:

- Wyłączyć odkurzacza.
- Wyciągnąć wtyczkę odkurzacza z gniazdka.
- Ustawić separator cyklonowy tak, aby nie mógł się przewrócić.
- Zablokować hamulce kółek.
- Odłączyć wąż łączący od wylotu separatora cyklonowego do wlotu odkurzacza.
- Odłączyć zestaw ssący od wlotu separatora cyklonowego.
- Wyczyścić zabrudzony zestaw ssący, wąż łączący i akcesoria.
- Opróżnić i wyczyścić zbiornik separatora cyklonowego.
 Patrz rozdział 5.2.3 „Utylizacja pyłu”.
- Wyczyścić zewnętrzną część separatora cyklonowego.
- Jeśli separator cyklonowy jest czyszczony wodą, urządzenie należy następnie dobrze wysuszyć.
- Separator cyklonowy należy przechowywać w suchym, chłodnym miejscu, chronionym przed wilgocią i bezpośrednim działaniem promieni słonecznych.
- Zabezpieczyć separator cyklonowy przed nieuprawnionym użyciem.

6 Części zamienne

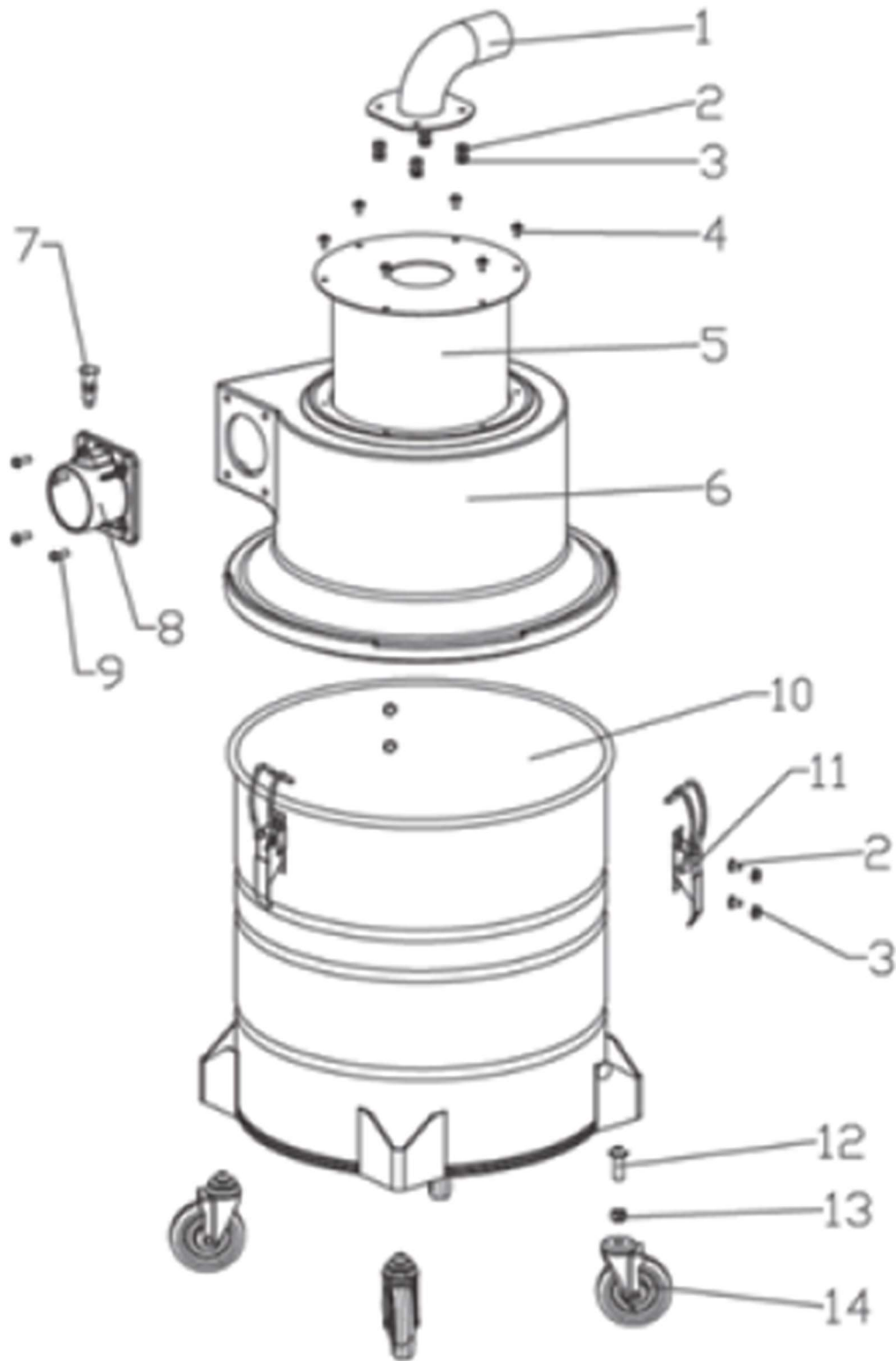

Nr	Opis	Ilość
1	Kołnierz kąta wypływu	1
2	Śruba sześciokątna z zabezpieczeniem M6x12	7
3	Nakrętka sześciokątna z zabezpieczeniem M6	7
4	Wkręt z łbem płaskim krzyżakowym M5x15	6
5	Separator zbiornika wewnętrznego	1
6	Górna część	1
7	Sworzeń indeksowy na kołnierzu wlotowym	1
8	Kołnierz wlotowy	1
9	Śruba sześciokątna z łbem półokrągłym M6x20	4
10	Pojemnik zbiorczy	1
11	Szybkozamykacz	3
12	Śruba sześciokątna M10x40	4
13	Nakrętka sześciokątna z zabezpieczeniem M10	4
14	Rolka (w tym 2 sztuki z hamulcem blokującym)	4