



Instrukcja obsługi
Szlifierka do podłóg
BSM-250/E-PRO

BA-02-000001-03-PL

Zakres zastosowania

Niniejsza instrukcja obsługi dotyczy wyłącznie urządzenia oznaczonego na okładce.

Sprawdź model urządzenia, korzystając z tabliczki znamionowej urządzenia.

Oryginalne instrukcje / tłumaczenie oryginalnych instrukcji

Zgodnie z dyrektywą maszynową UE niemiecka wersja niniejszej instrukcji obsługi jest instrukcją oryginalną.

Kopie w innych językach są tłumaczeniami oryginalnych instrukcji.

Kernlochbohrer GmbH

Geigersbühlweg 52

72663 Großbettlingen

Niemcy

Telefon: +49 (0)70 22 / 50 34 900

E-mail: info@kernlochbohrer.com

Internet: <http://www.kernlochbohrer.com>

© Kernlochbohrer GmbH

Niniejsza dokumentacja jest chroniona prawem autorskim.

Wszelkie prawa do niniejszej dokumentacji, w szczególności prawo do powielania, rozpowszechniania i tłumaczenia, są zastrzeżone przez Kernlochbohrer GmbH, nawet w przypadku wniosków o prawa własności przemysłowej. Żadna część niniejszej dokumentacji nie może być powielana w jakiegokolwiek formie za pomocą jakichkolwiek środków, elektronicznych lub mechanicznych, ani przetwarzana, powielana lub rozpowszechniana za pomocą systemów elektronicznych bez wyraźnej pisemnej zgody Kernlochbohrer GmbH.

Zastrzega się prawo do błędów i zmian technicznych.

Kernlochbohrer GmbH nie ponosi odpowiedzialności za jakiegokolwiek błędy w niniejszej dokumentacji. Odpowiedzialność za bezpośrednie lub pośrednie szkody powstałe w związku z dostawą lub korzystaniem z niniejszej dokumentacji jest wykluczona w zakresie dozwolonym przez prawo. Ponadto firma Kernlochbohrer GmbH nie ponosi odpowiedzialności za szkody wynikające z naruszenia praw patentowych i innych praw osób trzecich.

Działanie urządzenia jest ograniczone do funkcji opisanych w powiązanej dokumentacji technicznej.

Spis treści

1	Informacje i wsparcie.....	6
1.1	Podziękowania dla kupującego.....	6
1.2	Korzystanie z instrukcji obsługi.....	6
1.3	Zmiany.....	6
1.4	Wyjaśnienie symboli.....	7
1.5	Gwarancja.....	7
1.6	Ochrona środowiska.....	8
1.6.1	Utylizacja produktu.....	8
1.6.2	Utylizacja opakowania.....	8
1.7	Usługa.....	9
2	Bezpieczeństwo.....	10
2.1	Informacje ogólne.....	10
2.2	Przeznaczenie.....	11
2.3	Przepisy bezpieczeństwa dla operatora.....	12
2.3.1	Organizacyjne środki bezpieczeństwa.....	12
2.3.2	Zmiany w urządzeniu.....	12
2.3.3	Części zamienne.....	13
2.3.4	Personel.....	13
2.4	Przepisy bezpieczeństwa dla pracowników.....	14
2.4.1	Bezpieczne zachowanie.....	14
2.4.2	Bezpieczne działanie.....	15
2.4.3	Sprzęt ochronny.....	16
2.5	Bezpieczeństwo podczas konserwacji.....	17
2.5.1	Informacje ogólne.....	17
2.5.2	Czyszczenie.....	17
3	Dane techniczne.....	18
4	Opis maszyny.....	19
4.1	Elementy maszyny.....	19
4.2	Urządzenia operacyjne.....	21
4.2.1	Starter box.....	21

4.2.2	Regulacja głowicy szlifierskiej	23
4.2.3	Regulacja poziomu	24
4.2.4	Ustawienie koła narożnego	26
4.2.5	Regulacja ramienia prowadzącego	27
4.3	Inne interfejsy	29
4.3.1	Podłączenie do sieci wodociągowej	29
4.3.2	Przyłącze do odsysania pyłu	31
4.4	Stanowisko konserwatora	33
4.5	Zakres dostawy	35
5	Wykorzystanie maszyny	36
5.1	Szczególne środki ostrożności	36
5.2	Rozpakowywanie urządzenia	37
5.3	Transport urządzenia	38
5.4	Praca z urządzeniem	39
5.4.1	Kontrola wzrokowa urządzenia	39
5.4.2	Montaż narzędzia szlifierskiego	40
5.4.3	Połączenie elektryczne	41
5.4.4	Korzystanie z urządzenia	42
5.4.5	Wyłącz urządzenie	45
5.4.6	Przechowywanie urządzenia	45
6	Konserwacja	46
6.1	Uwagi dotyczące właściwej konserwacji	46
6.2	Plan konserwacji i kontroli	46
6.3	Kontrola i konserwacja	47
6.3.1	Wyczyść maszynę i sprawdź	47
7	Rozwiązywanie problemów	49
8	Części zamienne	50
9	Deklaracja zgodności UE	52

1 Informacje i wsparcie

1.1 Podziękowania dla kupującego

Dziękujemy za zakup maszyny od Kernlochbohrer GmbH.

Prosimy o uważne przeczytanie instrukcji obsługi i przestrzeganie zasad bezpieczeństwa. Przestrzeganie instrukcji obsługi pozwoli w pełni wykorzystać wyjątkową wydajność naszego produktu.

W przypadku jakichkolwiek pytań dotyczących obsługi urządzenia prosimy o bezpośredni kontakt z firmą Kernlochbohrer GmbH. Jesteśmy dostępni, aby odpowiedzieć na pytania w dowolnym momencie.

1.2 Korzystanie z instrukcji obsługi

Urządzenie jest przeznaczone do użytku profesjonalnego i może być obsługiwane wyłącznie przez przeszkolony personel. Należy ściśle przestrzegać zaleceń zawartych w instrukcji obsługi.

W przypadku nieprzestrzegania instrukcji obsługi, co może skutkować obrażeniami ciała lub uszkodzeniem urządzenia, nasza firma nie ponosi żadnej odpowiedzialności.

Instrukcja obsługi jest niezbędna do korzystania z urządzenia. W związku z tym instrukcja obsługi musi zawsze znajdować się w pobliżu urządzenia i być zawsze dostępna dla personelu.

Oprócz instrukcji obsługi należy zapoznać się z ogólnie obowiązującymi i lokalnymi przepisami dotyczącymi zapobiegania wypadkom i ochrony środowiska; należy regularnie sprawdzać zgodność z tymi przepisami.

1.3 Zmiany

Kernlochbohrer GmbH zastrzega sobie prawo do zmiany projektu i wyglądu produktów oraz ich instrukcji obsługi. Przyszłe zmiany instrukcji obsługi będą wprowadzane bez wcześniejszego powiadomienia.

1.4 Wyjaśnienie symboli



Symbol ten zwraca uwagę na zagrożenia, których należy być świadomym podczas wykonywania poniższych prac, aby uniknąć obrażeń ciała, innych osób lub uszkodzenia mienia.



Odsyłacz do innego rozdziału instrukcji obsługi.



Warunek wstępny dla akcji.



Działanie do wykonania.



Zachowanie maszyny, którego należy oczekiwać w wyniku poprzedniej akcji.



Informacje ogólne lub odniesienie do cech szczególnych.

1.5 Gwarancja

Zgodnie z ogólnymi warunkami dostawy firmy Kernlochbohrer GmbH, w transakcjach handlowych z firmami obowiązuje 12-miesięczny okres gwarancji na wady materiałowe (dowód w postaci faktury lub dowodu dostawy).

Uszkodzenia spowodowane naturalnym zużyciem, przeciążeniem lub niewłaściwą obsługą są wykluczone.

Uszkodzenia spowodowane wadami materiałowymi lub wadami producenta będą usuwane bezpłatnie poprzez naprawę lub wymianę. Reklamacje mogą być uznane tylko wtedy, gdy urządzenie zostanie wysłane do Kernlochbohrer GmbH w stanie nierozmontowanym.

Części zużywające się nie są objęte gwarancją.

1.6 Ochrona środowiska

1.6.1 Utylizacja produktu

Należy przestrzegać krajowych przepisów dotyczących przyjaznej dla środowiska utylizacji i recyklingu zużytych urządzeń i akcesoriów.

Tylko dla krajów UE:

Nie wyrzucać urządzenia razem z odpadami domowymi! Zgodnie z Dyrektywą Europejską 2012/19/UE w sprawie zużytego sprzętu elektrycznego i elektronicznego oraz jej transpozycją do prawa krajowego, zużyte elektronarzędzia muszą być zbierane oddzielnie i poddawane recyklingowi w sposób przyjazny dla środowiska.

1.6.2 Utylizacja opakowania

Opakowanie jest wykonane z materiałów nadających się do recyklingu. Należy je utylizować zgodnie z etykietą i wytycznymi władz miejskich.

1.7 Usługa

Precyzyjne informacje i konkretne pytania umożliwiają szybkie usuwanie usterek, ułatwiają zamawianie części zamiennych i zapobiegają nieprawidłowym dostawom.

Przed skontaktowaniem się z serwisem należy najpierw zebrać następujące dane.

We wszystkich zapytaniach i zamówieniach należy podawać oznaczenie modelu. Informacje te można znaleźć na tabliczce znamionowej maszyny.

W przypadku awarii wymagane są dalsze informacje: rodzaj i zakres awarii, okoliczności towarzyszące, podejrzewana przyczyna.

Przy zamawianiu części zamiennych wymagane są następujące informacje: ilość i numer elementu na rysunku złożeniowym w niniejszej instrukcji obsługi.

Dane kontaktowe:

Kernlochbohrer GmbH

Geigersbühlweg 52

72663 Großbettlingen

Niemcy

Telefon: +49 (0)70 22 / 50 34 900

E-mail: info@kernlochbohrer.com

Internet: <http://www.kernlochbohrer.com>

2 Bezpieczeństwo

2.1 Informacje ogólne

Urządzenie zostało skonstruowane zgodnie z aktualnym stanem techniki i obowiązującymi przepisami prawa, normami i zasadami bezpieczeństwa. Niemniej jednak użytkowanie maszyny może spowodować zagrożenie dla użytkownika lub osób trzecich, a także uszkodzenie maszyny i innego mienia.

Maszyna może być używana tylko wtedy, gdy jest w doskonałym stanie technicznym i zgodnie z jej przeznaczeniem oraz w sposób bezpieczny i świadomy zagrożeń.

Jeśli urządzenie jest uszkodzone lub działa nieprawidłowo, należy je natychmiast wyłączyć, zabezpieczyć przed ponownym włączeniem i naprawić lub zlecić naprawę.

2.2 Przeznaczenie

Maszyna jest przeznaczona wyłącznie do szlifowania powierzchni podłogowych.

Maszyna może być używana do następujących celów:

- Szlifowanie i obróbka nierównych podłóg, takich jak pozostałości kleju lub powłok.
- Renowacja uszczelnionych powierzchni.
- Przygotowanie twardych podłóg lub asfaltu.

Powierzchnie podłogowe mogą być szlifowane metodą na sucho lub na mokro:

- Jeśli używana jest metoda sucha, powstały pył szlifierski należy usunąć za pomocą odpowiedniego odkurzacza przemysłowego.
- Do maszyny można podłączyć dopływ wody w celu szlifowania powierzchni podłogowych na mokro.

Urządzenie może być używane wyłącznie w granicach określonych w jego danych technicznych. Informacje te, na przykład dane dotyczące wydajności i warunków otoczenia, można znaleźć w rozdziale "Dane techniczne".

Każde inne użycie lub użycie wykraczające poza to jest uważane za niewłaściwe użycie - ryzyko wypadku! Firma Kernlochbohrer GmbH nie ponosi odpowiedzialności za wynikające z tego szkody. Ryzyko ponosi wyłącznie operator.

Użytkowanie zgodne z przeznaczeniem obejmuje również przestrzeganie instrukcji obsługi i przestrzeganie zalecanych okresów konserwacji.

2.3 Przepisy bezpieczeństwa dla operatora

2.3.1 Organizacyjne środki bezpieczeństwa

Instrukcja obsługi musi być zawsze dostępna dla personelu obsługującego i konserwującego. Dlatego też należy ją zawsze przechowywać w miejscu użytkowania maszyny.

Należy również zapoznać się z przepisami dotyczącymi zapobiegania wypadkom i ochrony środowiska obowiązującymi w miejscu użytkowania maszyny. Operator maszyny musi regularnie sprawdzać zgodność z tymi przepisami.

Korzystanie z urządzeń emitujących dźwięk może być ograniczone czasowo przez przepisy krajowe lub lokalne.

Maszyny nie wolno używać w strefach zagrożonych wybuchem.

Wszystkie informacje dotyczące bezpieczeństwa i zagrożeń na maszynie muszą być czytelne i nie mogą być usuwane.

Sprzęt ochronny wymagany do obsługi maszyny musi być zapewniony przez operatora. Operator musi dopilnować, aby sprzęt ochronny był prawidłowo używany przez personel.

Materiały eksploatacyjne i pomocnicze, takie jak smary lub środki czyszczące, muszą być dobrane w taki sposób, aby przestrzegane były wartości graniczne dla substancji niebezpiecznych obowiązujące w miejscu użytkowania. Należy przestrzegać przepisów dotyczących ochrony środowiska i utylizacji obowiązujących w miejscu użytkowania.

2.3.2 Zmiany w urządzeniu

Użytkownik nie może dokonywać żadnych modyfikacji maszyny bez pisemnej zgody firmy Kernlochbohrer GmbH. Jeśli operator przeprowadzi modyfikacje bez upoważnienia, gwarancja traci ważność. Kernlochbohrer GmbH nie ponosi odpowiedzialności za szkody spowodowane nieautoryzowanymi modyfikacjami.

2.3.3 Części zamienne

Części zamienne muszą być zgodne z właściwościami określonymi przez Kernlochbohrer GmbH. Jest to zawsze gwarantowane w przypadku części zamiennych dostarczanych przez Kernlochbohrer GmbH. Kernlochbohrer GmbH nie ponosi odpowiedzialności za szkody spowodowane użyciem nieodpowiednich części zamiennych.

2.3.4 Personel

Wszystkie osoby upoważnione do uruchamiania, obsługi i konserwacji maszyny muszą wcześniej przeczytać i zrozumieć instrukcję obsługi.

Urządzenie może być obsługiwane wyłącznie przez osoby, które zostały wcześniej odpowiednio poinstruowane.

Urządzenie może być serwisowane wyłącznie przez osoby, które ukończyły odpowiednie szkolenie specjalistyczne w tym zakresie.

Osoby niepełnoletnie nie mogą pracować z maszyną. Młodzi ludzie w wieku powyżej 16 lat, którzy są szkoleni pod nadzorem, są zwolnieni z tego przepisu.

2.4 Przepisy bezpieczeństwa dla pracowników

2.4.1 Bezpieczne zachowanie

Wszystkie osoby odpowiedzialne za uruchomienie, obsługę i konserwację maszyny muszą wcześniej przeczytać i zrozumieć instrukcję obsługi.

Urządzenie może być obsługiwane wyłącznie przez osoby, które zostały wcześniej odpowiednio poinstruowane.

Urządzenie może być serwisowane wyłącznie przez osoby, które ukończyły odpowiednie szkolenie specjalistyczne w tym zakresie.

Osoby niepełnoletnie nie mogą pracować z maszyną. Młodzi ludzie w wieku powyżej 16 lat, którzy są szkoleni pod nadzorem, są zwolnieni z tego przepisu.

Należy unikać wszelkich prac przy maszynie, które mogłyby zagrozić bezpieczeństwu.

Wszystkie informacje dotyczące bezpieczeństwa i zagrożeń na maszynie muszą być czytelne i nie mogą być usuwane.

2.4.2 Bezpieczne działanie

Obsługa maszyny wymaga pełnej koncentracji i zdolności personelu. Osoby przemęczone, niezdolne do koncentracji lub będące pod wpływem alkoholu, narkotyków lub leków nie mogą pracować przy maszynie.

Osoby, które nie są bezpośrednio zobowiązane do obsługi maszyny, muszą zachować wystarczającą bezpieczną odległość od maszyny.

Przed użyciem urządzenia należy sprawdzić, czy jest ono w idealnym stanie. Jeśli urządzenie jest uszkodzone, nie wolno go używać. Następnie należy zabezpieczyć urządzenie przed użyciem i naprawić je lub zlecić naprawę.

Aby nie zagrażać funkcjonalności i bezpieczeństwu urządzenia, nie wolno zdejmować pokryw ani innych elementów urządzenia.

Przed uruchomieniem lub włączeniem maszyny należy upewnić się, że uruchomiona maszyna nie stwarza zagrożenia dla osób.

Elementy obsługi nie mogą być obsługiwane bezmyślnie lub umyślnie. Może to spowodować obrażenia ciała lub uszkodzenie maszyny.

Podczas korzystania z urządzenia personel musi upewnić się, że stoi w bezpiecznej i ergonomicznej pozycji. Urządzenie należy zawsze trzymać obiema rękami.

Podczas użytkowania urządzenia nie wolno pozostawiać go bez nadzoru.

Należy unikać zatrzymywania maszyny podczas pracy z dużym obciążeniem. Może to doprowadzić do uszkodzenia z powodu przegrzania.

Otwory wlotu i wylotu powietrza nie mogą być zakryte podczas użytkowania.

Nigdy nie zanurzać urządzenia w wodzie.

Urządzenie musi być regularnie czyszczone, aby nie gromadził się na nim brud. Wszystkie elementy obsługi i uchwyty muszą być czyste, suche i odtłuszczone.

Gdy maszyna nie jest używana, należy ją zaparkować w taki sposób, aby nikt nie był narażony na niebezpieczeństwo. Zabezpiecz maszynę przed nieupoważnionym użyciem.

2.4.3 Sprzęt ochronny

Osoby korzystające z urządzenia są zobowiązane do noszenia następującego sprzętu ochronnego:

- Obuwie ochronne z antypoślizgową podeszwą i ochronnym podnoskiem.
- Okulary ochronne zgodne z normą EN 166 lub ochrona twarzy.
- Odporne na przecięcia i antypoślizgowe rękawice.



Krzemionka jest podstawowym składnikiem piasku, kwarcu, gliny ceglanej, granitu i wielu innych materiałów i skał.

Materiały szlifierskie zawierające krzemionkę mogą wytwarzać pył i aerozole zawierające krzemionkę krystaliczną.

Powtarzające się i/lub znaczne wdychanie krzemionki krystalicznej może powodować poważne lub śmiertelne choroby układu oddechowego.

Należy zapobiegać powstawaniu szkodliwego pyłu szlifierskiego za pomocą środków technicznych (proces mokry lub suchy z odsysaniem pyłu). Jeśli nie jest to możliwe, personel obsługujący i osoby postronne muszą zawsze nosić maskę oddechową zatwierdzoną dla obrabianego materiału.

Jeśli poziom hałasu generowanego podczas korzystania z maszyny przekracza limity obowiązujące w tym miejscu pracy, należy nosić odpowiednią ochronę słuchu.

Luźne ubrania, długie włosy lub biżuteria mogą zaczepić się o ruchome części urządzenia!

Osoby wykonujące prace konserwacyjne na maszynie są zobowiązane do noszenia odpowiedniego sprzętu ochronnego wymaganego do tych prac.

2.5 Bezpieczeństwo podczas konserwacji

2.5.1 Informacje ogólne

Urządzenie może być serwisowane wyłącznie przez osoby, które ukończyły odpowiednie szkolenie specjalistyczne w tym zakresie.

Należy przestrzegać czynności konserwacyjnych i odstępów czasu określonych w instrukcji obsługi.

Do wykonywania czynności konserwacyjnych wymagany jest sprzęt warsztatowy odpowiedni do rodzaju pracy.

Przed rozpoczęciem prac konserwacyjnych należy podjąć następujące środki ostrożności:

- Ustawić urządzenie tak, aby miejsce zabiegu było łatwo dostępne.
- Urządzenie do odpowiedniego stanu roboczego.

Po zakończeniu czynności konserwacyjnych:

- Całkowicie zmontować urządzenie.
- Jeśli elementy obsługi lub urządzenia zabezpieczające zostały zdemontowane, należy je ponownie zamontować i sprawdzić ich działanie.
- Dokręcić poluzowane połączenia śrubowe. Ponownie założyć blokady śrub.

Osoby wykonujące prace konserwacyjne na maszynie są zobowiązane do noszenia odpowiedniego sprzętu ochronnego wymaganego do tych prac.

2.5.2 Czyszczenie

Do czyszczenia urządzenia nie należy używać żadnych substancji żrących, szkodliwych lub szkodliwych dla środowiska.

Środki czyszczące należy utylizować w sposób przyjazny dla środowiska.

W żadnym wypadku do czyszczenia urządzenia nie należy używać myjek wysokociśnieniowych, strumieni wody lub sprężonego powietrza.

3 Dane techniczne

Numer artykułu	6232
Maksymalna szerokość robocza	Głowica szlifierska Ø 250 mm
Zużycie energii	2200 W
Napięcie	230 V ±5% / 50 Hz
Prędkość znamionowa	1400 1/min
Główna konstrukcja	Stal malowana proszkowo
Typ płyty	Standardowy / 10 cali
Długość	1200 mm
Szerokość	340 mm
Wysokość	830 mm
Waga	55,7 kg
Dopuszczalna temperatura otoczenia	5°C do 40°C
Dopuszczalna wilgotność względna	30% do 80%
Klasa ochrony	IP 54
Wtyczka złącza	Typ F (CEE 7/4)
Wymagany kabel połączeniowy	H05RN-F 3G 2 .5 lub H05BQ-F 3G 2.5 lub lepszy
Poziom mocy akustycznej L_{weq}	60 dB(A)
Wibracje dłoń/ramię zgodnie z normą EN 61029	< 2,5 m/s ²
Podłączenie zasilania wodą	Gardena
Przyłącze odsysania pyłu	D = 49,5 mm / d = 45 mm

4 Opis maszyny

4.1 Elementy maszyny

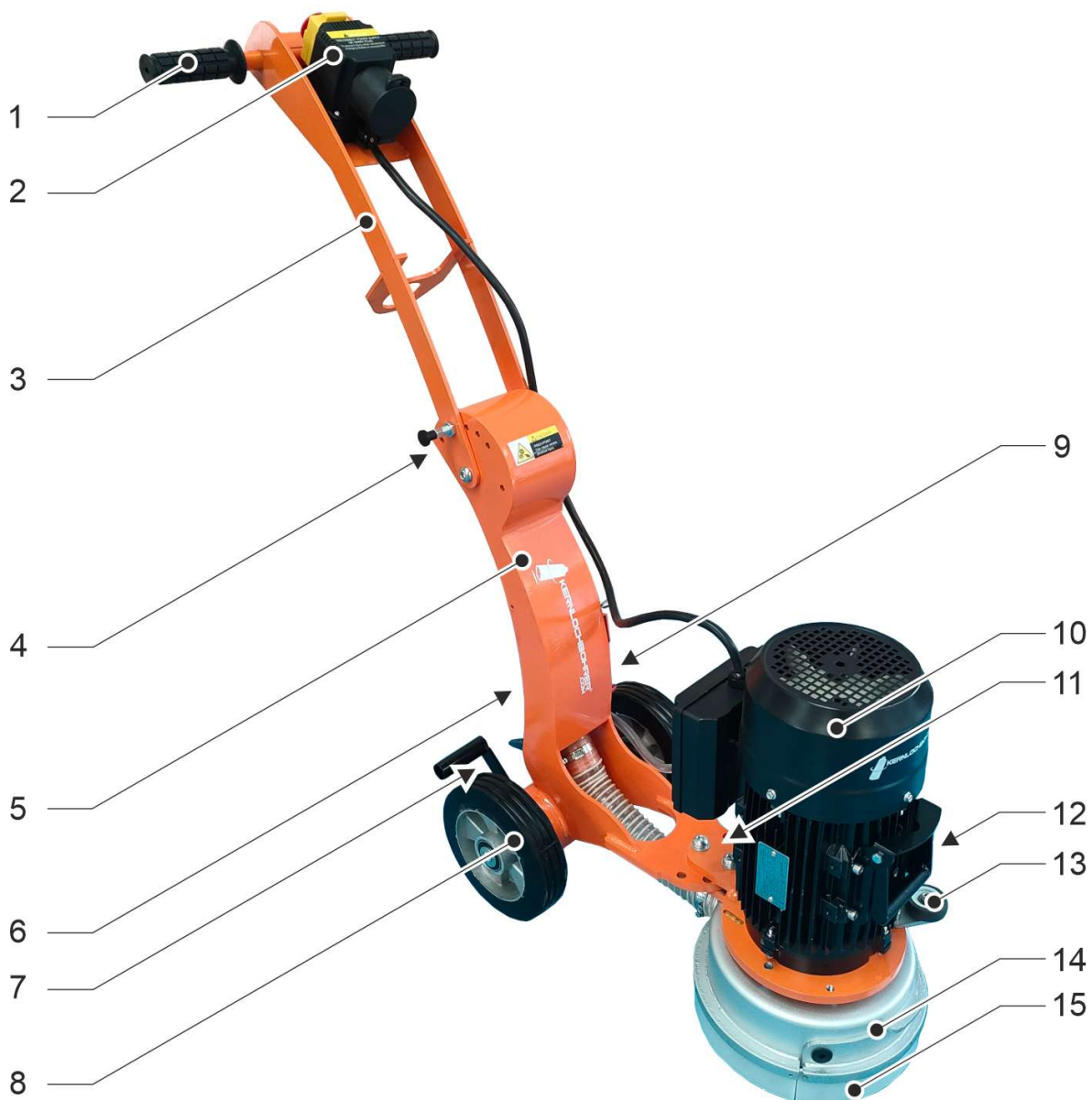

Komponenty maszyny

- 1 Uchwyt (2 sztuki)
- 2 Starter box
- 3 Górna część ramienia prowadzącego
- 4 Regulacja ramienia prowadzącego
- 5 Dolna część ramienia prowadzącego
- 6 Podłączenie systemu odpylania
- 7 Regulacja poziomu
- 8 Koło (2 sztuki)
- 9 Podłączenie zasilania wodą
- 10 Silnik napędowy
- 11 Regulacja głowicy szlifierskiej
- 12 Składany uchwyt transportowy
- 13 Koło narożne
- 14 Głowica szlifierska
- 15 Osłona przeciwpyłowa (dwuczęściowa)

4.2 Urządzenia operacyjne

4.2.1 Starter box

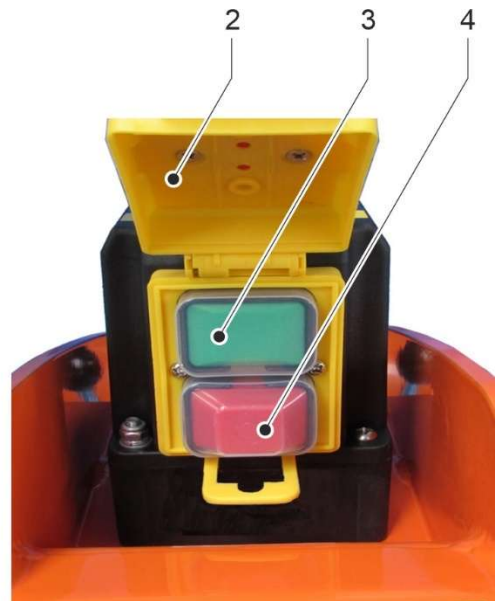

Starter box

- 1 Wtyczka złącza
- 2 Kłapa zatrzymania awaryjnego
- 3 Przycisk Start
- 4 Przycisk Stop

Wtyczka złącza

Urządzenie jest podłączone do zasilania za pomocą wtyczki.

W tym celu należy użyć kabla połączeniowego typu H05RN-F 3G2.5, H05BQ-F 3G2.5 lub lepszego z gniazdem (CEE 7/3).

Kłapa zatrzymania awaryjnego

Kłapa zatrzymania awaryjnego służy do szybkiego wyłączenia maszyny w sytuacjach awaryjnych lub niebezpiecznych.



Po wyłączeniu silnika napędowego przez zamknięcie klapki zatrzymania awaryjnego lub naciśnięcie przycisku zatrzymania, narzędzie szlifierskie obraca się jeszcze przez pewien czas.

Zachować odległość od narzędzia szlifierskiego do momentu jego całkowitego zatrzymania.

Aby otworzyć kłapkę, należy nacisnąć czerwony przycisk zwalniający do góry, kłapka zostanie odblokowana i będzie można ją otworzyć.

Aby zamknąć kłapkę, naciśnij ją za pomocą przycisku zwalniającego, aż zatrzaśnie się na swoim miejscu.

Przycisk uruchamiania i zatrzymywania

Przyciski uruchamiania i zatrzymywania znajdują się pod kłapką zatrzymania awaryjnego.

Aby otworzyć kłapkę, należy nacisnąć czerwony przycisk zwalniający do góry, kłapka zostanie odblokowana i będzie można ją otworzyć.

Urządzenie włącza się poprzez naciśnięcie przycisku uruchamiania. Następnie nie wolno zamykać klapki zatrzymania awaryjnego, ponieważ spowoduje to wyłączenie maszyny.

Urządzenie wyłącza się, naciskając przycisk zatrzymania.



Po wyłączeniu silnika napędowego przez zamknięcie klapki zatrzymania awaryjnego lub naciśnięcie przycisku zatrzymania, narzędzie szlifierskie obraca się jeszcze przez pewien czas.

Zachować odległość od narzędzia szlifierskiego do momentu jego całkowitego zatrzymania.

Aby zamknąć kłapkę, naciśnij ją za pomocą przycisku zwalniającego, aż zatrzaśnie się na swoim miejscu.

4.2.2 Regulacja głowicy szlifierskiej

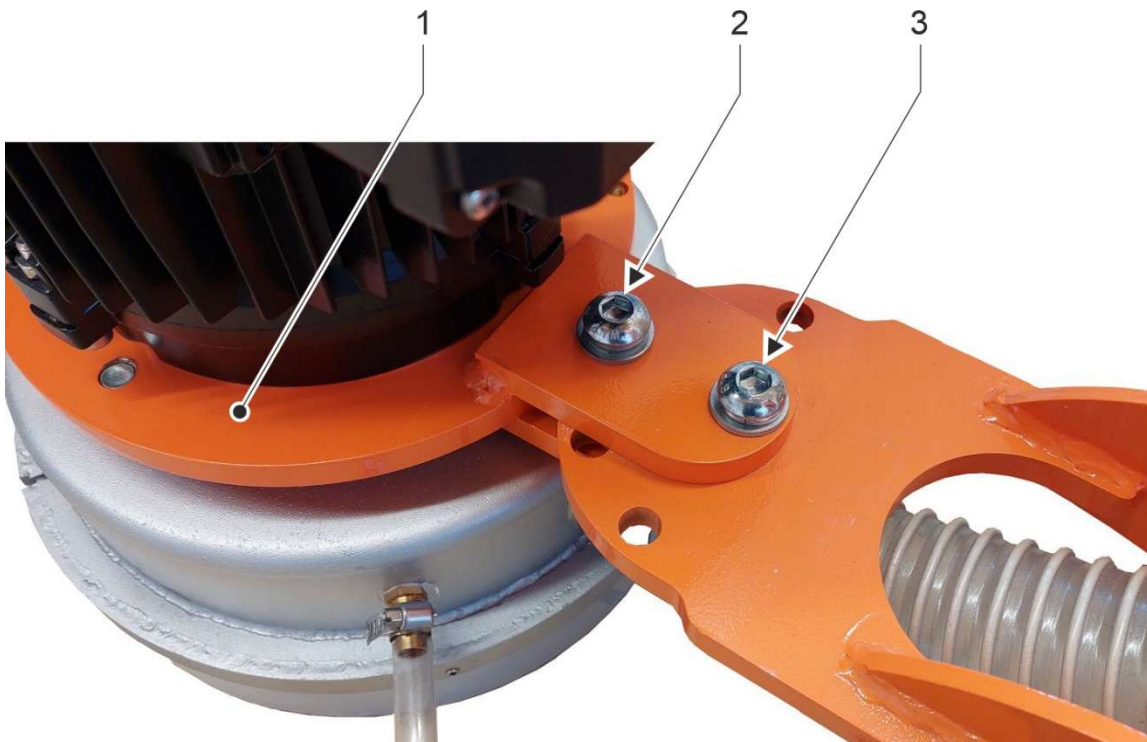

Regulacja głowicy szlifierskiej

- 1 Głowica szlifierska
- 2 Przednia śruba blokująca
- 3 Tylna śruba blokująca

Głowicę szlifierską można regulować od środka podwozia w celu pracy blisko krawędzi:

- Wykręcić przednią śrubę blokującą regulacji głowicy szlifierskiej.
- Poluzuj tylną śrubę blokującą.
 - ↪ Głowicę szlifierską można teraz obracać.
- Całkowicie wkręcić obie śruby blokujące regulacji głowicy szlifierskiej.



Zawsze całkowicie wkręcać obie śruby blokujące regulacji głowicy szlifierskiej, aby głowica szlifierska była stabilnie zamocowana!

Nie transportować ani nie używać urządzenia bez stałej głowicy szlifierskiej!

4.2.3 Regulacja poziomu



Regulacja poziomu

- 1 Dźwignia zaciskowa
- 2 Uchwyt regulacji poziomu

Regulacja poziomu głowicy szlifierskiej służy do wyrównywania różnych wysokości podczas korzystania z różnych typów narzędzi:

- Przytrzymaj uchwyt regulacji poziomu.
- Zwolnij dźwignię zaciskową regulacji poziomu.
 - ↪ Położenie głowicy szlifierskiej można teraz zmienić, podnosząc lub opuszczając uchwyt regulacji poziomu.

- ☒ Tylna część maszyny jest podnoszona przez podniesienie uchwyty poziomu.

Tylna część maszyny jest obniżana poprzez opuszczenie uchwyty poziomu.

Poziomą pozycję głowicy szlifierskiej można sprawdzić na poziomicę.

- ☒ Dokręcić dźwignię zaciskową regulacji poziomu.

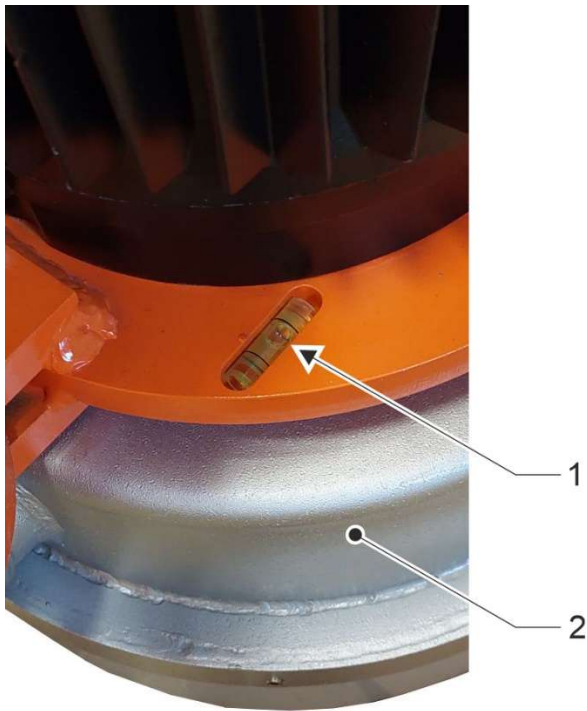

Regulacja poziomu

- 1 Ważka
- 2 Głowica szlifierska



Zawsze dokręcać dźwignię zaciskową regulacji poziomu, aby głowica szlifierska była pewnie zamocowana!

Nie transportować ani nie używać urządzenia bez stałej głowicy szlifierskiej!

4.2.4 Ustawienie koła narożnego



Ustawienie koła narożnego

- 1 Koło narożne
- 2 Śruba mocująca koło narożne

Pozycję kółka narożnego można regulować:

- Poluzować śrubę mocującą.
 - ↪ Kółko narożne można regulować.
- Dokręcić śrubę mocującą.



Śrubę mocującą należy zawsze dokręcać tak, aby kółko narożne było dobrze zamocowane!

4.2.5 Regulacja ramienia prowadzącego

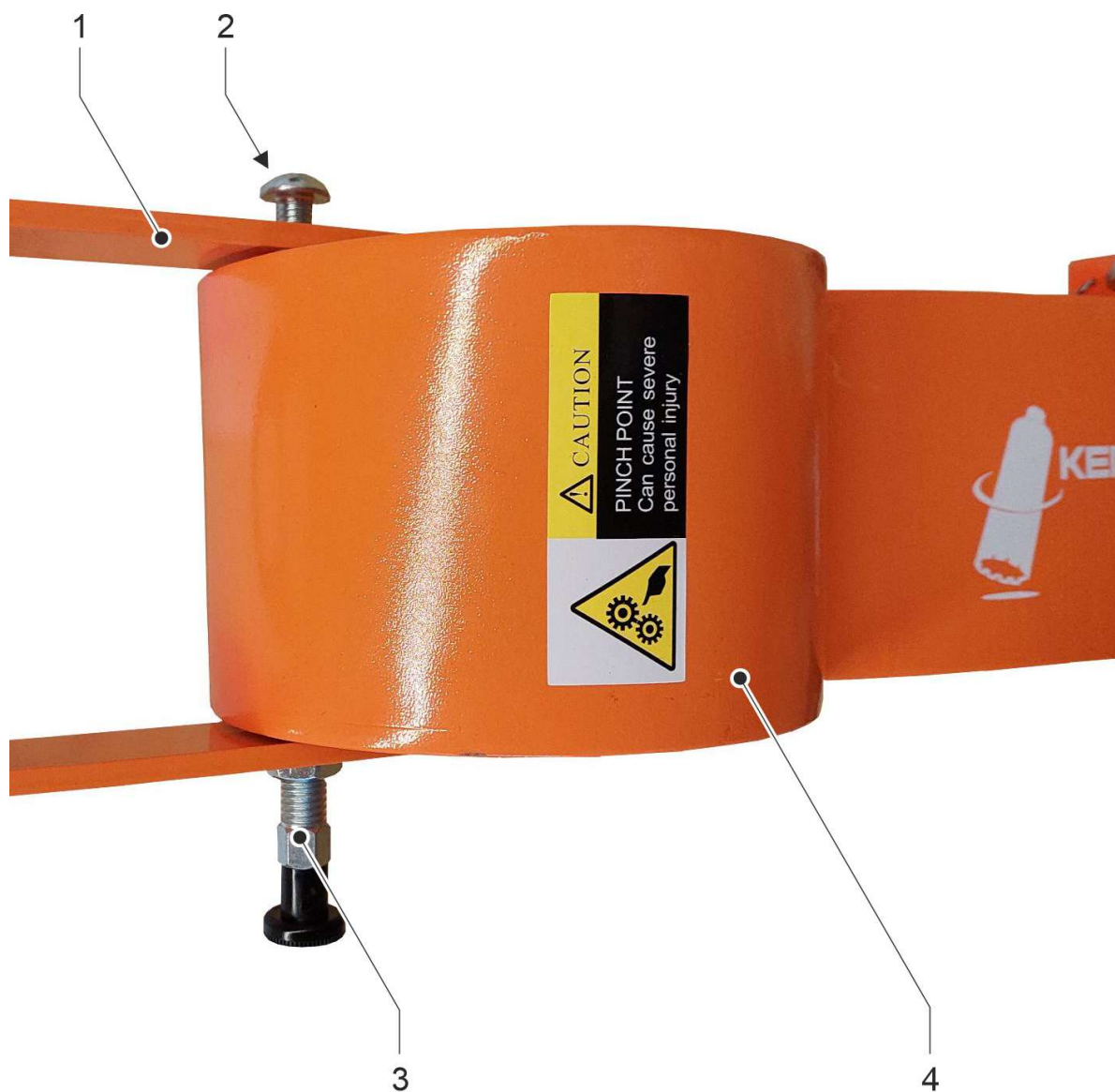

Regulacja ramienia prowadzącego

- 1 Górna część ramienia prowadzącego
- 2 Śruba blokująca
- 3 Śruba sprężynowa
- 4 Dolna część ramienia prowadzącego

Ramię prowadzące można złożyć na czas transportu maszyny:

- ☒ Odkręć śrubę blokującą ramienia prowadzącego do momentu, aż przestanie ona zatrząskiwac się w dolnej części ramienia prowadzącego.
- ☒ Przytrzymaj górną część ramienia prowadzącego.
- ☒ Wyciągnij zatrzask sprężynowy.
 - ↪ Teraz można przekręcić górną część ramienia prowadzącego.
- ☒ Całkowicie wkręć śrubę blokującą.
 - ↪ Górna część ramienia prowadzącego jest teraz bezpiecznie zamocowana.



Zawsze całkowicie wkręcać śrubę blokującą, aby górna część ramienia prowadzącego była bezpiecznie zamocowana!

Nie transportować ani nie używać urządzenia bez zamocowanej górnej części ramienia prowadzącego!

4.3 Inne interfejsy

4.3.1 Podłączenie do sieci wodociągowej



Zagrożenie dla zdrowia!

O ile to możliwe, powierzchnie podłogowe należy szlifować metodą na mokro, aby uniknąć powstawania szkodliwego pyłu szlifierskiego.

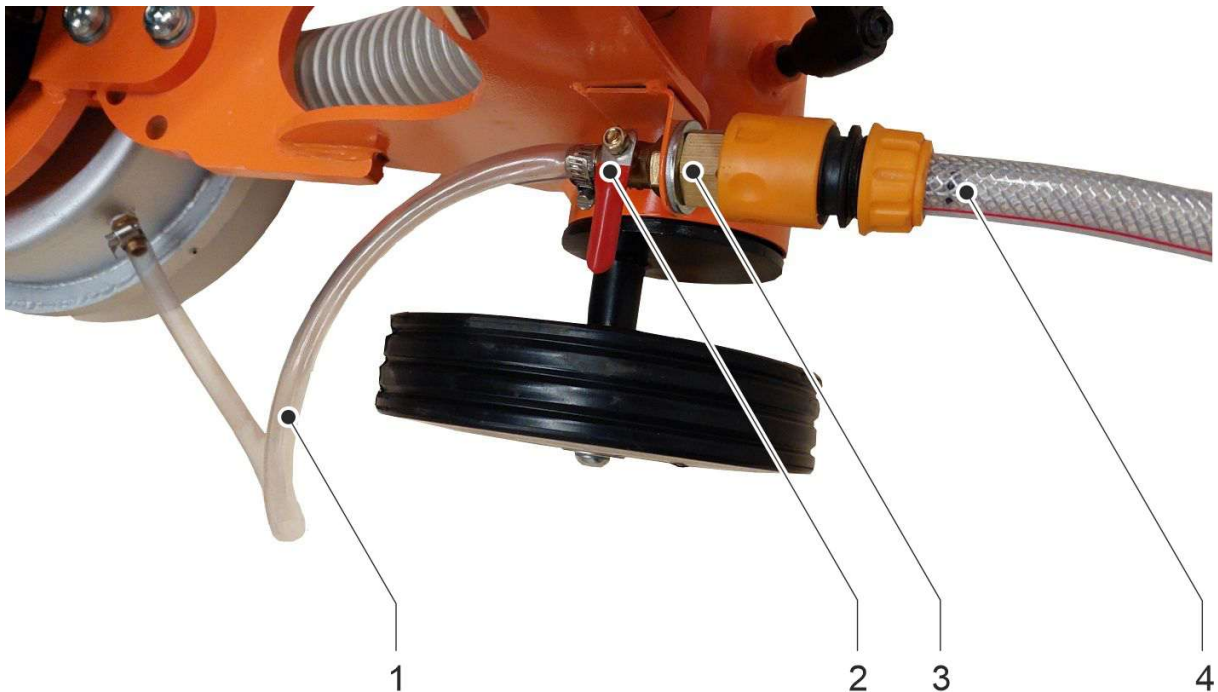

Podłączenie do sieci wodociągowej

- 1 Wąż do głowicy szlifierskiej
- 2 Zawór kulowy
- 3 Element łączący
- 4 Wąż wodny ze złączem Gardena

Jeśli urządzenie ma być używane w procesie mokrym, należy zapewnić dopływ wody.

W tym celu należy podłączyć wąż wodny z szybkozłączką Gardena do złącza na urządzeniu.

Zawór kulowy może być używany do całkowitego zatrzymania dopływu wody lub do regulacji przepływu wody.

- ① W celu zapewnienia zasilania maszyny wodą firma Kernlochbohrer GmbH zaleca stosowanie naszego zbiornika na wodę WT-60 lub naszego zbiornika na wodę z bębniem na wąż WT-60/S.

4.3.2 Przyłącze do odsysania pyłu



Zagrożenie dla zdrowia!

Jeśli powierzchnie podłogowe nie mogą być szlifowane metodą na mokro, szkodliwy pył powstający podczas szlifowania na sucho musi zostać usunięty za pomocą odpowiedniego odkurzacza przemysłowego.



Przyłącze do odsysania pyłu

- 1 Osłona przeciwpyłowa
- 2 Rura do odsysania pyłu

Jeśli maszyna ma być używana na sucho, pył szlifierski musi być odsysany.

W tym celu należy podłączyć odkurzacz przemysłowy do rury odpylającej (D = 49,5 mm / d = 45 mm) urządzenia.

- ① Kernlochbohrer GmbH zaleca stosowanie naszego przemysłowego odkurzacza do pracy na sucho TS1000/PRO do odsysania pyłu.

Jeśli urządzenie nie jest podłączone do odkurzacza przemysłowego, rura odpylająca musi być zamknięta zaślepką chroniącą przed pyłem.

4.4 Stanowisko konserwatora

Maszynę można ustawić w pozycji serwisowej w celu wykonania prac na spodzie głowicy szlifierskiej.

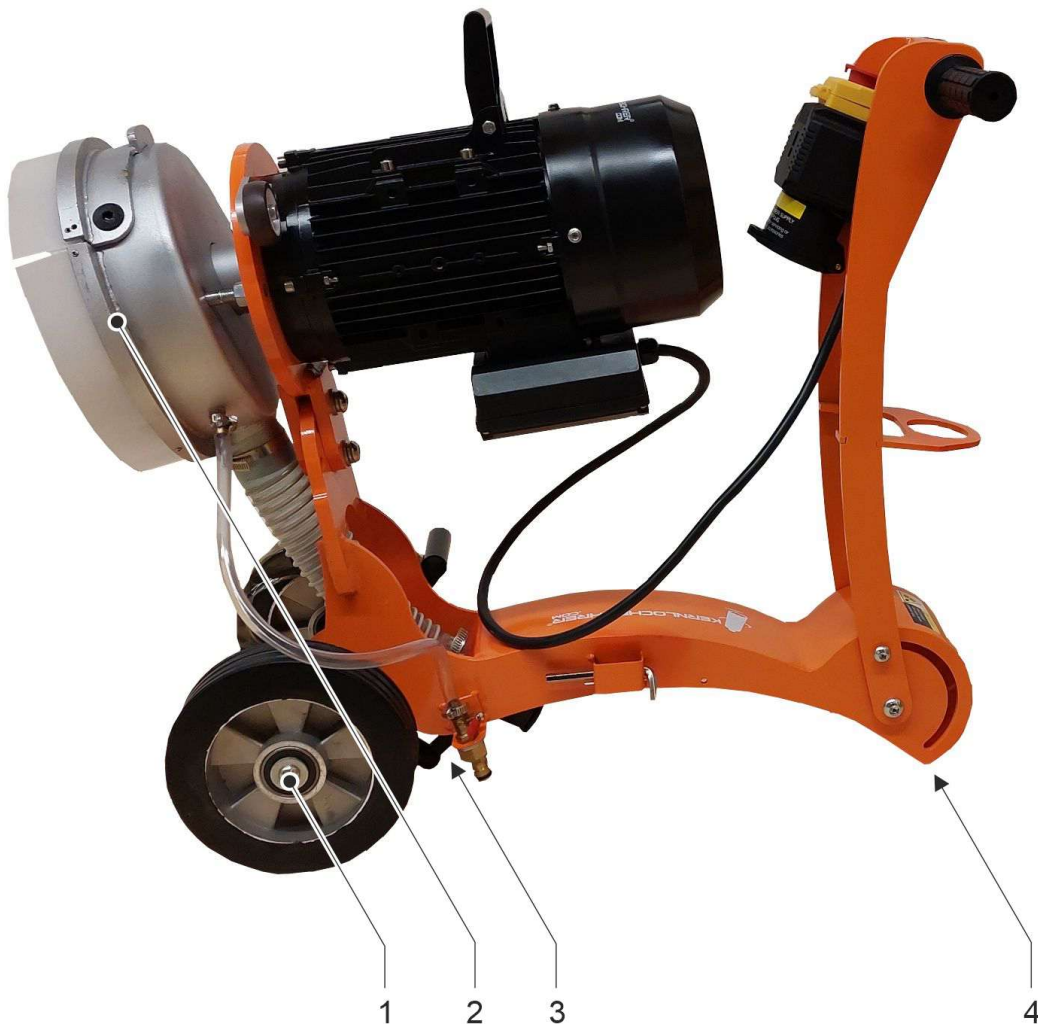

Maszyna w pozycji serwisowej

- 1 Koło
- 2 Głowica szlifierska
- 3 Dźwignia zaciskowa regulacji poziomu
- 4 Przegub ramienia prowadzącego

Procedura:

- ☑ Maszyna wyłączona.
 - 📖 Patrz rozdział 5.4.5 "Wyłącz urządzenie".
- ☑ Gniazdo kabla zasilającego wyjęte z wtyczki złącza.
 - 📖 Patrz rozdział 5.4.3 "Połączenie elektryczne".
- ☑ Zasilanie wodą lub odsysanie pyłu odłączone.
 - 📖 Patrz rozdział 4.3 "Inne interfejsy".
- ☒ Obróć dźwignię zaciskową regulacji poziomu tak, aby opierała się o rurę odpylającą. W przeciwnym razie dźwignia zaciskowa może ulec uszkodzeniu podczas przechylania maszyny.
 - 📖 Patrz rozdział 4.2.3 "Regulacja poziomu".
- ☒ Przesuń górną część ramienia prowadzącego do pozycji poziomej i zabezpiecz ją.
 - 📖 Patrz rozdział 4.2.5 "Regulacja ramienia prowadzącego".
- ☒ Przechyl maszynę do tyłu nad kołami, tak aby przegub ramienia prowadzącego spoczywał na podłożu.
 - 👉 Spód głowicy szlifierskiej jest dostępny.



Maszyna w pozycji serwisowej - spód głowicy szlifierskiej jest dostępny

4.5 Zakres dostawy

Zakres dostawy maszyny obejmuje następujące komponenty:

- Szlifierka do podłóg
- Pas przeciwpylowy
- 4 śruby z łbem stożkowym M12x25 do mocowania narzędzia szlifierskiego (tarczy szlifierskiej lub płyty adaptera)
- Klucz imbusowy SW 8
- Klucz imbusowy SW 2.5
- Instrukcje obsługi

① Narzędzie szlifierskie wymagane do korzystania z urządzenia należy zakupić osobno.

Istnieją różne opcje w tym zakresie:

- Płyta adaptera Ø 250 mm do wyposażenia w stopę szlifierską lub talerz szlifierski.
- Tarcza szlifierska Ø 250 mm.

Kernlochbohrer GmbH oferuje szeroką gamę narzędzi i akcesoriów do maszyn. Sklep internetowy <http://www.kernlochbohrer.com> jest dostępny w celu uzyskania informacji i złożenia zamówienia.

① Do głowicy szlifierskiej można przymocować dostarczony wraz z urządzeniem pas zabezpieczający przed pyłem, stanowiący uzupełnienie zamontowanego już zabezpieczenia przed pyłem.

Alternatywnie, Kernlochbohrer oferuje obręcz szczotki chroniącej przed pyłem do głowicy szlifierskiej. Sklep internetowy <http://www.kernlochbohrer.com> jest dostępny w celu uzyskania informacji i złożenia zamówienia.

① Uchwyt na dwa klucze imbusowe znajduje się w dolnej części ramienia prowadzącego.

5 Wykorzystanie maszyny

5.1 Szczególne środki ostrożności



Powierzchnie podłogowe mogą być szlifowane metodą na sucho lub na mokro:

W miarę możliwości należy stosować proces szlifowania na mokro, aby uniknąć powstawania szkodliwego pyłu szlifierskiego.

W przypadku zastosowania metody suchej, powstały pył szlifierski należy usunąć za pomocą odpowiedniego odkurzacza przemysłowego.

Aby uniknąć uszkodzenia lub przeciążenia, nie należy umieszczać żadnych przedmiotów na urządzeniu.

Jeśli podczas pracy urządzenia wystąpi usterka (np. zapach spalenizny), należy natychmiast wyłączyć urządzenie i odłączyć kabel zasilający od wtyczki. W przeciwnym razie może dojść do pożaru, porażenia prądem lub innego zdarzenia. Urządzenie można ponownie włączyć dopiero po usunięciu usterki i przywróceniu jego prawidłowego działania.

5.2 Rozpakowywanie urządzenia



Maszyna w skrzyni transportowej



Górna część ramienia prowadzącego maszyny została złożona całkowicie do przodu na czas wysyłki od producenta do klienta. Nie można go zamocować w tej pozycji.

Przed podniesieniem urządzenia należy najpierw bezpiecznie zamocować górną część ramienia prowadzącego urządzenia.



Patrz rozdział 4.2.5 "Regulacja ramienia prowadzącego".

5.3 Transport urządzenia

Przed transportem urządzenia:

- Wyłącz urządzenie.
- Odłączyć kabel zasilający od wtyczki.
- Odłączyć dopływ wody lub system odpylania.

Górną część ramienia prowadzącego można złożyć na czas transportu maszyny:



Patrz rozdział 4.2.5 "Regulacja ramienia prowadzącego".



Na czas transportu należy zawsze bezpiecznie zamocować górną część ramienia prowadzącego maszyny.



Do transportu maszyny można również użyć składanego uchwyty transportowego na silniku napędowym.



Patrz rozdział 4.1 "Elementy maszyny".

Po przetransportowaniu urządzenia należy je ponownie wyłączyć i zabezpieczyć przed przewróceniem się.

5.4 Praca z urządzeniem

5.4.1 Kontrola wzrokowa urządzenia

Przed rozpoczęciem pracy z urządzeniem należy przeprowadzić jego kontrolę wzrokową:

- Sprawdzić ogólny stan i czystość urządzenia.
- Sprawdzić, czy wszystkie pokrywy i elementy urządzenia są obecne.
- Osłona przeciwpyłowa na głowicy szlifierskiej i skutecznie zamocowana.
- Jeśli dotyczy, na głowicy szlifierskiej znajduje się i jest skutecznie zamocowana dostarczona taśma przeciwpyłowa lub opcjonalnie dostępna szczotka przeciwpyłowa.
- Sprawdzić dokręcenie wszystkich śrub.
- Otwory wlotu i wylotu powietrza nie mogą być zabrudzone ani zakryte.
- Kabel sieciowy i wtyczka nie mogą być uszkodzone.

5.4.2 Montaż narzędzia szlifierskiego

Przed rozpoczęciem pracy z narzędziem szlifierskim należy je zamontować na głowicy szlifierskiej.

Istnieją różne opcje w tym zakresie:

- Montaż płyty adaptera. Na płycie adaptera można następnie zamontować różne tarcze szlifierskie lub polerskie.
- Montaż tarczy szlifierskiej.

Zwróć uwagę na poniższe punkty, aby uzyskać optymalne wyniki:

- Odpowiedniość narzędzia szlifierskiego do obrabianego materiału.
- Prawidłowa jakość wyważenia narzędzia szlifierskiego.
- Sprawdzić stan i poprawność montażu narzędzia szlifierskiego. Nigdy nie używaj uszkodzonych narzędzi szlifierskich.

Narzędzie szlifierskie jest montowane na głowicy szlifierskiej za pomocą czterech dostarczonych śrub M12x25 z łbem stożkowym.

Dokręcić śruby z łbem stożkowym momentem 70 Nm.

Aby zamontować narzędzie szlifierskie, należy ustawić maszynę w pozycji serwisowej.



Patrz rozdział 4.4 "Stanowisko konserwatora".

5.4.3 Połączenie elektryczne

Należy zwrócić uwagę na następujące kwestie:

- Przestrzegać wartości połączeń elektrycznych urządzenia.
 -  Patrz rozdział 3 "Dane techniczne".
- Kabel sieciowy i wtyczka nie mogą być uszkodzone.
- Uszkodzone złącza mogą być wymieniane wyłącznie przez firmę Kernlochbohrer GmbH lub wykwalifikowanego elektryka.
- Gniazdo i wtyczka kabla sieciowego muszą być czyste i wolne od kurzu.
- Dostarczane napięcie elektryczne nie może odbiegać o więcej niż 5% od wartości nominalnej. Zbyt wysokie napięcie może doprowadzić do nieodwracalnego uszkodzenia urządzenia.
- Podczas pracy urządzenia z agregatami prądotwórczymi nie mogą występować skoki napięcia.
- Podłączając urządzenie do sieci elektrycznej, należy podłączyć wyłącznik różnicowoprądowy (RCD) o maksymalnym prądzie wyzwalającym 30 mA.
- Urządzenie jest wyposażone we wtyczkę typu F (CEE 7/4). Maszyny można używać wyłącznie z kablem sieciowym z odpowiednim gniazdem (CEE 7/3).
- Kabel sieciowy musi być typu H05RN-F 3G2.5, H05BQ-F 3G2.5 lub lepszy.
- W przypadku korzystania z przedłużaczy przekrój kabla musi być odpowiedni do poboru mocy przez urządzenie.
- Podczas korzystania z bębna kablowego kabel musi być zawsze całkowicie rozwinięty.
- Aby wyjąć kabel sieciowy z wtyczki, należy chwycić za gniazdo. Nie ciągnąć za kabel.
- Jeśli urządzenie nie będzie używane przez dłuższy czas, należy je wyłączyć i wyjąć wtyczkę z gniazdka.





5.4.4 Korzystanie z urządzenia







Należy zapobiegać powstawaniu szkodliwego pyłu szlifierskiego za pomocą środków technicznych (proces mokry lub proces suchy z odsysaniem pyłu).

Jeśli nie jest to możliwe, personel obsługujący i osoby postronne muszą zawsze nosić maskę oddechową zatwierdzoną dla przetwarzanego materiału.

Wymagania wstępne:

- Przeprowadzono kontrolę wzrokową urządzenia.
 -  Patrz rozdział 5.4.1 "Kontrola wzrokowa urządzenia".
- Zamontowane narzędzie szlifierskie.
 -  Patrz rozdział 5.4.2 "Montaż narzędzia szlifierskiego".
- Podłączony i włączony dopływ wody lub system odpylania.
 -  Patrz rozdział 4.3 "Inne interfejsy".
- Ustanowiono połączenie elektryczne urządzenia.
 -  Patrz rozdział 5.4.3 "Połączenie elektryczne".

Procedura:

- Umieść urządzenie na obrabianej powierzchni podłogi.
- Ramię prowadzące wyregulowane i zamocowane na ergonomicznej wysokości.
 -  Patrz rozdział 4.2.5 "Regulacja ramienia prowadzącego".
- W razie potrzeby wyregulować poziom głowicy szlifierskiej.
 -  Patrz rozdział 4.2.3 "Regulacja poziomu".
- W razie potrzeby wyregulować głowicę szlifierską.
 -  Patrz rozdział 4.2.2 "Regulacja głowicy szlifierskiej".
- W razie potrzeby wyreguluj koło narożne.
 -  Patrz rozdział 4.2.4 "Ustawienie koła narożnego".

- ☒ Aby zmniejszyć nacisk głowicy szlifierskiej na powierzchnię podłogi: Przytrzymaj ramię prowadzące za uchwyty i naciśnij w dół.



Po włączeniu urządzenia szybkoobrotowe narzędzie szlifierskie znajduje się na spodzie głowicy szlifierskiej.

Nie należy podnosić głowicy szlifierskiej z podłogi, a jedynie ją odciążać.

- ☒ Uruchom silnik napędowy urządzenia. Aby to zrobić, naciśnij przycisk uruchamiania.

↪ Silnik napędowy jest włączony.

- ☒ Gdy urządzenie osiągnie prędkość znamionową: Sprawdź funkcję zatrzymania awaryjnego maszyny.

- ☒ Zamknij klapkę zatrzymania awaryjnego.

↪ Silnik napędowy jest wyłączony.

- ☒ Sprawdź, czy silnik napędowy zatrzymuje się.

Jeśli silnik napędowy nie zostanie wyłączony po zamknięciu klapy zatrzymania awaryjnego, należy zlecić naprawę maszyny firmie Kernlochbohrer GmbH lub wykwalifikowanemu elektrykowi. Nie wolno używać maszyny w takim stanie!

- ☒ Odblokuj i otwórz klapkę zatrzymania awaryjnego.

- ☒ Uruchom silnik napędowy urządzenia. Aby to zrobić, naciśnij przycisk uruchamiania.

- ☒ Gdy urządzenie osiągnie prędkość znamionową:

- ☒ Opuść głowicę szlifierską na obrabianą powierzchnię podłogi.

- ☒ Aby uzyskać równomiernie wyszlifowaną powierzchnię, należy przesuwając głowicę szlifierską w przód i w tył w sposób ciągły, aż do uzyskania pożądanego rezultatu.

- ① Zawsze sprawdzaj narzędzie szlifierskie i ochronę przed pyłem podczas obróbki!

Procedura:

- ☒ Wyłącz urządzenie. W tym celu naciśnij przycisk zatrzymania.
- ☒ Wyjmij gniazdo kabla sieciowego z wtyczki złącza.
- ☒ Sprawdź stan i zamocowanie narzędzia szlifierskiego.
- ☒ Wymień uszkodzone lub zużyte narzędzia szlifierskie.
- ☒ Sprawdź stan i skuteczność osłony przeciwpyłowej na głowicy szlifierskiej. Wymień uszkodzoną lub zużytą osłonę przeciwpyłową.

5.4.5 Wyłącz urządzenie

Procedura:

- ☒ Naciśnij przycisk zatrzymania.
 - ☞ Silnik napędowy jest wyłączony.
- ☒ Wyjmij gniazdo kabla sieciowego z wtyczki złącza.
- ☒ Sprawdź urządzenie pod kątem zabrudzeń. W razie potrzeby wyczyść urządzenie.
 - 📖 Patrz rozdział 6.3.1 "Wyczyść maszynę i sprawdź".

5.4.6 Przechowywanie urządzenia

Procedura:

- ☒ Maszyna wyłączona.
 - 📖 Patrz rozdział 5.4.5 "Wyłącz urządzenie".
- ☒ Wyczyść urządzenie i pozostaw do całkowitego wyschnięcia.
 - 📖 Patrz rozdział 6.3.1 "Wyczyść maszynę i sprawdź".
- ☒ Zaparkuj maszynę pionowo i zabezpiecz ją przed przewróceniem.
- ☒ Urządzenie należy przechowywać w suchym, chłodnym miejscu, chronionym przed wilgocią i bezpośrednim działaniem promieni słonecznych.
- ☒ Zabezpiecz urządzenie przed nieautoryzowanym użyciem.

6 Konserwacja

6.1 Uwagi dotyczące właściwej konserwacji

Niewystarczająca lub niewłaściwa konserwacja może powodować usterki i negatywnie wpływać na bezpieczeństwo pracy i żywotność maszyny. Regularne przeglądy i konserwacja są zatem niezbędne. Zalecamy, aby prace konserwacyjne były wykonywane wyłącznie przez przeszkolony personel.

Uzgodniona w umowie gwarancja nie zwalnia użytkownika maszyny z obowiązku konserwacji maszyny zgodnie z instrukcjami producenta od momentu jej uruchomienia. Kernlochbohrer GmbH nie ponosi odpowiedzialności za szkody spowodowane brakiem konserwacji.

6.2 Plan konserwacji i kontroli

Specyfikacje interwałów odnoszą się do normalnych warunków pracy. W trudniejszych warunkach (duże zapylenie itp.) i przy dłuższym dziennym czasie pracy operator musi odpowiednio skrócić podane interwały.

Harmonogramu konserwacji i przeglądów należy używać wyłącznie jako przewodnika! Należy przestrzegać odsyłaczy do innych rozdziałów! Opisują one szczegółowo, jak prawidłowo i bezpiecznie wykonywać poszczególne zadania.

Interwał	Kategoria	Komponent	Aktywność	Ro- dział
1 dzień	Czas rzeczywisty	Maszyna	Czyszczenie i testowanie	6.3.1

6.3 Kontrola i konserwacja

6.3.1 Wyczyść maszynę i sprawdź



Do czyszczenia urządzenia nie należy używać ostrych gąbek ani metalowych przedmiotów. Mogą one uszkodzić powierzchnię urządzenia.

Do czyszczenia urządzenia nie należy używać myjek wysokociśnieniowych, strumieni wody ani sprężonego powietrza. Ostry strumień wody lub powietrza może uszkodzić urządzenie.

Do czyszczenia urządzenia nie wolno używać żadnych substancji żrących, szkodliwych ani szkodliwych dla środowiska.

Interwał:

1 dzień w czasie rzeczywistym

Środki pomocnicze:

- Środek czyszczący należy umieścić w pojemniku z mieszaniną wody i łagodnego detergentu (np. płynu do mycia naczyń).
- Ściereczka i szczotka

Procedura:

- Wyłącz urządzenie i wyjmij wtyczkę kabla zasilającego z gniazda.
 Patrz rozdział 5.4.5 "Wyłącz urządzenie".
- Wyczyść urządzenie, aby usunąć kurz i brud.
 - Użyj wilgotnej szmatki zamoczonej w wodzie z dodatkiem łagodnego detergentu.
 - Woda nie może dostać się do wnętrza silnika napędowego przez otwory wlotu i wylotu powietrza.

- ☒ Wyczyścić otwory wlotu i wylotu powietrza silnika napędowego za pomocą szczotki i wilgotnej szmatki.
- ☒ Pozostawić urządzenie do całkowitego wyschnięcia.
- ☒ Sprawdź, czy wszystkie śruby na urządzeniu są dokręcone. W razie potrzeby dokręć śruby.
- ☒ Sprawdź stan i skuteczność osłony przeciwpyłowej na głowicy szlifierskiej. Wymień uszkodzoną lub zużytą osłonę przeciwpyłową.
- ☒ W razie potrzeby sprawdź stan i skuteczność taśmy przeciwpyłowej na głowicy szlifierskiej. Wymień uszkodzony lub zużyty pas przeciwpyłowy.
- ☒ W razie potrzeby sprawdź skuteczność obręczy szczotki przeciwpyłowej na głowicy szlifierskiej. Wymień uszkodzoną lub zużytą szczotkę przeciwpyłową.

7 Rozwiązywanie problemów

Jeśli podczas pracy urządzenia wystąpi usterka, należy najpierw spróbować usunąć ją samodzielnie, korzystając z poniższych informacji.

Jeśli nie jesteś w stanie samodzielnie usunąć usterki, skontaktuj się z firmą Kernlochbohrer GmbH.

Awaria	Możliwa przyczyna	Rozwiązywanie problemów
Tarcza szlifierska obraca się, ale nie zapewnia wymaganej mocy	Narzędzie szlifierskie nie jest dopasowane do aplikacji	Wymiana narzędzia szlifierskiego
Maszyna wibruje podczas pracy	Narzędzie szlifierskie nie jest prawidłowo wyważone	Wymiana narzędzia szlifierskiego
Hałas szlifowania z głowicy szlifierskiej na biegu jałowym	Zużyte łożysko silnika lub sprzęgło napędu	Zlecić ocenę i naprawę urządzenia autoryzowanemu serwisantowi

8 Części zamienne

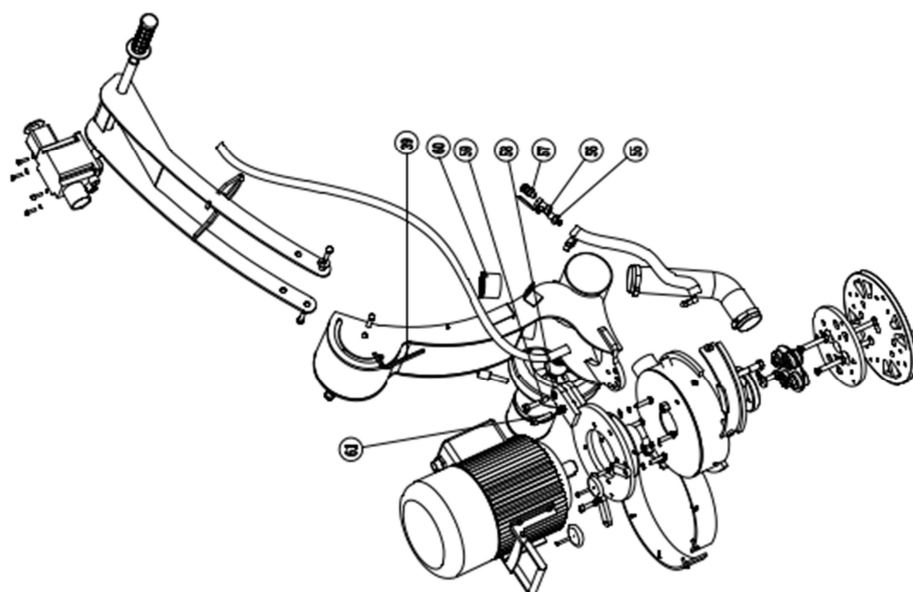
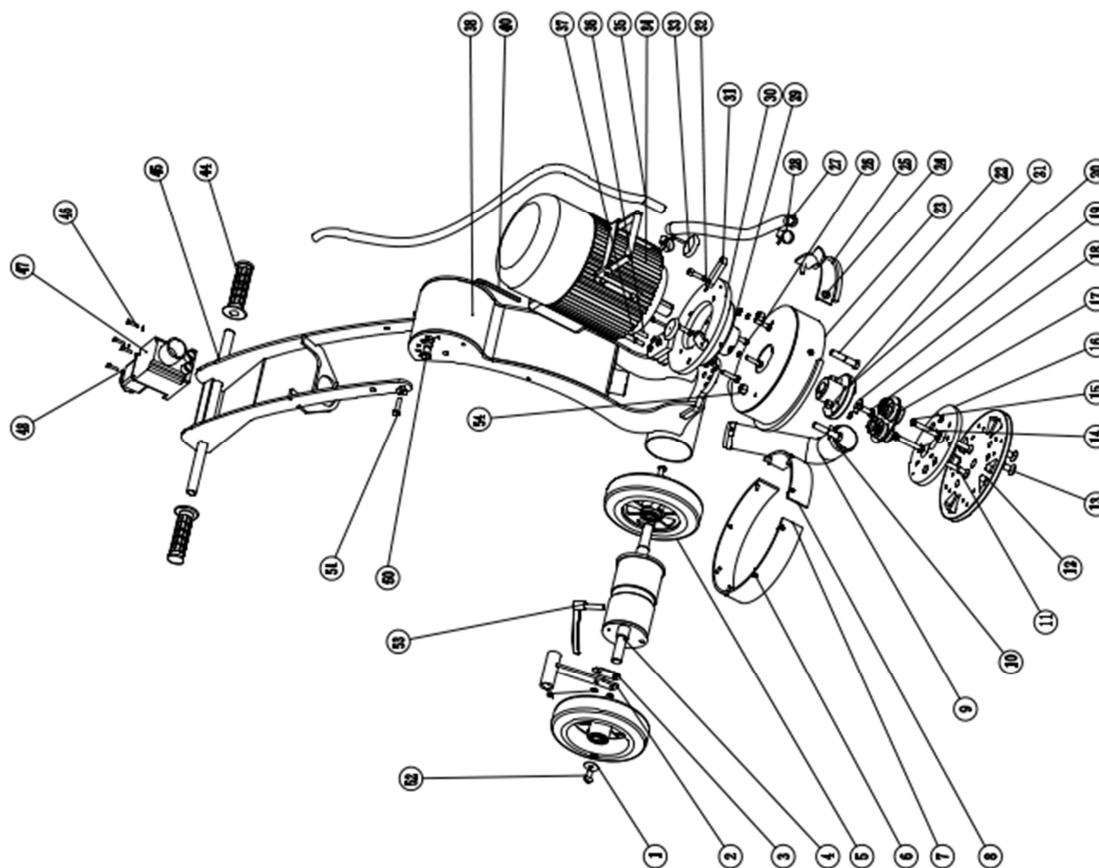

Nie.	Opis	Ilość
1	Śruba z gniazdem sześciokątnym i łbem okrągłym M10*20	2
2	Uchwyt regulacji poziomej	1
3	Podkładka dystansowa	1
4	Oś	1
5	Koło	2
6	Śruba klatki przeciwpylowej	8
7	Długa osłona przeciwpylowa z PVC	1
8	Krótką osłona przeciwpylowa z PVC	1
9	Wąż	1
10	Taśma stalowa	2
11	Śruba z łbem sześciokątnym M10*55	2
12	Płyta adaptera (opcjonalna)	1
13	Śruba z łbem sześciokątnym M12*25	4
14	Śruba z łbem sześciokątnym M10*55	2
15	Płaska uszczelka	2
16	Płytką konwertera	1
17	Sprzęgło gumowe	1
18	Śruba z łbem sześciokątnym M10*30	2
19	Płaska uszczelka	1
20	Kołnierz	1
21	Śruba z łbem sześciokątnym M8*25	2
22	Śruba z łbem sześciokątnym M10*30	2
23	Osłona przeciwpylowa	1
24	Śruba z łbem stożkowym sześciokątnym M12*20	2
25	Zdemontowany górny wspornik	1
26	Śruba z łbem sześciokątnym M12*70	2
27	Włóknisty wąż wodny	1
28	Szybkozłącze	1
29	Tuleja wału silnika	1

Nie.	Opis	Ilość
30	Płyta podstawy silnika	1
31	Mocowanie	2
32	Śruba do kółka narożnego	2
33	Koło narożne	2
34	Silnik	1
35	Kable	1
36	Śruby z łbem sześciokątnym	2
37	Podkładka pod podkładkę sprężynową	2
38	Środkowa sekcja na zawiasach	1
39	Klucz nasadowy sześciokątny	1
40	Klucz nasadowy sześciokątny	1
44	Gumowy uchwyt	2
45	Górny wspornik	1
46	Śruba do przełącznika	4
47	Przełączniki	1
48	Przycisk zatrzymania przełącznika	1
49	Górna ramka zatraskowa	1
50	Śruba regulacyjna	1
51	Śruba z gniazdem sześciokątnym	2
52	Śruba z gniazdem sześciokątnym i łbem okrągłym M10*20	2
53	Uchwyt regulacji poziomej	1
54	Nakrętka M12	2
55	O-ring	1
56	Mini zawór	1
57	Szybkie połączenie	1
58	Gładka podkładka	2
59	Śruby z łbem sześciokątnym	2
60	Zaślepka otworu próżniowego	1
61	Śruba z gniazdem sześciokątnym	1

9 Deklaracja zgodności UE

Producent/dystrybutor

Kernlochbohrer GmbH
Geigersbühlweg 52
72663 Großbettlingen
Niemcy

niniejszym oświadcza, że następujący produkt

Opis produktu: **Szlifierka do podłóg**

Typ: **BSM-250/E-PRO**

jest zgodny ze wszystkimi odpowiednimi postanowieniami obowiązujących przepisów prawnych (dalej - w tym z ich zmianami obowiązującymi w momencie składania deklaracji. Niniejsza deklaracja zgodności jest wydawana na wyłączną odpowiedzialność producenta. Niniejsza deklaracja odnosi się wyłącznie do maszyny w stanie, w jakim została wprowadzona na rynek; części i/lub modyfikacje zamontowane później przez użytkownika końcowego nie są brane pod uwagę.

Zastosowano następujące przepisy prawne:

Dyrektywa w sprawie maszyn 2006/42/UE (dla dostaw do 19 stycznia 2027 r.)

Rozporządzenie w sprawie maszyn (UE) 2023/1230 (dla dostaw od 20 stycznia 2027 r.)

Dyrektywa 2014/30/UE w sprawie kompatybilności elektromagnetycznej

Zastosowano następujące zharmonizowane normy:

EN ISO 12100:2010 Bezpieczeństwo maszyn - Ogólne zasady projektowania - Ocena ryzyka i zmniejszanie ryzyka

EN 60204-1:2018 Bezpieczeństwo maszyn - Wyposażenie elektryczne maszyn - Część 1: Wymagania ogólne

Imię i nazwisko oraz adres osoby upoważnionej do sporządzenia dokumentacji technicznej:

Kernlochbohrer GmbH
Geigersbühlweg 52
72663 Großbettlingen
Niemcy

Großbettlingen 2026-05-27

Kernlochbohrer GmbH

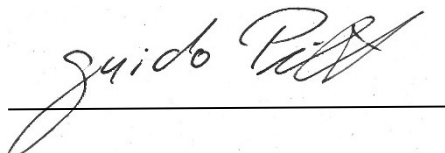

Guido Pillat

Dyrektor zarządzający / dyrektor generalny