



**KERNLOCHBOHRER**<sup>®</sup>  
PROFESSIONAL POWER TOOLS



**Manuel d'utilisation**

**Ponceuse de sol  
BSM-250/E-PRO**

BA-02-000001-02-FR



### Champ d'application

Ce Manuel d'utilisation n'est valable que pour la machine désignée sur la page de garde.

Vérifiez le modèle de la machine à l'aide de la plaque signalétique de la machine.

### Instructions originales / traduction des instructions originales

L'exemplaire allemand de ce manuel d'utilisation est, conformément à la directive européenne sur les machines, le manuel original.

Les exemplaires dans une autre langue sont des traductions des instructions originales.

**Kernlochbohrer GmbH****52, chemin de Geigersbühl****72663 Großbettlingen****Allemagne****Téléphone : +49 (0)70 22 / 50 34 900****Courrier électronique : [info@kernlochbohrer.com](mailto:info@kernlochbohrer.com)****Internet : <http://www.kernlochbohrer.com>**

© Kernlochbohrer GmbH

Cette documentation est protégée par les droits d'auteur.

Tous les droits relatifs à cette documentation, en particulier le droit de reproduction et de diffusion ainsi que le droit de traduction, sont détenus par la société Kernlochbohrer GmbH, même en cas de demande de droits de propriété intellectuelle. Sans l'autorisation écrite expresse de la société Kernlochbohrer GmbH, aucune partie de la documentation ne peut être reproduite sous quelque forme que ce soit, par quelque moyen que ce soit, électronique ou mécanique, ni traitée, reproduite ou diffusée au moyen de systèmes électroniques.

Sous réserve d'erreurs et de modifications techniques.

Kernlochbohrer GmbH n'est pas responsable des éventuelles erreurs contenues dans cette documentation. Toute responsabilité pour des dommages directs ou indirects liés à la livraison ou à l'utilisation de cette documentation est exclue, dans la mesure où la loi l'autorise. En outre, la société Kernlochbohrer GmbH ne peut pas être tenue responsable des dommages résultant de la violation de brevets ou d'autres droits de tiers.

Le fonctionnement de la machine se limite aux fonctions décrites dans la documentation technique correspondante.

**Table des matières**

1	Information et soutien .....	7
1.1	Remerciements à l'acheteur .....	7
1.2	Application du Manuel d'utilisation .....	7
1.3	Modifications .....	7
1.4	Explication des symboles .....	8
1.5	Garantie .....	8
1.6	Protection de l'environnement .....	9
1.6.1	Élimination du produit .....	9
1.6.2	Élimination de l'emballage .....	9
1.7	Service .....	10
2	Sécurité .....	11
2.1	Généralités .....	11
2.2	Utilisation conforme à la destination .....	12
2.3	Prescriptions de sécurité pour l'exploitant .....	13
2.3.1	Mesures de sécurité organisationnelles .....	13
2.3.2	Modifications de la machine .....	13
2.3.3	Pièces de rechange .....	14
2.3.4	Personnel .....	14
2.4	Règles de sécurité pour le personnel .....	15
2.4.1	Comportement conforme aux règles de sécurité .....	15
2.4.2	Fonctionnement en toute sécurité .....	16
2.4.3	Équipement de protection .....	17
2.5	Sécurité lors de la maintenance .....	18
2.5.1	Généralités .....	18
2.5.2	Nettoyage .....	18
3	Données techniques .....	19
4	Description de la machine .....	20
4.1	Composants de la machine .....	20
4.2	Dispositifs de commande .....	22
4.2.1	Boîte de démarrage .....	22

4.2.2	Réglage de la tête de ponçage.....	24
4.2.3	Réglage du niveau.....	25
4.2.4	Réglage de la roue d'angle.....	27
4.2.5	Réglage du bras de guidage .....	28
4.3	Autres interfaces .....	30
4.3.1	Raccordement pour l'alimentation en eau .....	30
4.3.2	Raccord pour l'aspiration de la retenue .....	32
4.4	Poste d'entretien .....	34
4.5	Contenu de la livraison.....	36
5	Utilisation de la machine .....	37
5.1	Précautions spécifiques .....	37
5.2	Déballage de la machine.....	38
5.3	Transport de la machine.....	39
5.4	Travailler avec la machine.....	40
5.4.1	Inspection optique de la machine .....	40
5.4.2	Montage de l'outil de ponçage.....	41
5.4.3	Raccordement électrique.....	42
5.4.4	Utiliser la machine .....	43
5.4.5	Éteindre la machine .....	46
5.4.6	Ranger la machine.....	46
6	Maintenance.....	47
6.1	Indications pour une maintenance appropriée.....	47
6.2	Plan de maintenance et de contrôle.....	47
6.3	Inspection et entretien .....	48
6.3.1	Nettoyer et contrôler la machine.....	48
7	Dépannage .....	51
8	Pièces de rechange.....	52
9	Déclaration de conformité UE .....	54

## **1 Information et soutien**

### **1.1 Remerciements à l'acheteur**

Nous vous remercions d'avoir acheté une machine de la société Kernlochbohrer GmbH.

Veillez lire attentivement le Manuel d'utilisation et respecter les consignes de sécurité. Le respect du Manuel d'utilisation vous permettra de profiter pleinement des performances exceptionnelles de notre produit.

Si vous avez des questions sur le fonctionnement de la machine, adressez-vous directement à la société Kernlochbohrer GmbH. Nous sommes toujours à votre disposition pour répondre à vos questions.

### **1.2 Utilisation du Manuel d'utilisation**

La machine est destinée à un usage professionnel et ne doit être utilisée que par des personnes instruites. Respectez strictement les instructions du Manuel d'utilisation.

Notre entreprise décline toute responsabilité en cas de non-respect du Manuel d'utilisation, ce qui pourrait entraîner des blessures ou des dommages à la machine.

Le Manuel d'utilisation est indispensable à l'utilisation de la machine. Le Manuel d'utilisation doit donc toujours être conservé à proximité de la machine et être accessible à tout moment au personnel prévu.

En complément du Manuel d'utilisation, les réglementations générales et locales relatives à la prévention des accidents et à la protection de l'environnement doivent être mises à disposition ; leur respect doit être contrôlé régulièrement.

### **1.3 Modifications**

La société Kernlochbohrer GmbH se réserve le droit de modifier le design et l'aspect de ses produits et de leurs manuels d'utilisation. Les futures modifications des manuels d'utilisation seront effectuées sans préavis.

## 1.4 Explication des symboles



Ce symbole attire l'attention sur les dangers dont vous devez tenir compte lors des travaux suivants afin d'éviter tout dommage pour vous-même, d'autres personnes ou des biens matériels.



Renvoi à un autre endroit du Manuel d'utilisation.



Condition préalable à toute action.



Acte à accomplir.



Comportement de la machine auquel on peut s'attendre comme résultat de l'action précédente.



Informations de fond ou indication de particularités.

## 1.5 Garantie

Conformément aux conditions générales de livraison de la société Kernlochbohrer GmbH, le délai de garantie pour les défauts matériels dans les relations commerciales avec les entreprises est de 12 mois (preuve par facture ou bon de livraison).

Les dommages résultant d'une usure naturelle, d'une surcharge ou d'une utilisation inappropriée restent exclus.

Les dommages résultant d'un défaut de matériel ou de fabrication seront réparés ou remplacés gratuitement. Les réclamations ne peuvent être acceptées que si l'appareil est renvoyé non démonté à la société Kernlochbohrer GmbH.

Les pièces d'usure sont exclues de la garantie.

## **1.6 Protection de l'environnement**

### **1.6.1 Élimination du produit**

Respectez les réglementations nationales en matière d'élimination écologique et de recyclage des machines et accessoires hors d'usage.

Pour les pays de l'UE uniquement :

Ne jetez pas la machine avec les ordures ménagères ! Conformément à la directive européenne 2012/19/UE relative aux déchets d'équipements électriques et électroniques (DEEE) et à sa transposition en droit national, les outils électriques usagés doivent être collectés séparément et faire l'objet d'un recyclage respectueux de l'environnement.

### **1.6.2 Élimination de l'emballage**

Les emballages sont fabriqués à partir de matériaux recyclables. Ils doivent être éliminés selon les directives communales, conformément à leur marquage.

## 1.7 Service

Des indications précises et des questions ciblées permettent un dépannage rapide, facilitent la commande de pièces de rechange et évitent les erreurs de livraison.

Avant de vous adresser au service, veuillez d'abord collecter les données suivantes.

Pour toutes les questions et commandes, il faut indiquer la désignation du modèle. Vous trouverez cette indication sur la plaque signalétique de la machine.

En cas de dysfonctionnement, d'autres informations sont nécessaires : type et ampleur du dysfonctionnement, circonstances concomitantes, cause présumée.

Pour les commandes de pièces de rechange, il est nécessaire de préciser : le nombre de pièces et le numéro de position dans la vue éclatée de ce Manuel d'utilisation.

Données de contact :

Kernlochbohrer GmbH  
52, rue Geigersbühlweg  
72663 Großbettlingen  
Allemagne

Téléphone : +49 (0)70 22 / 50 34 900

Courrier électronique : [info@kernlochbohrer.com](mailto:info@kernlochbohrer.com)

Internet : <http://www.kernlochbohrer.com>

## **2 Sécurité**

### **2.1 Généralités**

La machine a été construite selon l'état de la technique et dans le respect des lois, normes et règles de sécurité en vigueur. L'utilisation de la machine peut néanmoins présenter des risques pour l'utilisateur ou des tiers ainsi que des dommages à la machine et à d'autres biens matériels.

L'utilisation de la machine ne doit se faire qu'en parfait état et conformément à l'usage prévu, en toute conscience des risques et de la sécurité.

En cas de dommages ou de dysfonctionnements de la machine, éteindre immédiatement la machine, la protéger contre toute remise en marche et la réparer ou faire réparer la machine.

## 2.2 Utilisation conforme à la destination

La machine est exclusivement destinée au ponçage des surfaces au sol.

La machine peut être utilisée dans les buts suivants :

- Ponçage et traitement des irrégularités du sol telles que les restes de colle ou les revêtements.
- Rénover les surfaces scellées.
- Préparation des sols durs ou de l'asphalte.

Le ponçage des surfaces de sol peut être effectué à sec ou à l'eau :

- Si le procédé à sec est utilisé, la poussière de ponçage produite doit être évacuée par un aspirateur industriel approprié.
- Pour le ponçage de surfaces au sol par voie humide, il est possible de raccorder une alimentation en eau à la machine.

L'utilisation de la machine doit se faire exclusivement dans les limites de ses caractéristiques techniques. Ces données, par exemple les données de puissance et les conditions ambiantes, figurent au chapitre "Caractéristiques techniques".

Toute autre utilisation ou toute utilisation dépassant ce cadre est considérée comme non conforme - risque d'accident ! Kernlochbohrer GmbH décline toute responsabilité pour les dommages qui en résulteraient. Seul l'utilisateur en assume le risque.

L'utilisation conforme comprend également l'observation du Manuel d'utilisation ainsi que le respect des intervalles de maintenance prescrits.

## **2.3 Règles de sécurité pour l'exploitant**

### **2.3.1 Mesures de sécurité organisationnelles**

Le Manuel d'utilisation doit être disponible en permanence pour le personnel d'utilisation et de maintenance. Elle doit donc toujours être disponible sur le lieu d'utilisation de la machine.

Les prescriptions relatives à la prévention des accidents et à la protection de l'environnement en vigueur sur le lieu d'utilisation de la machine doivent également être disponibles. L'utilisateur de la machine doit vérifier régulièrement leur respect.

L'utilisation de machines émettant du son peut être limitée dans le temps par des réglementations nationales ou locales.

La machine ne doit pas être utilisée dans des zones à risque d'explosion.

Toutes les consignes de sécurité et de danger apposées sur la machine doivent être lisibles et ne doivent pas être enlevées.

Les équipements de protection nécessaires à l'utilisation de la machine doivent être mis à disposition par l'exploitant. L'exploitant doit s'assurer que les équipements de protection sont utilisés de manière appropriée par le personnel.

Les produits d'exploitation et auxiliaires, tels que les lubrifiants ou les produits de nettoyage, doivent être choisis de manière à ce que les valeurs limites en vigueur sur le lieu d'utilisation pour les composants dangereux pour la santé soient respectées. Les prescriptions en vigueur sur le lieu d'utilisation concernant la protection de l'environnement et l'élimination des déchets doivent être respectées.

### **2.3.2 Modifications de la machine**

L'exploitant n'est pas autorisé à effectuer des modifications sur la machine sans l'autorisation écrite de la société Kernlochbohrer GmbH. Si l'exploitant effectue des modifications sans autorisation, la garantie est annulée. La Sté Kernlochbohrer GmbH n'est pas responsable des dommages causés par des modifications non autorisées.

### **2.3.3 Pièces de rechange**

Les pièces de rechange doivent correspondre aux caractéristiques définies par la Sté Kernlochbohrer GmbH. Ceci est toujours garanti pour les pièces de rechange livrées par Kernlochbohrer GmbH. La Sté Kernlochbohrer GmbH n'est pas responsable des dommages causés par l'utilisation de pièces de rechange non appropriées.

### **2.3.4 Personnel**

Toutes les personnes chargées de la mise en service, de l'utilisation et de la maintenance de la machine doivent avoir préalablement lu et compris le Manuel d'utilisation.

La machine ne peut être utilisée que par des personnes qui ont été suffisamment formées au préalable.

La maintenance de la machine ne peut être effectuée que par des personnes ayant suivi une formation spécialisée correspondant à cette activité.

Les mineurs ne sont pas autorisés à travailler avec la machine. Cette règle ne s'applique pas aux jeunes de plus de 16 ans qui sont formés sous surveillance.

## **2.4 Règles de sécurité pour le personnel**

### **2.4.1 Comportement conforme aux règles de sécurité**

Toutes les personnes chargées de la mise en service, de l'utilisation et de la maintenance de la machine doivent avoir préalablement lu et compris le Manuel d'utilisation.

La machine ne peut être utilisée que par des personnes qui ont été suffisamment formées au préalable.

La maintenance de la machine ne peut être effectuée que par des personnes ayant suivi une formation spécialisée correspondant à cette activité.

Les mineurs ne sont pas autorisés à travailler avec la machine. Cette règle ne s'applique pas aux jeunes de plus de 16 ans qui sont formés sous surveillance.

Il faut s'abstenir de tout mode de travail sur et avec la machine qui pourrait nuire à la sécurité.

Toutes les consignes de sécurité et de danger apposées sur la machine doivent être lisibles et ne doivent pas être enlevées.

## 2.4.2 Fonctionnement sûr

L'utilisation de la machine requiert toute la concentration et les capacités du personnel. Les personnes fatiguées, déconcentrées ou sous l'influence de l'alcool, de drogues ou de médicaments ne doivent pas travailler sur ou avec la machine.

Les personnes qui ne sont pas directement nécessaires au fonctionnement de la machine doivent se tenir à une distance de sécurité suffisante de la machine.

Avant d'utiliser la machine, vérifier son bon état. Si la machine est endommagée, elle ne doit pas être utilisée. Dans ce cas, sécuriser la machine contre toute utilisation et la réparer ou faire procéder à la réparation.

Afin de ne pas compromettre le bon fonctionnement et la sécurité de la machine, les capots ou autres composants de la machine ne doivent pas être retirés.

Avant de démarrer ou de mettre en marche la machine, il faut s'assurer que les personnes ne sont pas mises en danger par la machine en marche.

Les éléments de commande ne doivent pas être actionnés de manière irréfléchie ou délibérée. Des dommages corporels ou mécaniques pourraient en résulter.

Lors de l'utilisation de la machine, le personnel doit veiller à une position sûre et à une posture ergonomique. La machine doit toujours être tenue à deux mains.

La machine ne doit pas être laissée sans surveillance pendant son utilisation.

Il faut éviter d'arrêter la machine en cours de fonctionnement avec une charge lourde. Cela pourrait entraîner des dommages dus à une surchauffe.

Les ouvertures d'entrée et de sortie d'air ne doivent pas être obstruées pendant l'utilisation.

Ne jamais immerger la machine dans l'eau.

La machine doit être nettoyée régulièrement afin d'éviter que les salissures ne s'incrustent. Tous les éléments de commande et les poignées doivent être maintenus propres, secs et exempts de graisse.

Si la machine n'est pas utilisée, elle doit être rangée de manière à ne mettre personne en danger. Protéger la machine contre toute utilisation non autorisée.

### 2.4.3 Équipement de protection

Les personnes qui utilisent la machine sont tenues de porter l'équipement de protection suivant :

- Chaussures de sécurité avec semelle antidérapante et embout de protection.
- Lunettes de protection conformes à la norme EN 166 ou écran facial.
- Gants résistants aux coupures et à la préhension.



La silice est un composant de base du sable, du quartz, de l'argile à briques, du granit et de nombreux autres matériaux et roches.

Le ponçage de matériaux contenant de la silice peut générer des poussières et des aérosols contenant de la silice cristalline.

L'inhalation répétée et/ou importante de silice cristalline peut entraîner des maladies respiratoires graves ou mortelles.

La formation de poussières de ponçage nocives pour la santé doit être exclue par des moyens techniques (procédé à l'eau ou procédé à sec avec aspiration des poussières). Si cela n'est pas possible, l'opérateur et les personnes se trouvant à proximité doivent toujours porter un masque de protection respiratoire homologué pour le matériau travaillé.

Si les émissions sonores générées par l'utilisation de la machine dépassent les limites applicables à ce poste de travail, des protections auditives appropriées doivent être portées.

Les vêtements amples, les cheveux longs ou les bijoux de corps peuvent rester accrochés aux pièces mobiles de la machine !

Les personnes qui effectuent des travaux d'entretien sur la machine sont tenues de porter l'équipement de protection approprié, nécessaire à cette activité.

## **2.5 Sécurité lors de la maintenance**

### **2.5.1 Généralités**

La maintenance de la machine ne peut être effectuée que par des personnes ayant suivi une formation spécialisée correspondant à cette activité.

Les activités de maintenance et les intervalles prescrits dans le Manuel d'utilisation doivent être respectés.

Pour effectuer des activités de maintenance, un équipement d'atelier adapté au type d'activité est nécessaire.

Avant de commencer les activités de maintenance, les mesures de sécurité suivantes doivent être prises :

- Positionner la machine de manière à ce que le point d'intervention soit facilement accessible.
- Mettre la machine dans l'état de fonctionnement correspondant.

Après l'achèvement des activités de maintenance :

- Assembler complètement la machine.
- Si des éléments de commande ou des dispositifs de sécurité ont été démontés, ils doivent être remontés et leur fonctionnement doit être vérifié.
- Resserrer les vissages desserrés. Remettre le frein-filet.

Les personnes qui effectuent des travaux d'entretien sur la machine sont tenues de porter l'équipement de protection approprié, nécessaire à cette activité.

### **2.5.2 Nettoyage**

Pour nettoyer la machine, ne pas utiliser de substances corrosives, dangereuses pour la santé ou nocives pour l'environnement. Éliminer les produits de nettoyage dans le respect de l'environnement.

En aucun cas, il ne faut utiliser de nettoyeur haute pression, de jet d'eau ou d'air comprimé pour nettoyer la machine.

### 3 Données techniques

Numéro d'article	6232
Largeur de travail maximale	Ø de la tête de ponçage 250 mm
Puissance absorbée	2200 W
Tension	230 V ±5% / 50 Hz
Vitesse nominale	1400 1/min
Construction principale	Acier revêtu par poudre
Type de panneau	standard / 10 pouces
Longueur	1200 mm
Largeur	340 mm
Hauteur	830 mm
Poids	55,7 kg
Température ambiante autorisée	5°C à 40°C
Humidité relative autorisée	30% à 80
Classe de protection	IP 54
Fiche de raccordement	Type F (CEE 7/4 )
Câble de raccordement nécessaire	H05RN-F 3G 2,5 ou H05BQ-F 3G 2,5 ou mieux
Niveau de puissance acoustique $L_{weq}$	60 dB(A)
Vibration main/bras selon EN 61029	< 2,5 m/s <sup>2</sup>
Raccordement à l'alimentation en eau	Gardena
Raccord d'aspiration des poussières	D = 49,5 mm / d = 45 mm

## 4 Description de la machine

### 4.1 Composants de la machine

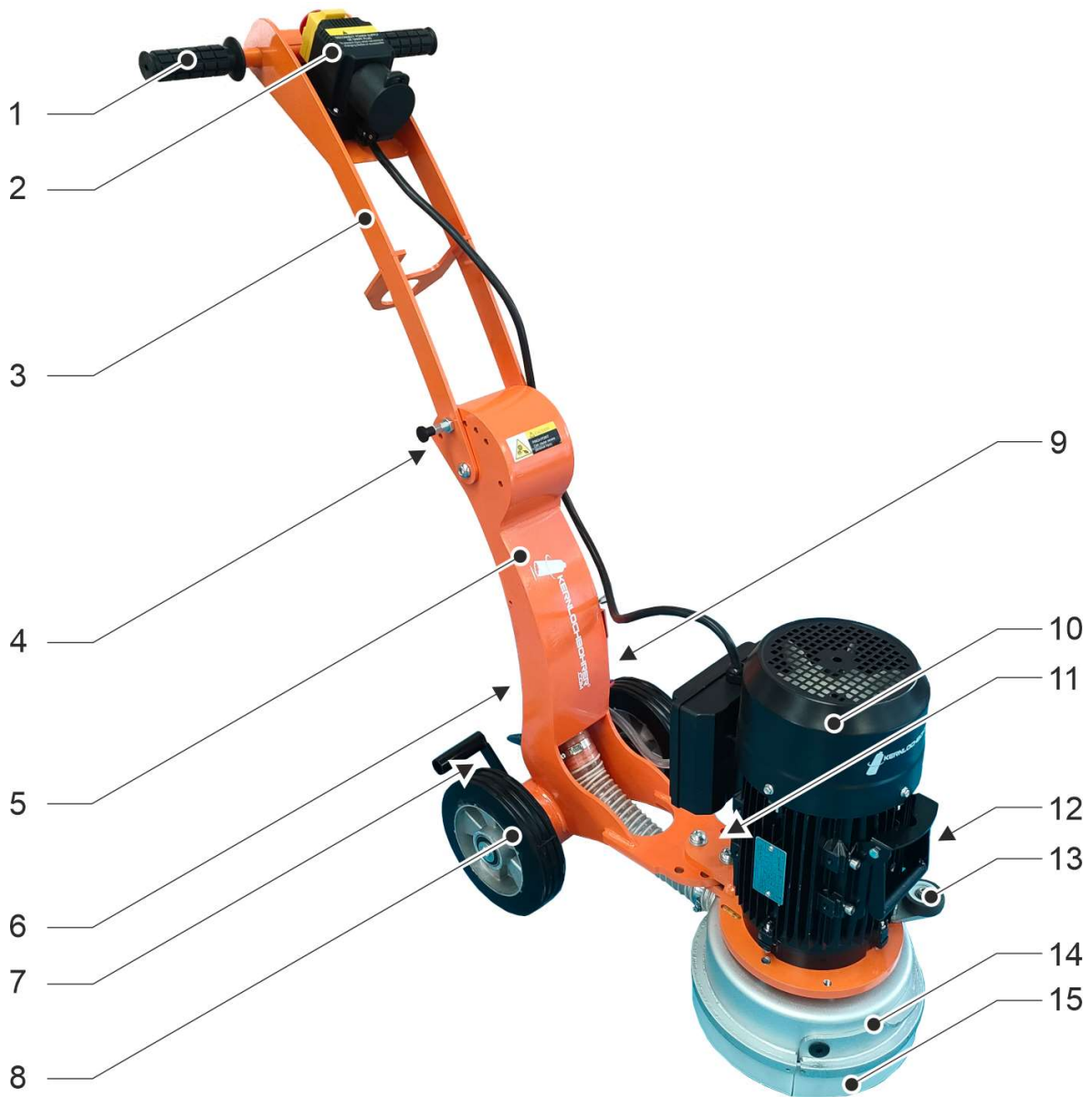

## Composants de la machine

- 1 Poignée (2 pièces)
- 2 Boîte de démarrage
- 3 Partie supérieure du bras de guidage
- 4 Réglage du bras de guidage
- 5 Partie inférieure du bras de guidage
- 6 Raccordement de l'aspiration des poussières
- 7 Réglage du niveau
- 8 Roue (2 pièces)
- 9 Raccordement de l'alimentation en eau
- 10 Moteur d'entraînement
- 11 Réglage de la tête de ponçage
- 12 Poignée de transport pliable
- 13 Roue d'angle
- 14 Tête de ponçage
- 15 Protection contre la poussière (en deux parties)

## 4.2 Dispositifs de commande

### 4.2.1 Boîte de démarrage

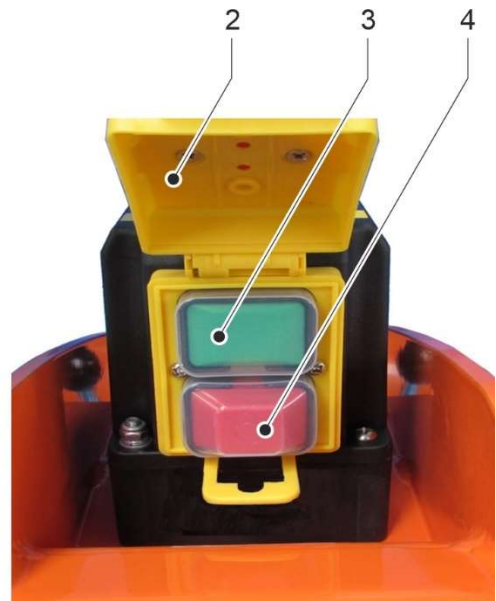

#### Boîte de démarrage

- 1 Fiche de raccordement
- 2 Clapet d'arrêt d'urgence
- 3 Bouton de démarrage
- 4 Bouton d'arrêt

## Fiche de raccordement

La fiche de raccordement permet de brancher la machine sur l'alimentation électrique.

Pour cela, il faut utiliser un câble de raccordement de type H05RN-F 3G2,5, H05BQ-F 3G2,5 ou mieux avec une prise de courant (CEE 7/3).

## Clapet d'arrêt d'urgence

Le clapet d'arrêt d'urgence sert à éteindre rapidement la machine en cas d'urgence ou de situation dangereuse.



Après avoir arrêté le moteur d'entraînement en fermant le clapet d'arrêt d'urgence ou en appuyant sur le bouton d'arrêt, l'outil de ponçage continue à tourner pendant un certain temps.

Maintenez une distance avec l'outil d'usinage jusqu'à ce que l'outil d'usinage s'arrête complètement.

Pour ouvrir la trappe, pousser le bouton de déverrouillage rouge vers le haut, la trappe est ainsi déverrouillée peut être ouverte.

Pour fermer la trappe, la pousser vers le bas au niveau du bouton de déverrouillage jusqu'à ce qu'elle s'enclenche.

## Bouton de démarrage et d'arrêt

Les boutons de démarrage et d'arrêt se trouvent sous la trappe d'arrêt d'urgence.

Pour ouvrir la trappe, pousser le bouton de déverrouillage rouge vers le haut, la trappe est ainsi déverrouillée peut être ouverte.

La machine est mise en marche en appuyant sur le bouton de démarrage. Le clapet d'arrêt d'urgence ne doit pas être fermé ensuite, car cela entraînerait l'arrêt de la machine.

En appuyant sur le bouton d'arrêt, la machine s'éteint.



Après avoir arrêté le moteur d'entraînement en fermant le clapet d'arrêt d'urgence ou en appuyant sur le bouton d'arrêt, l'outil de ponçage continue à tourner pendant un certain temps.

Maintenez une distance avec l'outil d'usinage jusqu'à ce que l'outil d'usinage s'arrête complètement.

Pour fermer la trappe, la pousser vers le bas au niveau du bouton de déverrouillage jusqu'à ce qu'elle s'enclenche.

#### 4.2.2 Réglage de la tête de ponçage

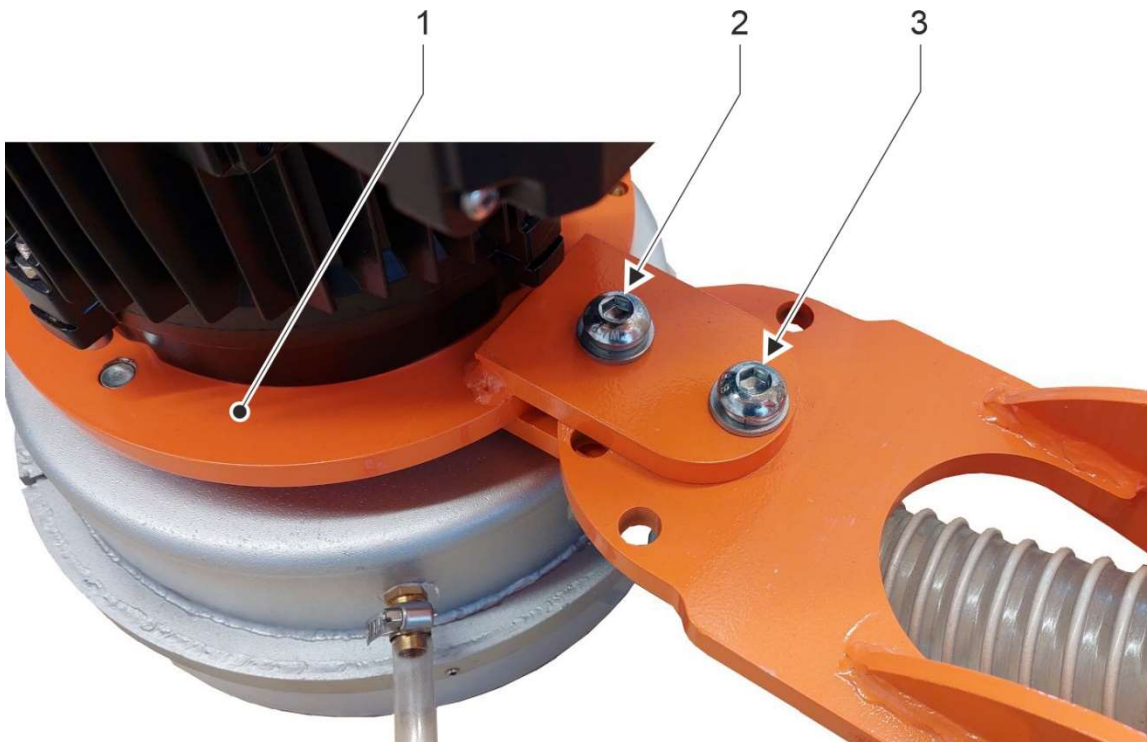

##### Réglage de la tête de ponçage

- 1 Tête de ponçage
- 2 Vis de sécurité avant
- 3 Vis de sécurité arrière

La tête de ponçage peut être réglée à partir du centre du châssis pour travailler au plus près des bords :

- Retirer la vis de sécurité avant du réglage de la tête d'usinage.
- Desserrer la vis de sécurité arrière.
  - ↪ La tête d'usinage peut maintenant être tournée.
- Visser à fond les deux vis de sécurité du réglage de la tête d'usinage.



Toujours visser à fond les deux vis de sécurité du réglage de la tête d'usinage afin que celle-ci soit bien fixée !

Ne pas transporter ou utiliser la machine sans que la tête d'usinage soit fixée !

### 4.2.3 Réglage du niveau

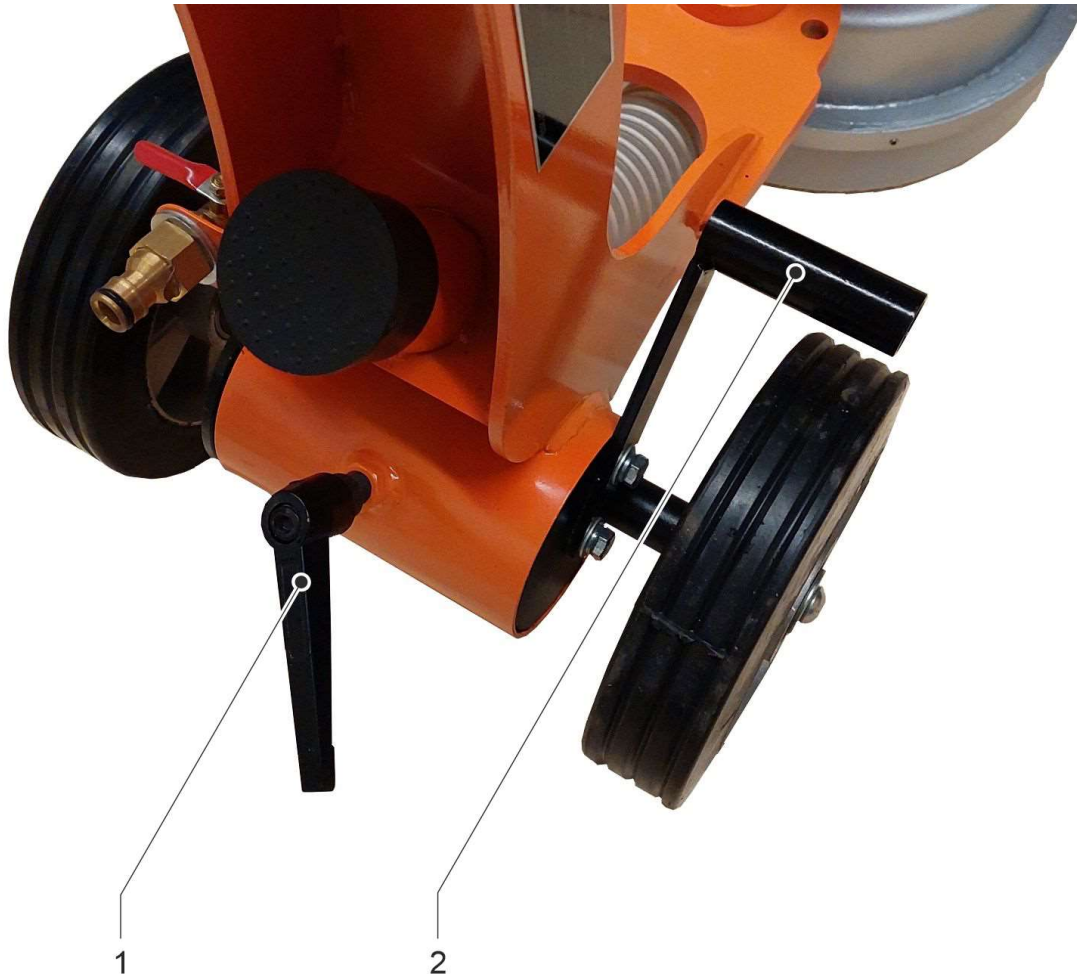

#### Réglage du niveau

- 1 Levier de serrage
- 2 Poignée de réglage du niveau

Le réglage du niveau de la tête de ponçage sert à compenser les différentes hauteurs lors de l'utilisation d'outils divers :

- Maintenir la poignée de réglage du niveau.
- Desserrer le levier de serrage du réglage du niveau.
  - ↪ La position de la tête d'usinage peut maintenant être modifiée en soulevant ou en abaissant la poignée de réglage du niveau.

- ☒ En soulevant la poignée de réglage du niveau, l'extrémité arrière de la machine est relevée.

En abaissant la poignée de réglage du niveau, l'extrémité arrière de la machine est abaissée.

La position horizontale de la tête de ponçage peut être contrôlée sur le niveau à bulle.

- ☒ Serrer le levier de serrage du réglage du niveau.

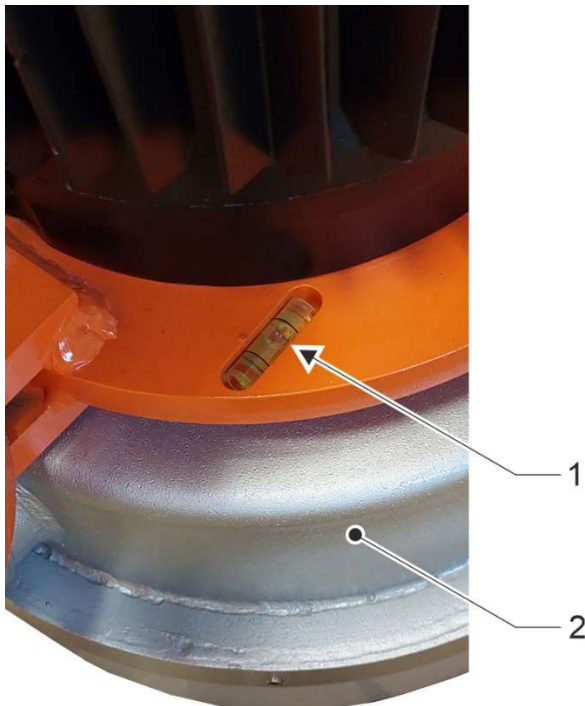

#### Réglage du niveau

- 1 Libellule
- 2 Tête de ponçage



Toujours serrer le levier de serrage du réglage du niveau pour que la tête de ponçage soit bien fixée !

Ne pas transporter ou utiliser la machine sans que la tête d'usage soit fixée !

#### 4.2.4 Réglage de la roue d'angle



##### Réglage de la roue d'angle

- 1 Roue d'angle
- 2 Vis de fixation de la roue d'angle

La position de la roue d'angle peut être réglée :

- Desserrer la vis de fixation.
  - ↪ La roue d'angle peut être réglée.
- Serrer la vis de fixation.



Toujours serrer la vis de fixation pour que la roue d'angle soit bien fixée !

#### 4.2.5 Réglage du bras de guidage

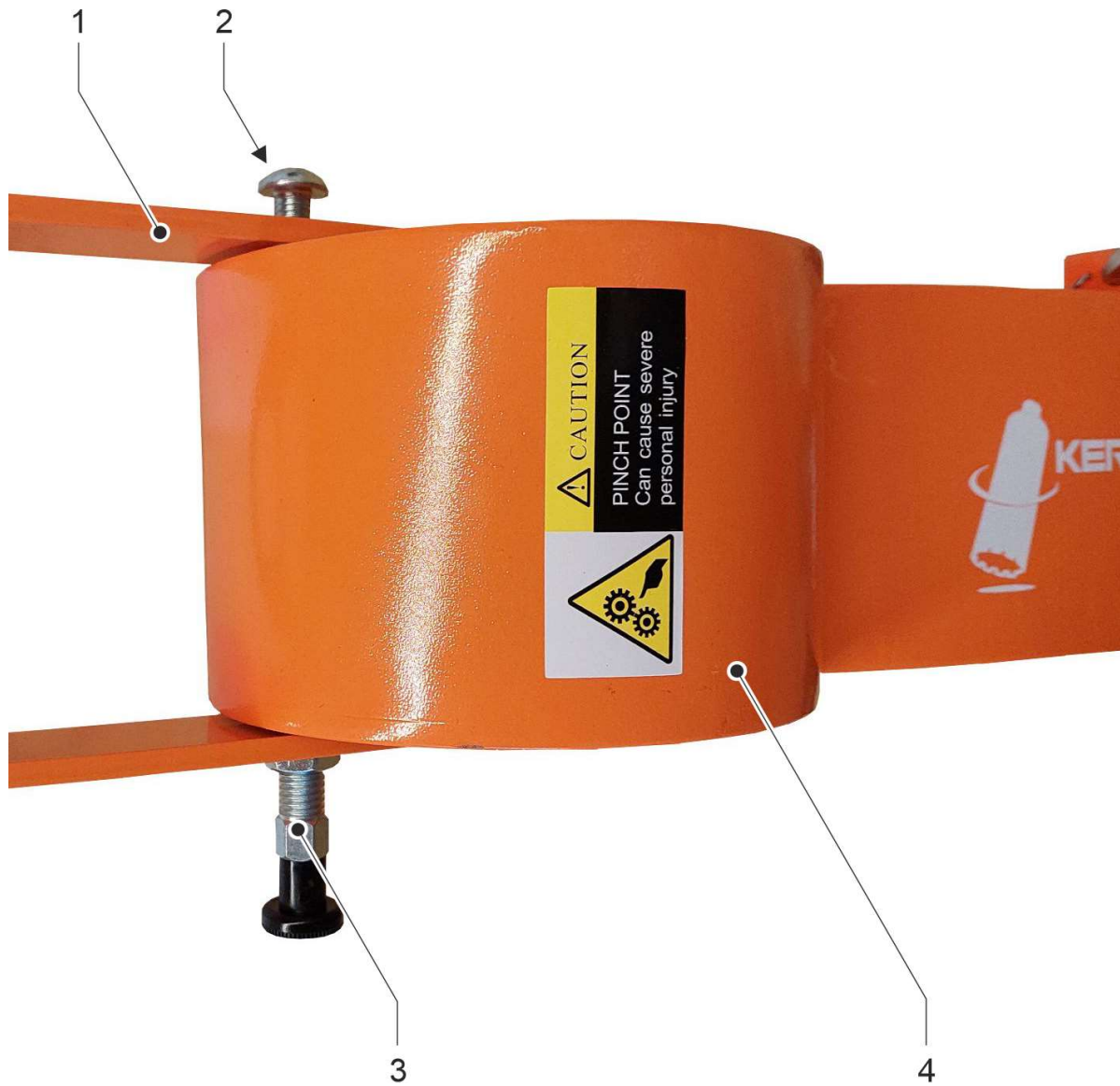

#### Réglage du bras de guidage

- 1 Partie supérieure du bras de guidage
- 2 Vis de sécurité
- 3 Verrou à ressort
- 4 Partie inférieure du bras de guidage

Le bras de guidage peut être replié pour le transport de la machine :

- ☒ Dévisser la vis de sécurité du bras de guidage jusqu'à ce qu'elle ne s'engage plus dans la partie inférieure du bras de guidage.
  - ☒ Maintenir la partie supérieure du bras de guidage.
  - ☒ Retirer le verrou à ressort.
    - ↪ La partie supérieure du bras de guidage peut maintenant être tournée.
  - ☒ Visser complètement la vis de sécurité.
    - ↪ La partie supérieure du bras de guidage est maintenant bien fixée.
-  Toujours visser la vis de sécurité à fond pour que la partie supérieure du bras de guidage soit bien fixée !

Ne pas transporter ou utiliser la machine sans que la partie supérieure du bras de guidage soit fixée !

## 4.3 Autres interfaces

### 4.3.1 Raccordement pour l'approvisionnement en eau



Danger pour la santé !

Dans la mesure du possible, le ponçage des surfaces de sol doit être effectué par voie humide afin d'éviter la formation de poussières de ponçage nocives pour la santé.

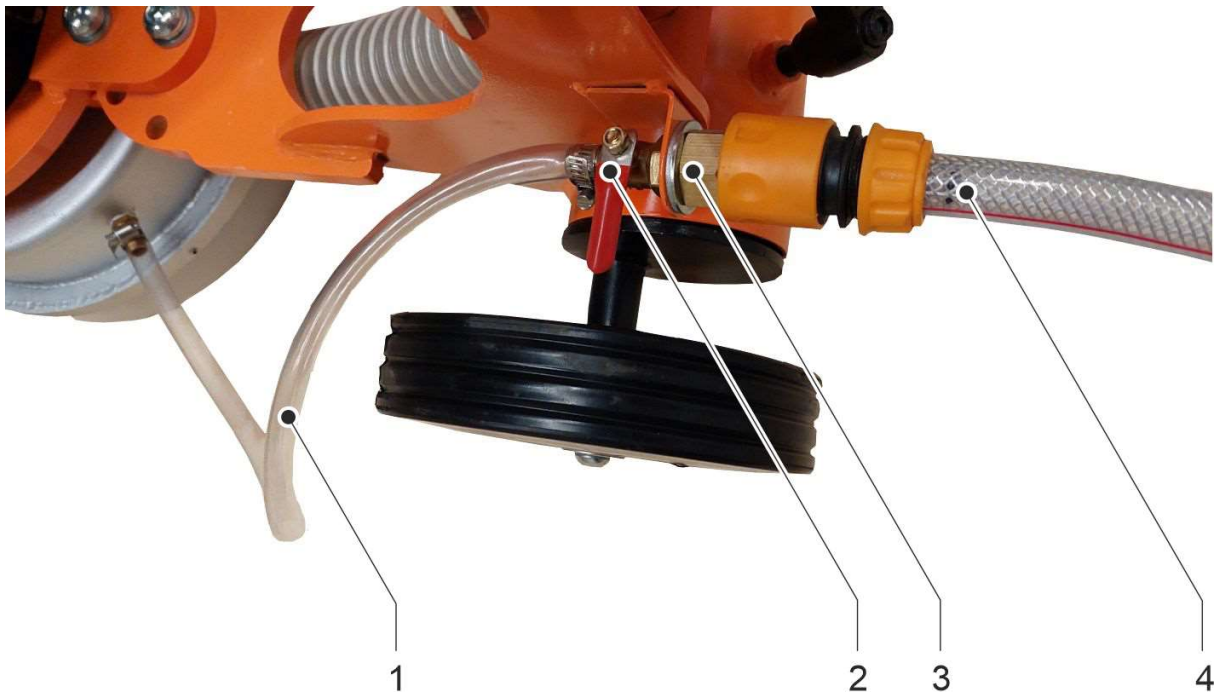

#### Raccordement pour l'approvisionnement en eau

- 1 Tuyau vers la tête de ponçage
- 2 Vanne à bille
- 3 Pièce de raccordement
- 4 Tuyau d'eau avec raccord Gardena

Si la machine doit être utilisée en procédé humide, l'alimentation en eau doit être réalisée.

Pour cela, raccorder un tuyau d'eau avec un raccord rapide Gardena au raccord sur la machine.

Le robinet à boisseau sphérique permet d'arrêter complètement l'alimentation en eau ou de réguler le débit d'eau.

- ① Pour l'alimentation en eau de la machine, Kernlochbohrer GmbH recommande l'utilisation de notre réservoir d'eau WT-35/P-PRO.

### 4.3.2 Raccordement pour l'aspiration de la poussière



Danger pour la santé !

Si le ponçage de surfaces au sol ne peut pas être effectué par voie humide, la poussière de ponçage nocive générée par le procédé à sec doit être évacuée par un aspirateur industriel approprié.

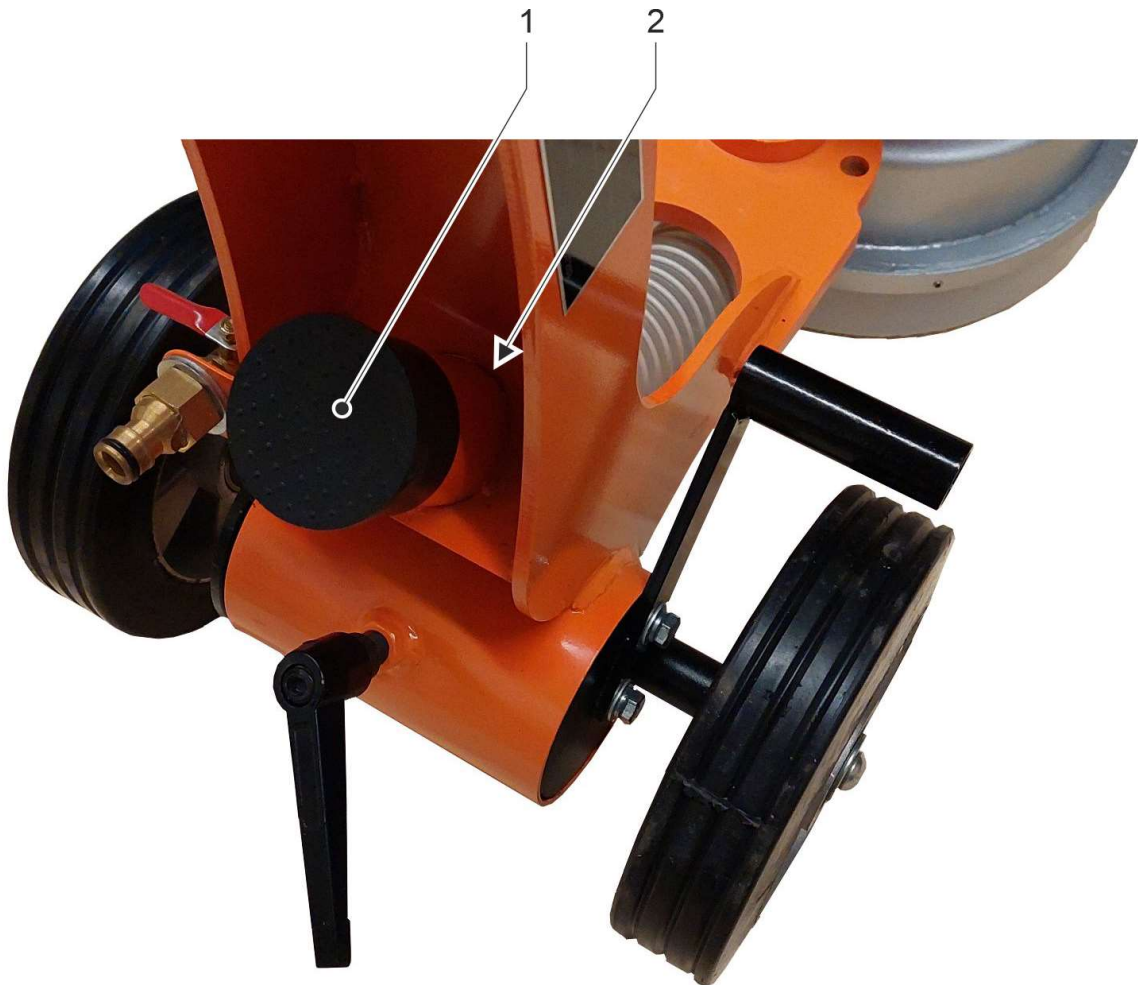

Raccordement pour l'aspiration de la poussière

- 1 Cache-poussière
- 2 Tube d'aspiration des poussières

Si la machine doit être utilisée en méthode sèche, la poussière de ponçage doit être aspirée.

Pour ce faire, raccorder un aspirateur industriel au tube d'aspiration des poussières (D = 49,5 mm / d = 45 mm) de la machine.

- ① Pour l'aspiration de la poussière, Kernlochbohrer GmbH recommande l'utilisation de notre aspirateur industriel à sec TS-1000/PRO.

Si la machine n'est pas raccordée à un aspirateur industriel, le tube d'aspiration des poussières doit être fermé avec le capuchon anti-poussière.

#### 4.4 Position d'entretien

Pour les travaux sur la face inférieure de la tête de ponçage, la machine peut être mise en position d'entretien.

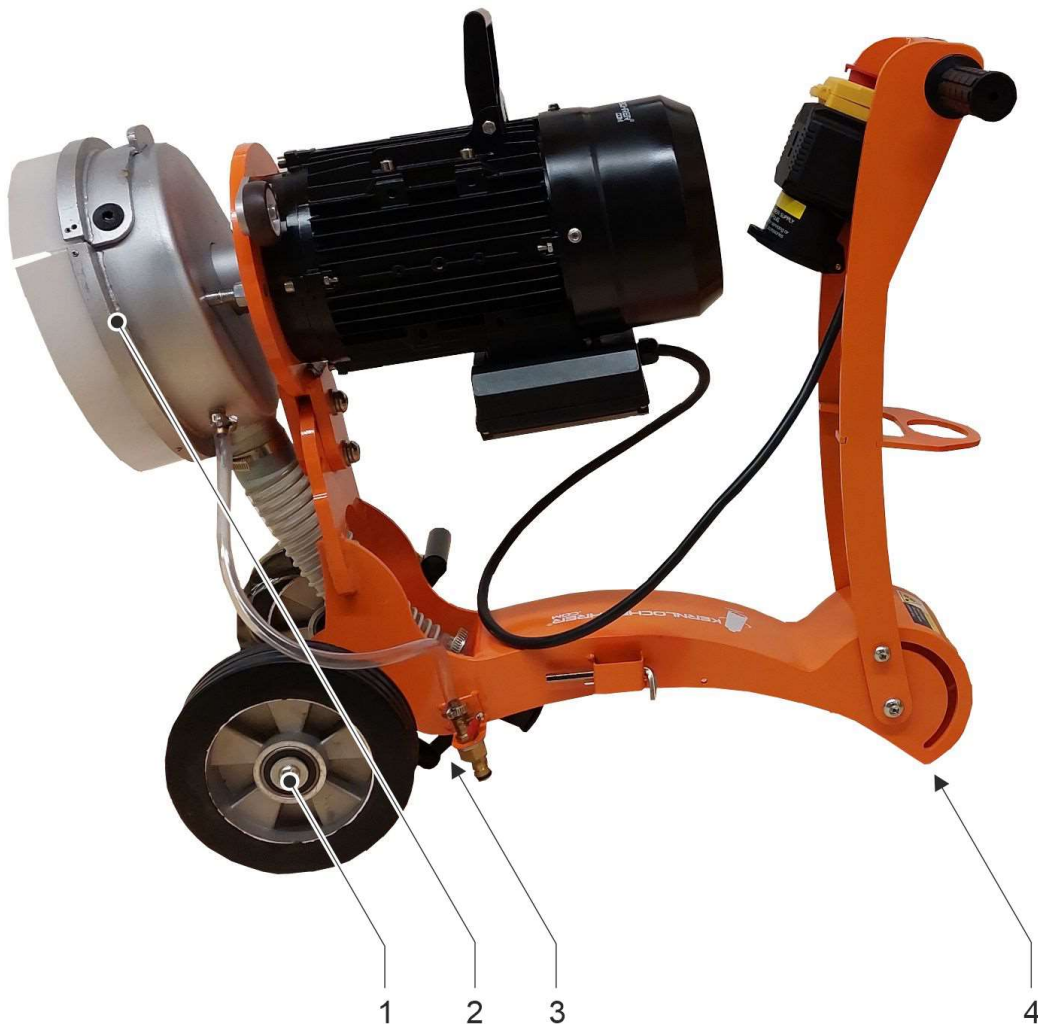

Machine en position de maintenance

- 1 Roue
- 2 Tête de ponçage
- 3 Levier de serrage du réglage du niveau
- 4 Articulation du bras de guidage

Procédure à suivre :

- ☑ Machine éteinte.
  - 📖 Voir le chapitre 5.4.5 "Éteindre la machine".
- ☑ Prise du cordon d'alimentation retirée de la fiche de raccordement.
  - 📖 Voir le chapitre 5.4.3 "Raccordement électrique".
- ☑ Alimentation en eau ou aspiration des poussières séparée.
  - 📖 Voir le chapitre 4.3 "Autres interfaces".
- ☑ Tourner le levier de serrage du réglage du niveau de manière à ce qu'il soit en contact avec le tube d'aspiration des poussières. Dans le cas contraire, le levier de serrage peut être endommagé lors du basculement de la machine.
  - 📖 Voir le chapitre 4.2.3 "Réglage du niveau".
- ☑ Mettre la partie supérieure du bras de guidage en position horizontale et la fixer.
  - 📖 Voir le chapitre 4.2.5 "Réglage du bras de guidage".
- ☑ Basculer la machine vers l'arrière par les roues de manière à ce que l'articulation du bras de guidage repose sur le sol.
  - 👉 La face inférieure de la tête d'usinage est accessible.



Machine en position d'entretien - le dessous de la tête de ponçage est accessible

## 4.5 Contenu de la livraison

La livraison de la machine comprend les éléments suivants :

- Ponceuse de sol
- Courroie anti-poussière
- 4 vis à tête fraisée M12x25 pour la fixation de l'outil de ponçage (plateau de ponçage ou plaque d'adaptation)
- Clé hexagonale SW 8
- Clé hexagonale SW 2,5
- Manuel d'utilisation

① Les outils de ponçage nécessaires à l'utilisation de la machine doivent être achetés en plus.

Il existe plusieurs possibilités à cet effet :

- Plaque d'adaptation Ø 250 mm pour équiper les patins de ponçage ou les pastilles abrasives.
- Plateau de ponçage Ø 250 mm.

Kernlochbohrer GmbH propose un vaste assortiment d'outils et d'accessoires pour la machine. Pour s'informer et passer commande, la boutique en ligne <http://www.kernlochbohrer.com> est à disposition.

① La courroie anti-poussière livrée avec la machine peut être fixée sur la tête de ponçage en plus de la protection anti-poussière déjà montée.

En alternative, le carottier propose une couronne de brosses anti-poussière pour la tête de ponçage. La boutique en ligne <http://www.kernlochbohrer.com> est à votre disposition pour vous informer et passer commande.

① Le support pour les deux clés à six pans creux se trouve sur la partie inférieure du bras de guidage.

## 5 Utilisation de la machine

### 5.1 Précautions spécifiques



Le ponçage des surfaces de sol peut être effectué à sec ou à l'eau :

Dans la mesure du possible, le procédé humide doit être utilisé afin d'éviter la formation de poussières de ponçage nocives pour la santé.

Si le procédé à sec est utilisé, la poussière de ponçage produite doit être évacuée par un aspirateur industriel approprié.

Afin d'éviter tout dommage ou surcharge, ne pas déposer ou placer d'objets sur la machine.

Si une anomalie apparaît pendant le fonctionnement de la machine (par exemple une odeur de brûlé), éteignez immédiatement la machine et débranchez le câble d'alimentation de la prise de courant. Dans le cas contraire, un incendie, un choc électrique ou tout autre événement pourrait se produire. La machine ne doit être remise en marche que lorsque le problème a été résolu et que le fonctionnement de la machine est assuré.

## 5.2 Déballage de la machine



Machine dans une caisse de transport



La partie supérieure du bras de guidage de la machine a été rabattue complètement vers l'avant pour l'expédition du fabricant au client. Dans cette position, elle ne peut pas être fixée.

Avant de soulever la machine, fixer d'abord solidement la partie supérieure du bras de guidage de la machine.



Voir le chapitre 4.2.5 "Réglage du bras de guidage".

### 5.3 Transport de la machine

Avant le transport de la machine :

- Éteindre la machine.
- Retirer le câble d'alimentation de la fiche de raccordement.
- Débrancher l'alimentation en eau ou l'aspiration des poussières.

La partie supérieure du bras de guidage peut être repliée pour le transport de la machine :



Voir le chapitre 4.2.5 "Réglage du bras de guidage".



Toujours fixer solidement la partie supérieure du bras de guidage de la machine pour son transport.



Pour transporter la machine, il est en outre possible d'utiliser la Poignée de transport rabattable sur le moteur d'entraînement.



Voir le chapitre 4.1 "Composants de la machine".

Après le transport, reposer la machine et la sécuriser contre tout risque de chute.

## **5.4 Travailler avec la machine**

### **5.4.1 Inspection optique de la machine**

Avant de travailler avec la machine, il faut procéder à une inspection visuelle de celle-ci :

- Vérifier l'état général et la propreté de la machine.
- Vérifier la présence de tous les capots et composants de la machine.
- Protection contre la poussière présente sur la tête de ponçage et fixée efficacement.
- Le cas échéant, la courroie de protection contre la poussière fournie ou la couronne de brosses anti-poussière disponible en option est présente sur la tête de ponçage et fixée efficacement.
- Vérifier le serrage de toutes les vis.
- Les ouvertures d'entrée et de sortie d'air ne doivent pas être encrassées ou obstruées.
- Le câble d'alimentation et la fiche de raccordement ne doivent pas être endommagés.

## 5.4.2 Montage de l'outil de ponçage

Avant de travailler avec le , l'outil de ponçage doit être monté sur la tête de ponçage.

Il existe plusieurs possibilités à cet effet :

- Monter une plaque d'adaptation. Différents tampons de ponçage ou de polissage peuvent alors être montés sur la plaque d'adaptation.
- Montage d'un plateau de ponçage.

Pour un résultat de travail optimal, veillez aux points suivants :

- l'adéquation de l'outil abrasif au matériau à usiner.
- Qualité d'équilibrage correcte de l'outil de ponçage.
- État et montage correct de l'outil d'affûtage. Ne jamais utiliser d'outils abrasifs endommagés.

L'outil de ponçage est monté sur la tête de ponçage à l'aide des quatre vis à tête fraisée M12x25 fournies.

Serrer les vis à tête fraisée avec un couple de 70 Nm.

Pour monter l'outil de ponçage, mettre la machine en position d'entretien.



Voir le chapitre 4.4 "Position d'entretien".

### 5.4.3 Raccordement électrique

Respectez les points suivants :

- Respecter les valeurs de raccordement électrique de l'appareil.
  -  Voir le chapitre 3 "Données techniques".
- Le câble d'alimentation et la fiche de raccordement ne doivent pas être endommagés.
- Ne faire remplacer la fiche de raccordement endommagée que par la société Carottier Sàrl ou par un électricien qualifié à cet effet.
- La prise du câble d'alimentation et la fiche de raccordement doivent être propres et exemptes de poussière.
- La tension électrique appliquée ne doit pas s'écarter de plus de 5% de la valeur nominale. Des tensions trop élevées peuvent entraîner des dommages irréparables sur la machine.
- Lors de l'utilisation de la machine avec des groupes électrogènes, il ne doit pas y avoir de pics de tension.
- Lors du raccordement de la machine au réseau électrique, un disjoncteur différentiel (RCD) avec un courant de déclenchement maximal de 30 mA doit être installé en amont.
- La machine est équipée d'une fiche de raccordement de type F (CEE 7/4). Les machines ne doivent être utilisées qu'avec un câble d'alimentation équipé de la prise correspondante (CEE 7/3).
- Le câble d'alimentation doit être de type H05RN-F 3G2,5, H05BQ-F 3G2,5 ou mieux.
- En cas d'utilisation de câbles de rallonge, la section du câble doit être adaptée à la puissance absorbée par la machine.
- En cas d'utilisation d'un enrouleur de câble, le câble doit toujours être entièrement déroulé.
- Pour retirer le cordon d'alimentation de la fiche de raccordement, saisir la prise de courant. Ne pas tirer sur le câble.
- Si la machine ne doit pas être utilisée pendant une longue période, éteindre la machine et retirer la prise de courant de la fiche de raccordement.

#### 5.4.4 Utiliser la machine



La formation de poussières de ponçage nocives pour la santé doit être exclue par des moyens techniques (procédé humide ou procédé à sec avec aspiration des poussières).

Si cela n'est pas possible, l'opérateur et les personnes à proximité doivent toujours porter un masque de protection respiratoire homologué pour le matériau traité.

##### Conditions préalables :

- ☑ Inspection optique de la machine effectuée.
  - 📖 Voir le chapitre 5.4.1 "Inspection optique de la machine".
- ☑ Outil de ponçage monté.
  - 📖 Voir le chapitre 5.4.2 "Montage de l'outil de ponçage".
- ☑ Alimentation en eau établie ou aspiration des poussières raccordée et mise en marche.
  - 📖 Voir le chapitre 4.3 "Autres interfaces".
- ☑ Raccordement électrique de la machine effectué.
  - 📖 Voir le chapitre 5.4.3 "Raccordement électrique".

##### Procédure à suivre :

- ☒ Déplacer la machine sur la surface du sol à travailler.
- ☒ Bras de guidage réglé et fixé à une hauteur ergonomiquement raisonnable.
  - 📖 Voir le chapitre 4.2.5 "Réglage du bras de guidage".
- ☒ Le cas échéant, procéder au réglage du niveau de la tête d'usinage.
  - 📖 Voir le chapitre 4.2.3 "Réglage du niveau".
- ☒ Le cas échéant, ajuster la tête d'usinage.
  - 📖 Voir le chapitre 4.2.2 "Réglage de la tête de ponçage".
- ☒ Le cas échéant, régler la roue d'angle.
  - 📖 Voir le chapitre 4.2.4 "Réglage de la roue d'angle".

- ☒ Pour abaisser la pression de la tête de ponçage sur la surface du sol : saisir le bras de guidage par les poignées et le pousser vers le bas.



Lorsque la machine est en marche, l'outil de ponçage à rotation rapide se trouve sur la face inférieure de la tête de ponçage.

Ne pas soulever la tête de ponçage du sol, mais seulement la soulager.

- ☒ Démarrer le moteur d'entraînement de la machine. Pour cela, appuyer sur le bouton de démarrage.

↪ Le moteur d'entraînement est mis en marche.

- ☒ Lorsque la machine a atteint sa vitesse nominale : Vérifier la fonction d'arrêt d'urgence de la machine

- ☒ Fermer la trappe d'arrêt d'urgence.

↪ Le moteur d'entraînement s'arrête.

- ☒ Vérifier si le moteur d'entraînement s'arrête.

Si le moteur d'entraînement ne s'arrête pas après la fermeture de la trappe d'arrêt d'urgence, faire réparer la machine par Kernlochbohrer GmbH ou par un électricien qualifié à cet effet. Ne pas utiliser la machine dans cet état !

- ☒ Déverrouiller et ouvrir la trappe d'arrêt d'urgence.

- ☒ Démarrer le moteur d'entraînement de la machine. Pour cela, appuyer sur le bouton de démarrage.

- ☒ Lorsque la machine a atteint sa vitesse nominale :

- ☒ Abaisser la tête de ponçage sur la surface du sol à travailler.

- ☒ Pour obtenir une surface uniformément poncée, déplacer continuellement la tête de ponçage d'avant en arrière jusqu'à ce que le résultat souhaité soit atteint.

- ① Pendant le traitement, toujours vérifier l'outil de ponçage et la protection contre la poussière !

Procédure à suivre :

- ☒ Éteindre la machine. Pour cela, appuyer sur le bouton d'arrêt.
- ☒ Retirer la prise du cordon d'alimentation de la fiche de raccordement.
- ☒ Vérifier l'état et la fixation de l'outil de ponçage.
- ☒ Remplacer les outils de ponçage endommagés ou usés.
- ☒ État Vérifier l'efficacité de la protection antipoussière de la tête de ponçage. Remplacer la protection antipoussière endommagée ou usée.

### 5.4.5 Éteindre la machine

#### Procédure à suivre :

- ☒ Appuyer sur le bouton d'arrêt.
  - ↳ Le moteur d'entraînement s'arrête.
- ☒ Retirer la prise du cordon d'alimentation de la fiche de raccordement.
- ☒ Vérifier l'encrassement de la machine. Si nécessaire, nettoyer la machine.
  - 📖 Voir le chapitre 6.3.1 "Nettoyer la machine et contrôler".

### 5.4.6 Ranger la machine

#### Procédure à suivre :

- ☒ Machine éteinte.
  - 📖 Voir le chapitre 5.4.5 "Éteindre la machine".
- ☒ Nettoyer la machine et la laisser sécher complètement.
  - 📖 Voir le chapitre 6.3.1 "Nettoyer la machine et contrôler".
- ☒ Placer la machine à la verticale et la sécuriser contre tout risque de chute.
- ☒ Conserver la machine dans un endroit sec et frais, à l'abri de l'humidité et des rayons directs du soleil.
- ☒ Protéger la machine contre toute utilisation non autorisée.

## **6 Maintenance**

### **6.1 Conseils pour une maintenance appropriée**

Un entretien insuffisant ou inapproprié peut entraîner des dysfonctionnements et nuire à la sécurité de fonctionnement et à la durée de vie de la machine. Une inspection et un entretien réguliers sont donc indispensables. Nous recommandons de confier les travaux de maintenance uniquement à un personnel formé.

La garantie convenue par contrat ne libère pas l'utilisateur de la machine de l'obligation d'entretenir la machine selon les prescriptions du fabricant dès sa mise en service. La Sté Kernlochbohrer GmbH n'est pas responsable des dommages causés par un manque d'entretien.

### **6.2 Plan de maintenance et de contrôle**

Les intervalles indiqués se réfèrent à des conditions d'utilisation normales. En cas de conditions plus difficiles (forte présence de poussière, etc.) et de durées de travail quotidiennes plus longues, les intervalles indiqués doivent être raccourcis en conséquence par l'utilisateur.

Utilisez le plan de maintenance et de contrôle uniquement comme guide ! Tenez impérativement compte des renvois aux autres chapitres ! Vous y trouverez une description détaillée de la manière d'effectuer les différents travaux correctement et en toute sécurité.

Intervalle	Catégorie	Composant	Activité	Chapitre
1 jour	Temps réel	Machine	Nettoyer et contrôler	6.3.1

## 6.3 Inspection et entretien

### 6.3.1 Nettoyer la machine et contrôler



Ne pas utiliser d'éponge tranchante ou d'objet métallique pour nettoyer la machine. Ceux-ci pourraient endommager la surface de la machine.

Pour nettoyer la machine, il ne faut pas utiliser de nettoyeur haute pression, de jet d'eau ou d'air comprimé. Le jet d'eau ou d'air tranchant pourrait endommager la machine.

Pour nettoyer la machine, il ne faut pas utiliser de substances corrosives, dangereuses pour la santé ou nocives pour l'environnement.

#### Intervalle :

1 jour en temps réel

#### Les moyens auxiliaires :

- Dans un récipient en verre, verser un mélange d'eau et de détergent doux (par exemple du liquide vaisselle).
- Chiffon et pinceau

#### Procédure à suivre :

- Machine éteinte et prise du câble d'alimentation retirée de la fiche de raccordement.
  -  Voir le chapitre 5.4.5 "Éteindre la machine".
- Nettoyer la machine de la poussière et de la saleté.
  - Utiliser pour cela un chiffon humide trempé dans de l'eau mélangée à un détergent doux.
  - L'eau ne doit pas pénétrer à l'intérieur du moteur d'entraînement par les ouvertures d'entrée et de sortie d'air.

- ☒ Nettoyer les ouvertures d'entrée et de sortie d'air du moteur d'entraînement avec un pinceau et un chiffon humide.
- ☒ Laisser la machine sécher complètement.
- ☒ Vérifier le serrage de toutes les vis sur la machine. Si nécessaire, resserrer les vis.
- ☒ Vérifier l'état et l'efficacité de la protection antipoussière de la tête de ponçage. Remplacer la protection antipoussière endommagée ou usée.
- ☒ Le cas échéant, vérifier l'état et l'efficacité de la courroie antipoussière de la tête d'usinage. Remplacer la courroie antipoussière endommagée ou usée.
- ☒ Le cas échéant, vérifier l'état de la couronne de brosses anti-poussière sur la tête de ponçage. Remplacer la couronne de brosses antipoussière endommagée ou usée.



## 7 Dépannage

Si un problème survient pendant l'utilisation de la machine, essayez d'abord de le résoudre vous-même à l'aide des informations suivantes.

Si vous ne pouvez pas remédier vous-même à la panne, veuillez vous adresser à Kernlochbohrer GmbH.

<b>Dérangement</b>	<b>Cause possible</b>	<b>Dépannage</b>
La meule tourne mais ne fournit pas la puissance nécessaire	L'outil de ponçage n'est pas adapté à l'application	Remplacer l'outil de ponçage
La machine vibre pendant le fonctionnement	Outil de ponçage pas correctement équilibré	Remplacer l'outil de ponçage
Bruit de frottement de la tête de ponçage au ralenti	Palier du moteur ou accouplement d'entraînement usé	Faire évaluer et réparer la machine par un technicien de maintenance agréé.

## 8 Pièces de rechange

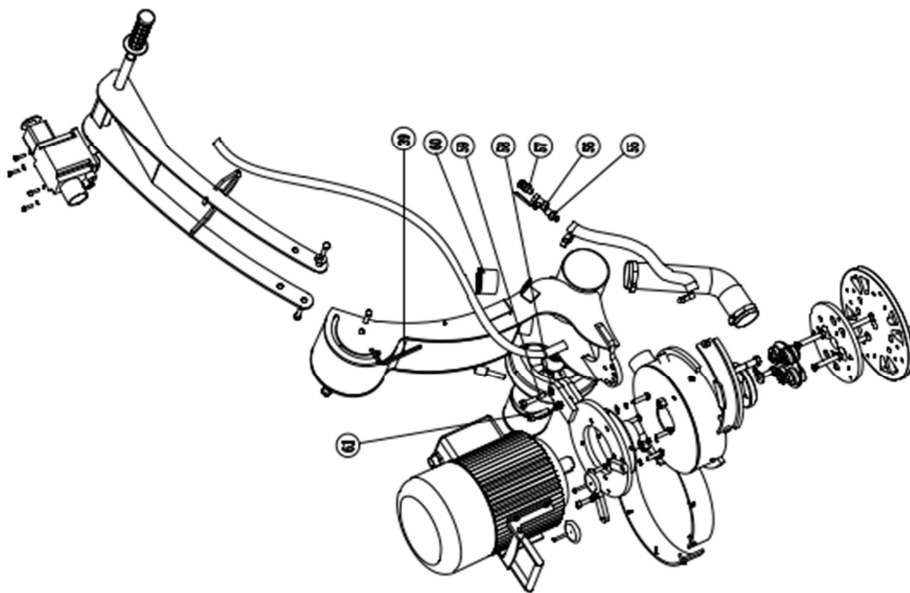
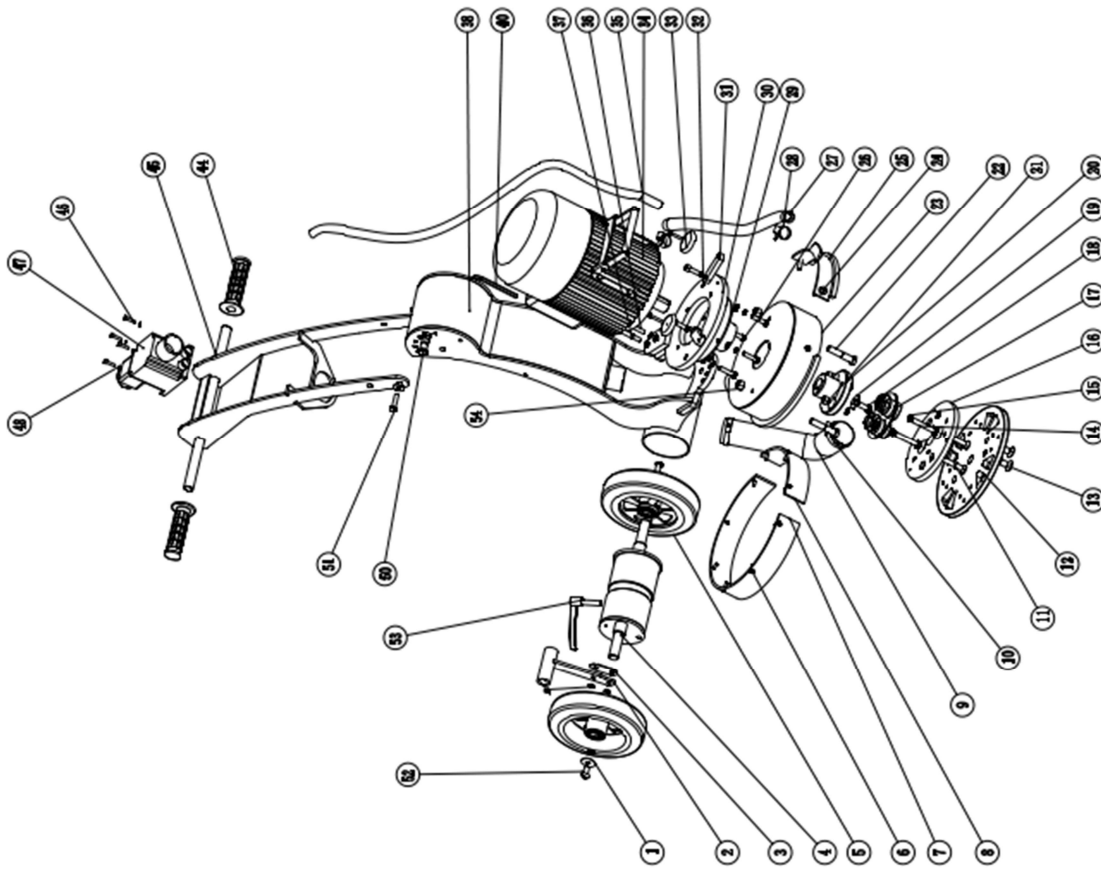

No.	Description	No- mbre
1	Vis ronde à six pans creux M10*20	2
2	Poignée de réglage horizontale	1
3	Entretoise	1
4	Axe	1
5	Roue	2
6	Vis pour la cage à poussière	8
7	Long panier anti-poussière en PVC	1
8	Panier court anti-poussière en PVC	1
9	Tuyau	1
10	Bande d'acier	2
11	Vis à tête hexagonale M10*55	2
12	Plaque d'adaptation (en option)	1
13	Vis à tête fraisée à six pans M12*25	4
14	Vis à tête fraisée à six pans M10*55	2
15	Joint plat	2
16	Plaque de conversion	1
17	Accouplement en caoutchouc	1
18	Vis à tête hexagonale M10*30	2
19	Joint plat	1
20	Bride	1
21	Vis à tête hexagonale M8*25	2
22	Vis à tête hexagonale M10*30	2
23	Couverture anti-poussière	1
24	Vis à tête fraisée à six pans M12*20	2
25	Support supérieur amovible	1
26	Vis à tête hexagonale M12*70	2
27	Tuyau d'eau en fibre	1
28	Raccord rapide	1
29	Douille d'arbre moteur	1

No.	Description	No- mbre
30	Plaque de base Fond du moteur	1
31	Fixation	2
32	Vis pour roue d'angle	2
33	Roue d'angle	2
34	Moteur	1
35	Câble	1
36	Vis à tête hexagonale	2
37	Rondelle pour rondelle élastique	2
38	centre de la partie rabattable	1
39	Clé à six pans creux	1
40	Clé à six pans creux	1
44	Poignée en caoutchouc	2
45	Support supérieur	1
46	Vis pour l'interrupteur	4
47	Interrupteur	1
48	Bouton interrupteur-stop	1
49	Cadre supérieur pliable	1
50	Vis de réglage	1
51	Vis à six pans creux	2
52	Vis ronde à six pans creux M10*20	2
53	Poignée de réglage horizontale	1
54	Écrou M12	2
55	Joint torique	1
56	Mini-soupape	1
57	Connexion rapide	1
58	Rondelle lisse	2
59	Vis à tête hexagonale	2
60	Capuchon à vide	1
61	Vis à six pans creux	1

## 9 Déclaration de conformité UE

Le producteur/commerçant

Kernlochbohrer GmbH  
Geigersbühlweg 52  
72663 Großbettlingen  
Allemagne

déclare par la présente que le produit suivant

Nom du produit : **Ponceuse de sol**

Type **BSM-250/E-PRO**

est conforme à toutes les dispositions pertinentes de la législation appliquée (ci-après) - y compris ses modifications en vigueur à la date de la déclaration. Le fabricant est seul responsable de l'établissement de cette déclaration de conformité. Cette déclaration ne concerne que la machine dans l'état dans lequel elle a été mise sur le marché ; les éléments ajoutés et/ou les interventions effectuées ultérieurement par l'utilisateur final ne sont pas pris en compte.

Les dispositions législatives suivantes ont été appliquées :

Directive sur les machines 2006/42/UE

Directive Compatibilité électromagnétique 2014/30/UE

Les normes harmonisées suivantes ont été appliquées :

EN ISO 12100:2010 Sécurité des machines - Principes généraux de conception - Appréciation et réduction des risques

EN 60204-1:2018 Sécurité des machines - Équipement électrique des machines - Partie 1 : Règles générales

Nom et adresse de la personne autorisée à constituer le dossier technique :

Kernlochbohrer GmbH  
Geigersbühlweg 52  
72663 Großbettlingen  
Allemagne

Grossbettlingen 27.02.2024

Kernlochbohrer GmbH

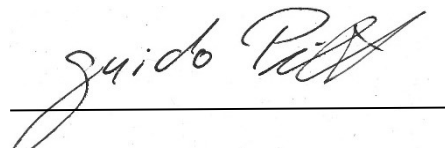

Guido Pillat

Directeur général / Chief Executive Officer