



Manuel d'utilisation

Enfonce-pieux motorisé "Joey"

PR-38/4T-LIGHT

BA-06-000002-01-FR

Champ d'application

Ce Manuel d'utilisation n'est valable que pour la machine désignée sur la page de garde.

Vérifiez le modèle de la machine à l'aide de la plaque signalétique de la machine.

Instructions originales / traduction des instructions originales

L'exemplaire allemand de ce manuel d'utilisation est, conformément à la directive européenne sur les machines, le manuel original.

Les exemplaires en d'autres langues sont des traductions des instructions originales.

Kernlochbohrer GmbH

52, chemin de Geigersbühl

72663 Großbettlingen

Allemagne

Téléphone : +49 (0)70 22 / 50 34 900

Courrier électronique : info@kernlochbohrer.com

Internet : <http://www.kernlochbohrer.com>

© Perceuse de carottes Sàrl

Cette documentation est protégée par les droits d'auteur.

Tous les droits relatifs à cette documentation, en particulier le droit de reproduction et de diffusion ainsi que le droit de traduction, sont détenus par la société Kernlochbohrer GmbH, même en cas de demande de droits de propriété intellectuelle. Sans l'autorisation écrite expresse de la société Kernlochbohrer GmbH, aucune partie de la documentation ne peut être reproduite sous quelque forme que ce soit, par quelque moyen que ce soit, électronique ou mécanique, ni traitée, copiée ou diffusée à l'aide de systèmes électroniques.

Sous réserve d'erreurs et de modifications techniques.

Kernlochbohrer GmbH n'est pas responsable des éventuelles erreurs contenues dans cette documentation. Toute responsabilité pour des dommages directs ou indirects liés à la livraison ou à l'utilisation de cette documentation est exclue, dans la mesure où la loi l'autorise. En outre, la société Kernlochbohrer GmbH ne peut pas être tenue responsable des dommages résultant de la violation de brevets ou d'autres droits de tiers.

Le fonctionnement de la machine se limite aux fonctions décrites dans la documentation technique correspondante.

Table des matières

1	Information et soutien	7
1.1	Remerciements à l'acheteur	7
1.2	Application du Manuel d'utilisation	7
1.3	Modifications	7
1.4	Explication des symboles	8
1.5	Garantie	8
1.6	Protection de l'environnement	9
1.6.1	Élimination du produit	9
1.6.2	Élimination de l'emballage	9
1.7	Service	10
2	Sécurité	11
2.1	Généralités	11
2.2	Utilisation conforme à la destination	11
2.3	Règles de sécurité pour l'exploitant	12
2.3.1	Mesures de sécurité organisationnelles	12
2.3.2	Modifications de la machine	12
2.3.3	Pièces de rechange	13
2.3.4	Personnel	13
2.4	Règles de sécurité pour le personnel	14
2.4.1	Comportement conforme aux règles de sécurité	14
2.4.2	Fonctionnement sûr	15
2.4.3	Équipement de protection	16
2.5	Sécurité lors de la maintenance	17
2.5.1	Généralités	17
2.5.2	Nettoyage	17
3	Données techniques	18
3.1	Généralités	18
3.2	Moteur	19
4	Description de la machine	20
4.1	Composants de la machine et dispositifs de commande	20

4.2	Contenu de la livraison.....	22
5	Utilisation de la machine	23
5.1	Instructions pour enfonce des pieux avec un enfonce-pieux.....	23
5.2	Précautions à prendre	25
5.3	Transport de la machine.....	26
5.4	Mise en service de la machine	27
5.4.1	Vérifier le niveau d'huile moteur	27
5.4.2	Remplir le réservoir de carburant	30
5.4.3	Monter la Douille de réception de pieu	31
5.5	Travailler avec la machine.....	32
5.5.1	Inspection optique de la machine	32
5.5.2	Démarrer le moteur.....	33
5.5.3	Enfoncement d'un pieu	35
5.5.4	Éteindre la machine	37
5.5.5	Nettoyer la machine.....	38
5.5.6	Préparer la machine pour les temps d'arrêt	39
6	Maintenance.....	41
6.1	Conseils pour une maintenance appropriée	41
6.2	Plan de maintenance et de contrôle.....	42
6.3	Inspection et entretien	43
6.3.1	Vidanger l'huile moteur	43
6.3.2	Regraisser la boîte de vitesses	46
6.3.3	Encrassement Vérifier le filtre à air.....	47
6.3.4	Vérifier l'encrassement du réservoir de carburant.....	48
6.3.5	Vérifier la bougie d'allumage	50
6.3.6	Nettoyer les ailettes de refroidissement du moteur	52
7	Dépannage	53
8	Pièces de rechange.....	54
8.1	Enfonce-pieux	54
8.2	Moteur	56
9	Déclaration de conformité UE	58

1 Information et soutien

1.1 Remerciements à l'acheteur

Nous vous remercions d'avoir acheté une machine de la société Kernlochbohrer GmbH.

Veillez lire attentivement le Manuel d'utilisation et respecter les consignes de sécurité. Le respect du Manuel d'utilisation vous permettra de profiter pleinement des performances exceptionnelles de notre produit.

Si vous avez des questions sur le fonctionnement de la machine, adressez-vous directement à la société Kernlochbohrer GmbH. Nous sommes toujours à votre disposition pour répondre à vos questions.

1.2 Application du Manuel d'utilisation

La machine est destinée à un usage professionnel et ne doit être utilisée que par des personnes instruites. Respectez strictement les instructions du Manuel d'utilisation.

Notre entreprise décline toute responsabilité en cas de non-respect du Manuel d'utilisation, ce qui pourrait entraîner des blessures ou des dommages à la machine.

Le Manuel d'utilisation est indispensable à l'utilisation de la machine. Le Manuel d'utilisation doit donc toujours être conservé à proximité de la machine et être accessible à tout moment au personnel prévu.

En complément du Manuel d'utilisation, les réglementations générales et locales relatives à la prévention des accidents et à la protection de l'environnement doivent être mises à disposition ; leur respect doit être contrôlé régulièrement.

1.3 Modifications

La société Kernlochbohrer GmbH se réserve le droit de modifier le design et l'aspect de ses produits et de leurs manuels d'utilisation. Les futures modifications des manuels d'utilisation seront effectuées sans préavis.

1.4 Explication des symboles



Ce symbole attire l'attention sur des DANGERS dont il faut tenir compte lors des travaux suivants afin d'éviter des dommages pour soi-même, d'autres personnes ou des biens matériels.



Renvoi à un autre endroit du Manuel d'utilisation.



Condition préalable à toute action.



Acte à accomplir.



Comportement de la machine auquel on peut s'attendre comme résultat de l'action précédente.



Informations de fond ou indication de particularités.

1.5 Garantie

Conformément aux conditions générales de livraison de la société Kernlochbohrer GmbH, le délai de garantie pour les défauts matériels dans les relations commerciales avec les entreprises est de 12 mois (preuve par facture ou bon de livraison).

Les dommages résultant d'une usure naturelle, d'une surcharge ou d'une utilisation inappropriée restent exclus.

Les dommages résultant d'un défaut de matériel ou de fabrication seront réparés ou remplacés gratuitement. Les réclamations ne peuvent être acceptées que si l'appareil est renvoyé non démonté à la société Kernlochbohrer GmbH

Les pièces d'usure sont exclues de la garantie.

1.6 Protection de l'environnement

1.6.1 Élimination du produit

Respectez les réglementations nationales en matière d'élimination écologique et de recyclage des machines et accessoires hors d'usage.

Ne pas jeter la machine et ses accessoires avec les ordures ménagères.

1.6.2 Élimination de l'emballage

Les emballages sont fabriqués à partir de matériaux recyclables. Ils doivent être éliminés selon les directives communales, conformément à leur marquage.

1.7 Service

Des indications précises et des questions ciblées permettent un dépannage rapide, facilitent la commande de pièces de rechange et évitent les erreurs de livraison.

Avant de vous adresser au service, veuillez d'abord collecter les données suivantes.

Pour toute question ou commande, veuillez indiquer la désignation du modèle :

Vous trouverez cette indication sur la plaque signalétique de la machine.

En cas de perturbations, des informations supplémentaires sont nécessaires : Nature et étendue du trouble, circonstances concomitantes, cause présumée.

Pour les commandes de pièces de rechange, il faut :

Nombre de pièces et numéro de position dans la vue éclatée de ce Manuel d'utilisation.

Données de contact :

Kernlochbohrer GmbH
52, rue Geigersbühlweg
72663 Großbettlingen
Allemagne

Téléphone : +49 (0)70 22 / 50 34 900

Courrier électronique : info@kernlochbohrer.com

Internet : <http://www.kernlochbohrer.com>

2 Sécurité

2.1 Généralités

La machine a été construite selon l'état de la technique et dans le respect des lois, normes et règles de sécurité en vigueur. L'utilisation de la machine peut néanmoins présenter des DANGERS pour l'utilisateur ou des tiers ainsi que des dommages à la machine et à d'autres biens matériels.

L'utilisation de la machine ne doit se faire qu'en parfait état et conformément à l'usage prévu, en étant conscient des risques et de la sécurité.

En cas de dommages ou de dysfonctionnements de la machine, éteindre immédiatement la machine, la protéger contre toute remise en marche et la réparer ou faire réparer la machine.

2.2 Utilisation conforme à la destination

La machine est exclusivement destinée à l'enfoncement vertical de pieux en bois, en métal ou en béton dans le sol.

L'utilisation de la machine doit se faire exclusivement dans les limites de ses caractéristiques techniques. Ces données, par exemple les données de puissance et les conditions ambiantes, figurent au chapitre "Données techniques".

Toute autre utilisation ou toute utilisation dépassant ce cadre est considérée comme non conforme - risque d'accident ! Kernlochbohrer GmbH décline toute responsabilité pour les dommages qui en résulteraient. Seul l'utilisateur en assume le risque.

L'utilisation conforme comprend également l'observation du Manuel d'utilisation ainsi que le respect des intervalles de maintenance prescrits.

2.3 Règles de sécurité pour l'exploitant

2.3.1 Mesures de sécurité organisationnelles

Le Manuel d'utilisation doit être disponible en permanence pour le personnel d'utilisation et de maintenance. Elle doit donc toujours être disponible sur le lieu d'utilisation de la machine.

Les prescriptions relatives à la prévention des accidents et à la protection de l'environnement en vigueur sur le lieu d'utilisation de la machine doivent également être disponibles. L'utilisateur de la machine doit vérifier régulièrement leur respect.

L'utilisation de machines émettant du son peut être limitée dans le temps par des réglementations nationales ou locales.

La machine ne doit pas être utilisée dans des zones à risque d'explosion.

Toutes les consignes de sécurité et de danger apposées sur la machine doivent être lisibles et ne doivent pas être enlevées.

Les équipements de protection nécessaires à l'utilisation de la machine doivent être mis à disposition par l'exploitant. L'exploitant doit s'assurer que les équipements de protection sont utilisés de manière appropriée par le personnel.

Les produits d'exploitation et auxiliaires, tels que les lubrifiants ou les produits de nettoyage, doivent être choisis de manière à ce que les valeurs limites en vigueur sur le lieu d'utilisation pour les composants dangereux pour la santé soient respectées. Les prescriptions en vigueur sur le lieu d'utilisation concernant la protection de l'environnement et l'élimination des déchets doivent être respectées.

2.3.2 Modifications de la machine

L'exploitant n'est pas autorisé à effectuer des modifications sur la machine sans l'autorisation écrite de la société Kernlochbohrer GmbH. Si l'exploitant effectue des modifications sans autorisation, la garantie est annulée. La Sté Kernlochbohrer GmbH n'est pas responsable des dommages causés par des modifications non autorisées.

2.3.3 Pièces de rechange

Les pièces de rechange doivent correspondre aux caractéristiques définies par la Sté Kernlochbohrer GmbH. Ceci est toujours garanti pour les pièces de rechange livrées par Kernlochbohrer GmbH. La société Kernlochbohrer GmbH n'est pas responsable des dommages causés par l'utilisation de pièces de rechange non appropriées.

2.3.4 Personnel

Toutes les personnes chargées de la mise en service, de l'utilisation et de la maintenance de la machine doivent avoir préalablement lu et compris le Manuel d'utilisation.

La machine ne peut être utilisée que par des personnes qui ont été suffisamment formées au préalable.

La maintenance de la machine ne peut être effectuée que par des personnes ayant suivi une formation spécialisée correspondant à cette activité.

Les mineurs ne sont pas autorisés à travailler avec la machine. Cette règle ne s'applique pas aux jeunes de plus de 16 ans qui sont formés sous surveillance.

2.4 Règles de sécurité pour le personnel

2.4.1 Comportement conforme aux règles de sécurité

Toutes les personnes chargées de la mise en service, de l'utilisation et de la maintenance de la machine doivent avoir préalablement lu et compris le Manuel d'utilisation.

La machine ne peut être utilisée que par des personnes qui ont été suffisamment formées au préalable.

La maintenance de la machine ne peut être effectuée que par des personnes ayant suivi une formation spécialisée correspondant à cette activité.

Les mineurs ne sont pas autorisés à travailler avec la machine. Cette règle ne s'applique pas aux jeunes de plus de 16 ans qui sont formés sous surveillance.

Il faut s'abstenir de tout mode de travail sur et avec la machine qui pourrait nuire à la sécurité.

Toutes les consignes de sécurité et de danger apposées sur la machine doivent être lisibles et ne doivent pas être enlevées.

2.4.2 Fonctionnement sûr

L'utilisation de la machine requiert toute la concentration et les capacités du personnel. Les personnes fatiguées, déconcentrées ou sous l'influence de l'alcool, de drogues ou de médicaments ne doivent pas travailler sur ou avec la machine.

Les personnes qui ne sont pas directement nécessaires au fonctionnement de la machine doivent se tenir à une distance de sécurité suffisante de la machine.

Avant d'utiliser la machine, vérifier son bon état. Si la machine est endommagée, elle ne doit pas être utilisée. Dans ce cas, sécuriser la machine contre toute utilisation et la réparer ou faire procéder à la réparation.

Afin de ne pas compromettre le bon fonctionnement et la sécurité de la machine, les capots ou autres composants de la machine ne doivent pas être retirés.

Avant de démarrer ou de mettre en marche la machine, il faut s'assurer que les personnes ne sont pas mises en danger par la machine en marche.

Les éléments de commande ne doivent pas être actionnés de manière irréfléchie ou délibérée. Des dommages corporels ou mécaniques pourraient en résulter.

Lors de l'utilisation de la machine, le personnel doit veiller à une position sûre et à une posture ergonomique. La machine doit toujours être tenue à deux mains.

La machine ne doit pas être laissée sans surveillance pendant son utilisation.

Il faut éviter d'arrêter la machine en cours de fonctionnement avec une charge lourde. Cela pourrait entraîner des dommages dus à une surchauffe.

Les ouvertures d'entrée et de sortie d'air ne doivent pas être obstruées pendant l'utilisation.

La machine doit être nettoyée régulièrement afin d'éviter que les salissures ne s'incrustent. Tous les éléments de commande et les poignées doivent être maintenus propres, secs et exempts de graisse.

Si la machine n'est pas utilisée, elle doit être rangée de manière à ne mettre personne en danger. Protéger la machine contre toute utilisation non autorisée.

2.4.3 Équipement de protection

Les personnes qui utilisent la machine sont tenues de porter l'équipement de protection suivant :

- Chaussures de sécurité avec semelle antidérapante et embout de protection
- Lunettes de protection conformes à la norme EN 166 ou écran facial
- Protection auditive

Les personnes qui effectuent des travaux d'entretien sur la machine sont tenues de porter l'équipement de protection approprié, nécessaire à cette activité.

2.5 Sécurité lors de la maintenance

2.5.1 Généralités

La maintenance de la machine ne peut être effectuée que par des personnes ayant suivi une formation spécialisée correspondant à cette activité.

Les activités de maintenance et les intervalles prescrits dans le Manuel d'utilisation doivent être respectés.

Pour effectuer des activités de maintenance, un équipement d'atelier adapté au type d'activité est nécessaire.

Avant de commencer les activités de maintenance, les mesures de sécurité suivantes doivent être prises :

- Positionner la machine de manière à ce que le point d'intervention soit facilement accessible.
- Mettre la machine dans l'état de fonctionnement correspondant.

Après l'achèvement des activités de maintenance :

- Assembler complètement la machine.
- Si des éléments de commande ou des dispositifs de sécurité ont été démontés, ils doivent être remontés et leur fonctionnement doit être vérifié.
- Resserrer les vissages desserrés. Remettre le frein-filet.

2.5.2 Nettoyage

Pour nettoyer la machine, ne pas utiliser de substances corrosives, dangereuses pour la santé ou nocives pour l'environnement.

Éliminer les produits de nettoyage dans le respect de l'environnement.

En aucun cas, il ne faut utiliser de nettoyeur haute pression, de jet d'eau ou d'air comprimé pour nettoyer la machine.

3 Données techniques

3.1 Généralités

Modèle	Enfonce-pieux motorisé "Joey" PR-38/4T-LIGHT
Numéro d'article	6104
Diamètre possible du pieu	20 à 80 mm
Fréquence de frappe	700 à 1350 1/min
Énergie d'impact	20 à 55 joules
Largeur	320 mm
Profondeur	265 mm
Hauteur	635 mm
Poids	12 kg
Température ambiante autorisée	de -20 à +45 °C
Humidité relative autorisée	85 % au maximum
Graisse pour engrenages	Mobil Mobilgrease XHP 222
Émission de bruit selon la norme ISO 15744	
Niveau de pression acoustique d'émission L_{pA}	95,7 dB(A)
Niveau de puissance acoustique L_{WA}	106,7 dB(A)
Incertitude de mesure K	3 dB(A)
Valeur totale de vibration a_h selon EN 12096	
Poignée de commande / marche à vide	1,341 m/s ²
Poignée de commande / pleine charge	11,869 m/s ²
Poignée de maintien / Ralenti	1,292 m/s ²
Poignée de maintien / pleine charge	11,775 m/s ² (en m/s)
Incertitude de mesure K	1,5 m/s ²

3.2 Moteur

Principe de combustion	4 temps / OHC
Nombre de cylindres	1
Démarrreur	Démarrreur manuel à câble
Refroidissement	Air
Cylindrée	37,7 cm ³
Puissance maximale	1 kW / 1,36 CV à 6500 1/min
Couple maximal	1,65 Nm à 5500 1/min
Vitesse de rotation à vide	3000± 250 1/min
Vitesse maximale	8500 1/min
Carburant	essence d'au moins 92 RON
Capacité du réservoir de carburant	0,65 litre
Consommation de carburant	≤ 0,6 litre/h
Huile moteur	Huile universelle pour outils de jardinage 10W-30
Consommation d'huile moteur	≤ 1,6 ml/kWh
Type de bougie d'allumage	CMR7H

4 Description de la machine

4.1 Composants de la machine et dispositifs de commande



- 1 Ouverture de remplissage de la graisse pour engrenages
- 2 Ressort d'amortissement
- 3 Boîtier du marteau
- 4 Poignée de maintien
- 5 Plaque de support
- 6 Poignée de transport
- 7 Démarreur à câble
- 8 Bouchon (avec jauge) du réservoir d'huile moteur
- 9 Silencieux
- 10 Interrupteur de régulation (à l'arrière de l'Interrupteur combiné)
- 11 Bouton d'arrêt sur Interrupteur combiné
- 12 Levier d'accélération (à l'arrière de l'Interrupteur combiné)
- 13 Verrouillage de la manette des gaz sur l'interrupteur combiné
- 14 Interrupteur combiné sur la Poignée de commande
- 15 Prise de pieux
- 16 Écrou-raccord
- 17 Réservoir de carburant
- 18 Bouchon de réservoir
- 19 Levier du volet de démarrage
- 20 Pompe à carburant manuelle
- 21 Filtre à air

4.2 Contenu de la livraison

La livraison de l'Enfonce-pieux motorisé "Joey" PR-38/4T-LIGHT comprend les éléments suivants :

- Enfonce-pieux
- 3 Douilles de réception de pieu (Ø 25,4 mm, Ø45 mm, Ø 50,8 mm)
- Sacoche à outils avec outils
- Bougie d'allumage de rechange
- Graisse pour engrenages
- Valise à roulettes pour le transport et le rangement
- Manuel d'utilisation



5 Utilisation de la machine

5.1 Instructions pour enfonce des pieux avec un enfonce-pieux

Des conditions de sol différentes peuvent avoir une influence sur le processus d'enfoncement et la stabilité des pieux enfoncés. Il convient de tenir compte de certains aspects importants à cet égard :

Type de sol :

L'influence du type de sol sur le processus d'enfoncement est significative. Les sols argileux ont une résistance accrue, tandis que les sols sableux sont généralement moins résistants. Un sol argileux se caractérise par une forte adhérence, ce qui peut entraîner une résistance accrue lors de l'enfoncement.

Humidité du sol :

L'humidité du sol joue également un rôle important dans le processus d'enfoncement. Un sol humide augmente la résistance du pieu, tandis qu'un sol sec offre moins de résistance. Si le sol est trop humide ou boueux, il peut être difficile d'enfoncer le pieu, car cela entraîne une augmentation de la résistance par frottement.

conditions du sol en profondeur :

Il est très important de tenir compte des conditions du sol en profondeur, car celles-ci peuvent souvent être différentes des couches superficielles du sol. Il est possible que les couches supérieures du sol soient constituées de matériaux meubles comme du sable, tandis qu'en dessous, il peut y avoir de l'argile solide ou même de la roche. Ces différences peuvent entraîner un enfoncement irrégulier et affecter la stabilité du pieu.

niveau de la nappe phréatique :

Le niveau de la nappe phréatique constitue un autre facteur d'influence sur le processus de battage. Un niveau élevé de la nappe phréatique augmente la résistance lors de l'enfoncement des pieux. La présence d'eau peut en outre ameublir le sol et entraîner une diminution de la stabilité du pieu enfoncé.

Type de pieu et dimension :

L'influence des conditions du sol dépend aussi fortement du type de pieu et de ses dimensions. Différents matériaux de pieux, tels que le bois, l'acier ou le béton, possèdent chacun des propriétés mécaniques différentes et réagissent donc différemment aux différentes conditions de sol. Il est important de choisir le bon type de pieu en fonction des conditions du sol afin de garantir une capacité de charge et une stabilité optimales. Les dimensions du pieu jouent également un rôle, car elles influencent la résistance et la capacité de charge.

Analyse du sol :

Une étude complète du sol avant le battage est essentielle pour évaluer les conditions du sol et identifier les difficultés ou les risques potentiels. Cette étude permet de prendre une décision éclairée sur l'opération de battage afin d'assurer une stabilité et une longévité optimales des pieux enfoncés. L'évaluation des conditions du sol permet de prendre des dispositions appropriées pour relever les défis potentiels, comme l'utilisation de techniques de pieux spécifiques, l'adaptation du processus de battage ou le choix de matériaux de pieux appropriés. Une étude approfondie du sol est une composante essentielle d'une opération de battage réussie et contribue à identifier rapidement les problèmes potentiels et à trouver des solutions appropriées pour garantir la stabilité et la sécurité de la structure.

5.2 Précautions à prendre

Avant de commencer les travaux, s'assurer qu'aucune conduite (par exemple d'électricité, d'eau ou de gaz) n'est présente aux positions de pieux prévues. Pour ce faire, demander des informations aux entreprises de service public locales. En cas de doute, vérifier la présence de conduites à l'aide de détecteurs ou de fouilles d'essai.

Les personnes qui utilisent la machine sont tenues de porter l'équipement de protection suivant :

- Chaussures de sécurité avec semelle antidérapante et embout de protection
- Lunettes de protection conformes à la norme EN 166 ou écran facial
- Protection auditive

Lors de l'utilisation de la machine, le moteur produit des gaz d'échappement dangereux pour la santé, qui peuvent provoquer des symptômes d'intoxication. La machine ne doit donc être utilisée qu'à l'extérieur ou dans des locaux bien aérés. Si la machine est utilisée dans des locaux, une surveillance de l'air ambiant doit être effectuée.

En cas d'apparition de symptômes d'intoxication (malaise, troubles de la conscience, fatigue, somnolence), arrêter immédiatement la machine, chercher une zone où l'on peut respirer de l'air frais, puis consulter un médecin.

Lors de l'utilisation de la machine, le personnel doit veiller à une position sûre et à une posture ergonomique. La machine doit toujours être tenue à deux mains.

La machine ne doit pas être laissée sans surveillance pendant son utilisation.

Il faut éviter d'arrêter la machine en cours de fonctionnement avec une charge lourde. Cela pourrait entraîner des dommages dus à une surchauffe.

5.3 Transport de la machine

Si possible, arrêter le moteur avant de transporter la machine.

Si la machine est transportée avec le moteur en marche, elle ne doit tourner qu'au ralenti. Utiliser donc la Poignée de transport pour soulever et transporter la machine. Si la machine est transportée par la Poignée de commande, il y a un risque d'actionner accidentellement la gâchette d'accélération et le blocage de la gâchette d'accélération.

Transporter la machine le plus verticalement possible. Pour cela, porter la machine par l'une des poignées.

Ne pas toucher les pièces chaudes de la machine, en particulier le silencieux - risque de brûlure !

Lors du transport dans des véhicules : sécuriser la machine pour éviter qu'elle ne tombe, qu'elle soit endommagée ou que du carburant ne s'écoule.

Pour éviter les fuites d'essence, le réservoir de carburant doit être vidé avant de transporter la machine sur de longues distances.

5.4 Mise en service de la machine

5.4.1 Vérifier le niveau d'huile moteur

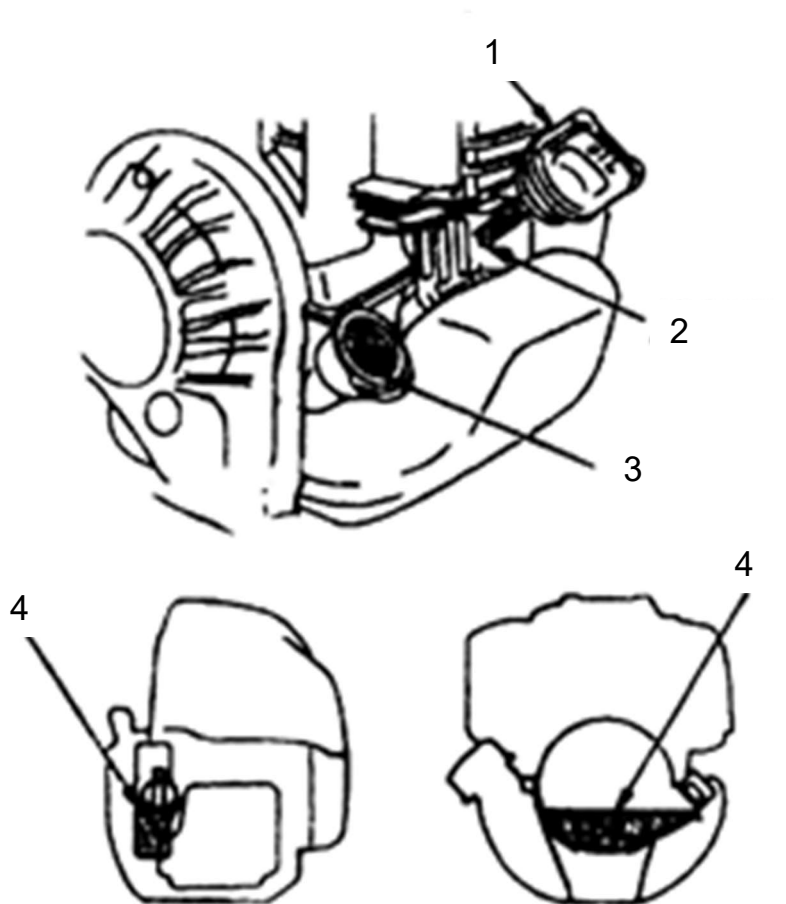

Niveau d'huile moteur dans le réservoir d'huile moteur

- 1 Bouchon (avec jauge) du réservoir d'huile moteur
- 2 Marquage sur la jauge pour le niveau de remplissage minimal
- 3 Ouverture du réservoir d'huile moteur
- 4 Niveau maximal dans le réservoir d'huile moteur

- ① La machine est livrée par Kernlochbohrer GmbH avec de l'huile moteur. Avant de démarrer le moteur pour la première fois, il convient de vérifier le niveau d'huile moteur par mesure de sécurité.

Procédure à suivre :

- Machine froide ou au moins 15 minutes après la dernière utilisation.
- Déposer la machine à l'horizontale (ouverture de remplissage pour la graisse à engrenages située en haut) et la sécuriser contre tout basculement.
- Attendre quelques minutes pour que l'huile moteur s'accumule dans le réservoir d'huile moteur.
- Dévisser le bouchon du réservoir d'huile moteur.
- Vérifier le niveau de remplissage sur la jauge.
Le niveau doit atteindre au moins le milieu de la zone striée de la jauge
- S'il n'y a pas assez d'huile moteur dans le réservoir d'huile moteur, faites l'appoint.
Huile moteur à utiliser :
Huile universelle pour outils de jardinage 10W-30 du fabricant LIQUI MOLY
- Vérifier à nouveau le niveau dans le réservoir d'huile moteur à l'aide d'une jauge
Le niveau maximal ne doit pas être supérieur à la zone striée de la jauge.
- Le cas échéant, corriger le niveau de remplissage et le contrôler à nouveau.
- Visser complètement le bouchon du réservoir d'huile moteur.

- ① Remarque concernant l'huile moteur :
L'huile moteur recommandée par Kernlochbohrer GmbH, l'huile universelle pour outils de jardinage 10W-30 du fabricant LIQUI MOLY, convient à une utilisation à des températures ambiantes d'environ -20 à +45 °C.
- ① L'état de l'huile moteur a une grande influence sur le fonctionnement et la durée de vie du moteur.
C'est pourquoi l'huile moteur doit être remplacée régulièrement :
- Après la première utilisation de la machine.
 - Puis après les 10 premières heures de fonctionnement.
 - Ensuite, toujours après 50 heures de fonctionnement ou après 6 mois de temps réel (selon le cas qui se présente en premier).

5.4.2 Remplir le réservoir de carburant



Mesures de sécurité particulières lors de la manipulation d'essence :

L'essence est très inflammable !

Ne pas renverser d'essence !

Se tenir à distance des flammes nues !

Ne pas fumer !



Mesures de sécurité particulières lors du ravitaillement en carburant de la machine :

Si le moteur de la machine est en marche ou encore chaud, la machine ne doit pas être ravitaillée en carburant !

Ne faire le plein que dans des endroits bien aérés !

Si de l'essence a été renversée, nettoyer immédiatement la machine !

Ne pas laisser d'essence entrer en contact avec les vêtements, sinon les changer immédiatement !

Vérifier l'absence de fuites ! Si de l'essence s'écoule, ne pas démarrer le moteur !

Carburant de service :

Essence (au moins 92 RON) sans huile ajoutée.

Procédure à suivre :

- Machine éteinte et refroidie.
- Déposer la machine à l'horizontale (ouverture de remplissage pour la graisse à engrenages située en haut) et la sécuriser contre tout basculement.
- Nettoyer le réservoir de carburant et le bouchon du réservoir.
- Dévisser le bouchon du réservoir de carburant.
- Verser l'essence dans le réservoir de carburant.
- Mettre en place le bouchon du réservoir de carburant.
Vérifier l'étanchéité du réservoir de carburant et du bouchon de réservoir.

5.4.3 Monter la Douille de réception de pieu

- ① La prise de pieux de la machine est prévue pour des pieux d'un diamètre maximal de 80 mm.

L'utilisation des douilles de réception de pieu fournies (3 pièces d'un diamètre intérieur de 25,4 mm, 45 mm et 50,8 mm) facilite l'enfoncement des pieux de plus petit diamètre, qui sont alors guidés par la douille de réception de pieu.

Utilisation de la Douille de réception de pieu :

Diamètre du pieu	Douille de réception de pieu avec diamètre intérieur
20 mm – 25,4 mm	25,4 mm
25,4 mm – 45 mm	45 mm
45 mm – 50,8 mm	50,8 mm
50,8 mm – 80 mm	Sans

Procédure à suivre :

- Machine éteinte.
- Déposer la machine à l'horizontale et la sécuriser contre tout basculement.
- Dévisser l'écrou-raccord.



- Insérer la Douille de réception de pieu dans la Prise de pieu.
- Visser l'écrou-raccord sur la prise de pieux et serrer.

5.5 Travailler avec la machine

5.5.1 Inspection optique de la machine

Avant de travailler avec la machine, il faut procéder à une inspection visuelle de celle-ci :

- Vérifier l'état général et la propreté de la machine.
- Vérifier la présence de tous les capots et composants de la machine.
- Vérifier le serrage de toutes les vis.
- Les ouvertures d'entrée et de sortie d'air ne doivent pas être encrassées ou obstruées.

5.5.2 Démarrer le moteur

- ① Lors de la première utilisation de la machine, la société Kernlochbohrer GmbH recommande de ne travailler qu'à bas régime ou au maximum à un régime moyen pendant les vingt premières heures de fonctionnement.
Cela permet de roder le moteur et de prolonger sa durée de vie.

Procédure à suivre :

- ☑ Inspection optique effectuée.
- ☑ Niveau d'huile moteur vérifié.
📖 Pour la procédure, voir le chapitre 5.4.1 "Vérifier le niveau d'huile moteur".
- ☑ Remplir et fermer le réservoir de carburant.
📖 Pour la procédure, voir chapitre 5.4.2 "Remplir le réservoir de carburant".
- ☑ Le cas échéant, la Douille de réception de pieu est montée (en fonction du diamètre du pieu).
📖 Pour la procédure, voir le chapitre 5.4.3 "Monter la Douille de réception de pieu".
- ☒ Pousser le bouton d'arrêt de l'interrupteur combiné vers le bas (position de commutation "1").
- ☒ Placer la machine à la verticale (moteur en haut) et la sécuriser contre tout risque de chute.
- ☒ Comprimer plusieurs fois le soufflet de la pompe manuelle à carburant.
↪ Le carburateur se remplit d'essence



- ☒ Lorsque le moteur est froid :
Fermer le volet de démarrage. Pour ce faire, pousser le levier du volet de démarrage vers le côté opposé au réservoir de carburant.



Clapet de démarrage fermé
(levier du volet de démarrage
loin du réservoir de carburant)



Porte de départ ouverte
(levier du volet de démarrage
vers le réservoir de carburant)

- ☒ Tenir la machine d'une main par la Poignée de transport.
De l'autre main, saisir la poignée de traction du démarreur à câble.
Tirer brusquement le démarreur à câble d'environ 50 cm.
↪ Le moteur démarre.
Parfois, plusieurs mouvements de traction sont nécessaires pour démarrer le moteur.



Ne pas laisser la poignée de traction s'enclencher librement en cas de traction répétée, mais la tenir fermement afin d'éviter les blessures dues à un retrait rapide.

- ☒ Continuer à tenir la machine par la Poignée de transport.
 - ☒ Après avoir démarré le moteur :
Ouvrir complètement le volet de démarrage. Pour ce faire, pousser le levier du volet de démarrage vers le réservoir de carburant.
 - ☒ Faire tourner le moteur au ralenti pendant environ 5 minutes pour qu'il atteigne sa température de fonctionnement.
- ① Ne pas tirer sur la poignée du démarreur à câble lorsque le moteur tourne ! Cela pourrait endommager le démarreur à câble.

5.5.3 Enfoncement d'un pieu



Deux personnes sont nécessaires pour enfonce un pieu :
La première personne fait fonctionner la machine, tandis que la seconde positionne le pieu et l'oriente dans le sens de l'enfoncement.



La deuxième personne doit porter les mêmes équipements de protection que la personne qui utilise la machine.



Lors de la mise en place de la machine sur le piquet, il y a un risque d'écrasement de parties du corps entre la machine et le piquet.

Ne tenir la machine que par les poignées.

Tenir le piquet à une distance suffisante de la machine.



Ne pas toucher les pièces chaudes de la machine, en particulier le silencieux - risque de brûlure.

Procédure à suivre :

- Moteur démarré et à température de fonctionnement.
- Le piquet est positionné et fixé de manière sûre par une autre personne. Cette personne doit se positionner de manière à ne pas se trouver dans le flux des gaz d'échappement de la machine lors de l'enfoncement du piquet.
- Placer la Prise de pieux de la machine sur le pieu à enfonceur :
La machine peut d'abord être maintenue par la poignée de maintien et la Poignée de transport.
Si la machine est maintenue par la Poignée de commande, l'accélérateur et le blocage de l'accélérateur ne doivent pas être actionnés simultanément.
- Régler le régime du moteur à l'aide de l'interrupteur de régulation.
Carottier Sàrl recommande de travailler avec une vitesse de rotation moyenne maximale. Cela permet de ménager le moteur et de prolonger sa durée de vie.

- ☒ Tenir fermement la machine pour enfonce le piquet :
La main droite saisit la machine par la Poignée de commande tout en actionnant le blocage de l'accélérateur et la manette des gaz.
La main gauche saisit la machine par la Poignée de maintien.
 Le piquet est enfoncé dans le sol par la machine.
- ☒ Pendant l'enfoncement du pieu, s'assurer en permanence de la bonne position de la machine sur le pieu et de la bonne direction d'enfoncement.
- ☒ Lorsque la profondeur souhaitée du pieu est atteinte :
Continuer à tenir la machine des deux mains, mais
Relâcher la gâchette d'accélération et le blocage de la gâchette d'accélération.
- ☒ Retirer la machine du piquet.
Pour ce faire, la machine peut être tenue par la Poignée de transport.
Lorsque la machine est tenue par la Poignée de commande, l'accélérateur et le blocage de l'accélérateur ne doivent pas être actionnés simultanément.
- ☒ Si la machine est arrêtée pendant les pauses de travail alors que le moteur tourne ou est encore chaud, elle doit être stockée sur un support ininflammable et être protégée contre tout risque de chute ou de basculement.



Pour faire le plein d'essence, voir le chapitre 5.4.2 "Remplissage du réservoir de carburant".

5.5.4 Éteindre la machine

Procédure à suivre :

- ☑ Machine arrêtée avec le moteur en marche sur une surface non inflammable et sécurisée contre tout risque de chute ou de basculement.
- ☑ Faire tourner le moteur au ralenti pendant environ 3 à 5 minutes afin d'obtenir un certain refroidissement.
- ☑ Arrêter le moteur au niveau de l'Interrupteur combiné de la Poignée de commande :
Pour cela, appuyer sur le verrouillage de l'interrupteur d'arrêt.
Pousser ensuite le bouton d'arrêt vers le haut (position de commutation "0").



- ↪ Le moteur de la machine s'arrête.
- ☑ Pousser le bouton d'arrêt de l'interrupteur combiné vers le bas (position de commutation "1").

5.5.5 Nettoyer la machine

Lorsque le travail avec la machine est terminé pour cette journée, la machine doit être nettoyée.



Ne pas utiliser d'éponge tranchante ou d'objet métallique pour nettoyer la machine. Ceux-ci pourraient endommager la surface de la machine.

Pour nettoyer la machine, il ne faut pas utiliser de nettoyeur haute pression, de jet d'eau ou d'air comprimé. Le jet d'eau ou d'air tranchant pourrait endommager la machine.

Pour nettoyer la machine, il ne faut pas utiliser de substances corrosives, dangereuses pour la santé ou nocives pour l'environnement.

Les moyens auxiliaires :

Récipient contenant un mélange d'eau et de détergent doux (par exemple du liquide vaisselle).

Procédure à suivre :

- Machine et moteur complètement refroidis.
- Placer la machine à la verticale (moteur en haut) et la sécuriser contre tout risque de chute.
- Nettoyer la machine de la poussière et de la saleté.
Pour ce faire, utiliser un chiffon trempé dans de l'eau mélangée à un détergent doux.
L'eau ne doit pas pénétrer à l'intérieur du boîtier par les ouvertures d'aération.
- Nettoyer les ouvertures d'entrée et de sortie d'air avec un pinceau et un chiffon.
- Tous les éléments de commande et les poignées doivent être propres, secs et dégraissés.
- Conserver la machine dans un endroit sec et frais, à l'abri de l'humidité et des rayons directs du soleil.
En cas d'arrêt momentané : remplir le réservoir de carburant d'essence.
Garer la machine verticalement et la sécuriser contre tout renversement.
Protéger la machine contre toute utilisation non autorisée.



5.5.6 Préparer la machine pour les temps d'arrêt

Si la machine ne doit pas être utilisée pendant plus d'un mois, il faut auparavant vider complètement le système de carburant de la machine.

Les moyens auxiliaires :

Récipient résistant à l'essence (capacité d'environ 2 litres)

Procédure à suivre :

-  Pour les mesures de sécurité concernant la manipulation de l'essence, voir le chapitre 5.4.2 "Remplissage du réservoir de carburant".
- Machine et moteur complètement refroidis.
- Machine nettoyée.
 Pour la procédure, voir le chapitre 5.5.5 "Nettoyer la machine".
- Placer la machine à la verticale (moteur en haut) et la sécuriser contre tout risque de chute.
- Nettoyer le réservoir de carburant et le bouchon du réservoir.
- Dévisser le bouchon du réservoir de carburant.
- Vider l'essence par l'ouverture du réservoir de carburant en basculant la machine.
Récupérer l'essence dans un récipient et l'éliminer dans le respect de la réglementation et de l'environnement.
- Mettre en place le bouchon du réservoir de carburant.
- Comprimer au moins cinq fois le soufflet de la pompe manuelle à carburant.



- ☒ Démarrer le moteur et laisser le moteur tourner au ralenti jusqu'à ce que le moteur s'éteigne.
- ☒ Laisser la machine et le moteur refroidir complètement.
- ☒ Ranger la machine dans un endroit sec et frais, à l'abri de l'humidité et des rayons directs du soleil.
Placer la machine à la verticale et la sécuriser contre tout risque de chute.
Protéger la machine contre toute utilisation non autorisée.

6 Maintenance

6.1 Conseils pour une maintenance appropriée

Un entretien insuffisant ou inapproprié peut entraîner des dysfonctionnements et nuire à la sécurité de fonctionnement et à la durée de vie de la machine. Une inspection et une maintenance régulières sont donc indispensables. Nous recommandons de confier les travaux de maintenance uniquement à un personnel formé.

La garantie convenue par contrat ne libère pas l'utilisateur de la machine de l'obligation d'entretenir la machine selon les prescriptions du fabricant dès sa mise en service. La Sté Kernlochbohrer GmbH n'est pas responsable des dommages causés par un manque d'entretien.

6.2 Plan de maintenance et de contrôle

Les intervalles indiqués se réfèrent à des conditions d'utilisation normales. En cas de conditions plus difficiles (forte présence de poussière, etc.) et de durées de travail quotidiennes plus longues, les intervalles indiqués doivent être raccourcis en conséquence par l'utilisateur.

Utilisez le plan de maintenance et de contrôle uniquement comme guide ! Respectez impérativement les renvois au chapitre 6.3 ! Vous y trouverez une description détaillée de la manière d'effectuer les différents travaux correctement et en toute sécurité.

Inter- valle	Catégorie	Composant	Activité	Chapi- tre
10 h	Temps de fon- ctionnement	Moteur	Changer l'huile	6.3.1
50 h	Temps de fon- ctionnement	Boîte de vitesses	Regraissage	6.3.2
50 h / 26 w	Temps de fon- ctionne- ment / temps réel	Moteur	Changer l'huile	6.3.1
4w	Temps réel	Filtre à air	Vérifier l'encrassement	6.3.3
4 w	Temps réel	Réservoir de carburant	Vérifier l'encrassement	6.3.4
4 w	Temps réel	Bougie d'all- umage	Vérifier l'état	6.3.5
4 w	Temps réel	Moteur	Nettoyer les ailettes de re- froidissement	6.3.6

Abréviations pour les unités de temps :

h heure

w Semaine

6.3 Inspection et entretien

6.3.1 Vidanger l'huile moteur

① L'état de l'huile moteur a une grande influence sur le fonctionnement et la durée de vie du moteur.

L'huile moteur doit donc être remplacée régulièrement :

- Après la première utilisation de la machine.
- Puis après les 10 premières heures de fonctionnement.
- Ensuite, toujours après 50 heures de fonctionnement ou après 6 mois de temps réel (selon le cas qui se présente en premier).

Intervalle :

Après la première utilisation de la machine ou
10 heures de fonctionnement ou.

50 heures de fonctionnement ou après 6 mois Temps réel

Carburant de service :

Huile universelle pour outils de jardinage 10W-30 du fabricant LIQUI MOLY

quantité : 100 ml

① La quantité indiquée a été déterminée lors du premier remplissage.
Elle sert uniquement de référence pour l'acquisition de l'huile !
Lors du remplissage de la machine, le niveau lu sur la jauge est déterminant.

Les moyens auxiliaires :

Récipient résistant à l'huile (capacité d'environ 1 litre)

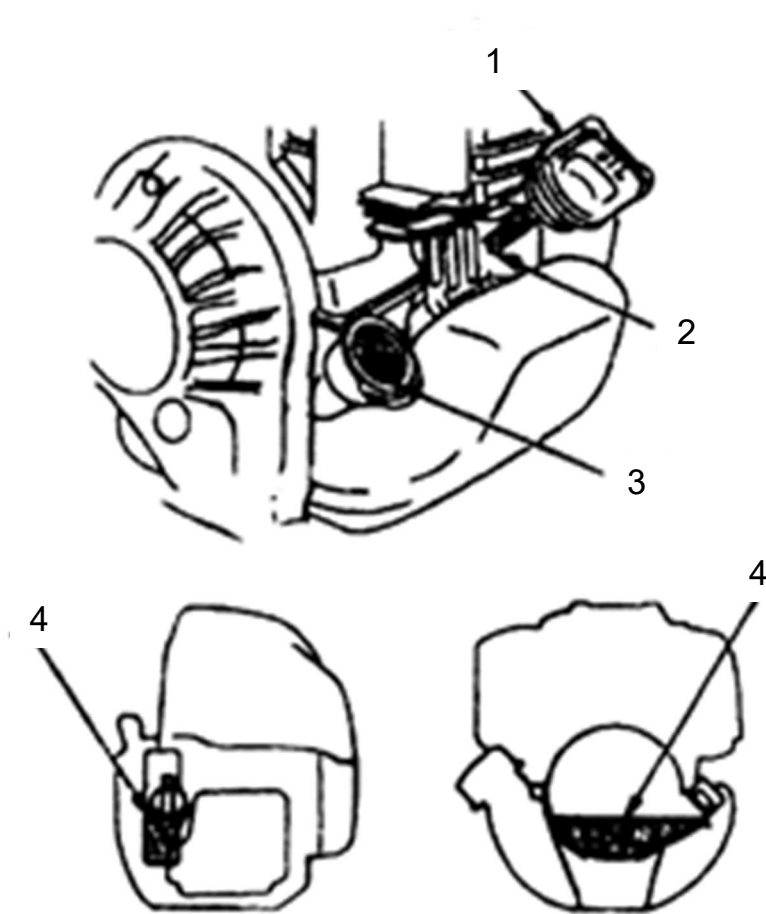

Niveau d'huile moteur dans le réservoir d'huile moteur

- 1 Bouchon (avec jauge) du réservoir d'huile moteur
- 2 Marquage sur la jauge pour le niveau de remplissage minimal
- 3 Ouverture du réservoir d'huile moteur
- 4 Niveau maximal dans le réservoir d'huile moteur

Procédure à suivre :

- Machine à température de fonctionnement.



Ne pas toucher les pièces chaudes de la machine, en particulier le silencieux - risque de brûlure !

- Placer la machine en position verticale sur un support ininflammable et l'assurer contre tout renversement.
- Nettoyer le réservoir d'huile moteur et le bouchon du réservoir d'huile moteur.
- Dévisser le bouchon du réservoir d'huile moteur.

- ☒ Vider l'huile moteur par l'ouverture du réservoir d'huile moteur en basculant la machine.
Récupérer l'huile moteur dans un récipient et l'éliminer conformément aux prescriptions et dans le respect de l'environnement.

Réservoir de carburant

Ouverture du réservoir d'huile moteur

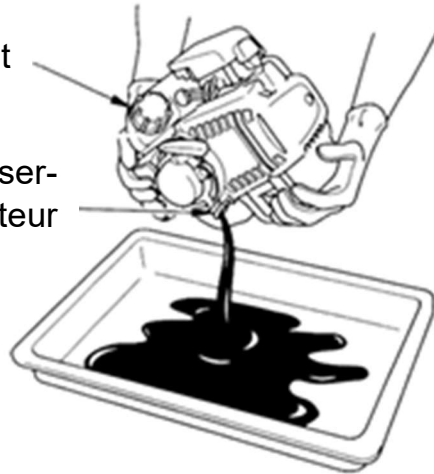

- ☒ Déposer la machine à l'horizontale (ouverture de remplissage pour la graisse à engrenages située en haut) et la sécuriser contre tout basculement.
- ☒ Remplir le réservoir d'huile moteur avec de l'huile moteur.
 - ① La quantité indiquée de 60 ml a été déterminée lors du premier remplissage. Elle sert uniquement de référence pour se procurer l'huile ! Lors du remplissage de la machine, le niveau lu sur la jauge est déterminant.
- ☒ Visser complètement le bouchon du réservoir d'huile moteur.
- ☒ Dévisser le bouchon du réservoir d'huile moteur.
- ☒ Vérifier le niveau de remplissage sur la jauge.
Le niveau de remplissage doit atteindre au moins le milieu de la zone striée de la jauge
Le niveau maximal ne doit pas être supérieur à la zone striée de la jauge.
- ☒ Le cas échéant, corriger le niveau de remplissage et le contrôler à nouveau.
- ☒ Visser complètement le bouchon du réservoir d'huile moteur.
 - ① Remarque concernant l'huile moteur :
L'huile moteur recommandée par Kernlochbohrer GmbH, l'huile universelle pour outils de jardinage 10W-30 du fabricant LIQUI MOLY, conv. à une utilisation à des temp. ambiantes d'environ -20 à +45 °C.

6.3.2 Regraisser la boîte de vitesses

Intervalle :

50 heures d'autonomie

Carburant de service :

Graisse pour engrenages Mobilgrease XHP 222 du fabricant Mobil.

Quantité : 50 g

Procédure à suivre :

- Machine et moteur complètement refroidis.
- Déposer la machine à l'horizontale (ouverture de remplissage pour la graisse à engrenages située en haut) et la sécuriser contre tout basculement.
- Nettoyer la machine de la poussière et de la saleté au niveau de l'engrenage.
- Retirer le couvercle de l'orifice de remplissage de la graisse pour engrenages .
- Mettre de la graisse pour engrenages dans l'engrenage.



- Mettre en place le couvercle de l'orifice de remplissage de la graisse pour engrenages.

6.3.3 Encrassement Vérifier le filtre à air

- ① Si la machine est utilisée dans un environnement très poussiéreux, l'intervalle de maintenance doit éventuellement être raccourci par l'utilisateur.

Un filtre à air encrassé réduit les performances et raccourcit la durée de vie du moteur.

Intervalle

4 semaines en temps réel

Les moyens auxiliaires :

Récipient contenant un mélange d'eau et de détergent doux (par exemple du liquide vaisselle).

Procédure à suivre :

- Machine et moteur complètement refroidis.
- Déposer la machine à l'horizontale (ouverture de remplissage pour la graisse à engrenages située en haut) et la sécuriser contre tout basculement.
- Nettoyer la machine de la poussière et de la saleté dans la zone du filtre à air.
- Retirer le couvercle du filtre à air.
- Retirer l'élément filtrant du boîtier du filtre à air.
- Vérifier l'encrassement de l'élément filtrant.
Nettoyer l'élément filtrant encrassé dans de l'eau mélangée à un détergent doux, puis bien le sécher.
- Vérifier si l'élément filtrant est endommagé. Remplacer l'élément filtrant endommagé.
- Nettoyer le couvercle du filtre à air et l'intérieur du boîtier du filtre à air.
Pour ce faire, utilisez un chiffon trempé dans de l'eau mélangée à un détergent doux, puis séchez bien.
- Insérer l'élément filtrant dans le boîtier du filtre à air.
- Mettre en place le couvercle du filtre à air.

6.3.4 Vérifier l'encrassement du réservoir de carburant

Intervalle

4 semaines en temps réel

Procédure à suivre :

- Machine et moteur complètement refroidis.
- Déposer la machine à l'horizontale (ouverture de remplissage pour la graisse à engrenages située en haut) et la sécuriser contre tout basculement.
- Nettoyer la machine de la poussière et de la saleté au niveau du réservoir de carburant.
- Vérifier l'absence de dépôts à l'intérieur du réservoir de carburant transparent.
- Si des dépôts sont visibles à l'intérieur du réservoir de carburant : Nettoyer le réservoir de carburant et remplacer le filtre à carburant.

Nettoyer le réservoir de carburant et remplacer le filtre à carburant

Les moyens auxiliaires :

Récipient résistant à l'essence (capacité d'environ 2 litres)

Fil métallique solide avec crochet à une extrémité.

Carburant de service :

Essence (au moins 92 RON) sans huile ajoutée

Procédure à suivre :

-  Pour les mesures de sécurité concernant la manipulation de l'essence, voir le chapitre 5.4.2 "Remplissage du réservoir de carburant".
- Machine et moteur complètement refroidis.

- ☒ Déposer la machine à l'horizontale (ouverture de remplissage pour la graisse à engrenages située en haut) et la sécuriser contre tout basculement.
- ☒ Nettoyer la machine de la poussière et de la saleté au niveau du réservoir de carburant.
- ☒ Nettoyer le réservoir de carburant et le bouchon du réservoir.
- ☒ Dévisser le bouchon du réservoir de carburant.
- ☒ Vider l'essence par l'ouverture du réservoir de carburant en basculant la machine.
Récupérer l'essence dans un récipient et l'éliminer dans le respect de la réglementation et de l'environnement.
- ☒ Nettoyer l'intérieur du réservoir de carburant. Enlever les dépôts.
- ☒ Retirer la conduite de carburant du réservoir de carburant au niveau du filtre à carburant à l'aide d'un fil métallique.



- ☒ Séparer le filtre à carburant de la conduite de carburant et l'éliminer conformément aux prescriptions et dans le respect de l'environnement.
- ☒ Installer un nouveau filtre à carburant sur la conduite de carburant.
- ☒ Introduire la conduite de carburant avec le filtre à carburant dans le réservoir de carburant.
- ☒ Verser l'essence dans le réservoir de carburant.
- ☒ Mettre en place le bouchon du réservoir de carburant.
Vérifier l'étanchéité du réservoir de carburant et du bouchon de réservoir.

6.3.5 Vérifier la bougie d'allumage

Intervalle

4 semaines en temps réel

Les moyens auxiliaires :

Brosse métallique

Procédure à suivre :

- Machine et moteur complètement refroidis.
- Déposer la machine à l'horizontale (ouverture de remplissage pour la graisse à engrenages située en haut) et la sécuriser contre tout basculement.
- Nettoyer la machine de la poussière et de la saleté au niveau du moteur.
- Retirer le couvercle du moteur.
- Retirer la cosse de la bougie d'allumage.
- Dévisser la bougie du moteur.
- Nettoyer la bougie d'allumage. Enlever les dépôts de carbone au niveau des électrodes avec une brosse métallique.
- ① Éliminer la cause de l'encrassement de la bougie d'allumage.
Les causes possibles sont : Filtre à air encrassé, conditions de fonctionnement défavorables.
- Vérifier l'état de la bougie d'allumage et surtout des électrodes.
Si la bougie est endommagée ou si les électrodes sont brûlées, la bougie doit être remplacée. Utiliser une nouvelle bougie de type CMR7H.

- ☒ Vérifier l'écartement des électrodes.
L'écartement des électrodes doit être de 0,5 à 0,7 mm.
Le cas échéant, corriger l'écartement des électrodes.

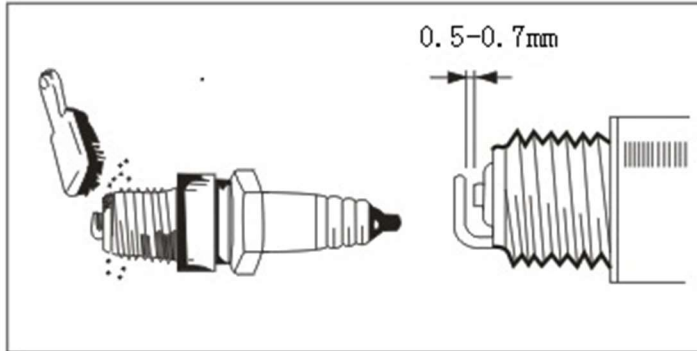

- ☒ Visser la bougie dans le moteur.
- ☒ Mettre en place la cosse de la bougie d'allumage.
- ☒ Mettre en place le couvercle du moteur.

6.3.6 Nettoyer les ailettes de refroidissement du moteur

- ① La machine est équipée d'un moteur refroidi par air. Un bon rayonnement de la chaleur par les ailettes de refroidissement du moteur est décisif pour un fonctionnement à long terme sans problème. Les salissures sur les ailettes de refroidissement détériorent le rayonnement thermique et doivent donc être éliminées régulièrement.



Ne pas utiliser d'éponge tranchante ou d'objet métallique pour nettoyer la machine. Ceux-ci pourraient endommager la surface de la machine.

Pour nettoyer la machine, il ne faut pas utiliser de nettoyeur haute pression, de jet d'eau ou d'air comprimé. Le jet d'eau ou d'air tranchant pourrait endommager la machine.

Pour nettoyer la machine, il ne faut pas utiliser de substances corrosives, dangereuses pour la santé ou nocives pour l'environnement.

Intervalle

4 semaines en temps réel

Les moyens auxiliaires :

Récipient contenant un mélange d'eau et de détergent doux (par exemple du liquide vaisselle).

Procédure :

- Machine et moteur complètement refroidis.
- Déposer la machine à l'horizontale (ouverture de remplissage pour la graisse à engrenages située en haut) et la sécuriser contre tout basculement.
- Nettoyer la machine de la poussière et de la saleté au niveau du moteur.
- Retirer le couvercle du moteur.
- Enlever la poussière, la saleté et les dépôts des ailettes de refroidissement du moteur.
Pour ce faire, utilisez un chiffon trempé dans de l'eau mélangée à un détergent doux.
- Mettre en place le couvercle du moteur.

7 Dépannage

Si un problème survient pendant l'utilisation de la machine, essayez d'abord de le résoudre vous-même à l'aide des informations suivantes.

Si vous ne pouvez pas remédier vous-même à la panne, veuillez vous adresser à Kernlochbohrer GmbH.

Dérangement	Cause possible	Dépannage	Chapitre
Difficultés à démarrer le moteur à froid	Vérifier si la bougie est mouillée.	Nettoyer la bougie d'allumage.	6.3.5
	Vérifier si la bougie d'allumage produit une étincelle.	Remplacer la bougie d'allumage.	6.3.5
Difficultés de démarrage après un arrêt soudain	Vérifier si le carburant est consommé.	Remplir le réservoir de carburant.	5.4.2
	Vérifier si le filtre à carburant est bouché.	Remplacer le filtre à carburant.	6.3.4
	Vérifier s'il y a des dépôts de carbone sur les électrodes de la bougie.	Nettoyer la bougie et le filtre à air.	6.3.5 + 6.3.3
	Vérifier si le carburateur est bouché.	Nettoyer le carburateur.	
Vitesse lente ou faible performance	Vérifier si la conduite de carburant ou le filtre à carburant ne sont pas bouchés ou obstrués.	Nettoyer ou remplacer	6.3.4
	Vérifier si le filtre à air est bouché.	Nettoyer le filtre à air.	6.3.3
Bruit inhabituel	Vérifier s'il y a une usure importante des pièces en mouvement.	Remplacer les pièces usées.	

8 Pièces de rechange

8.1 Enfonce-pieux

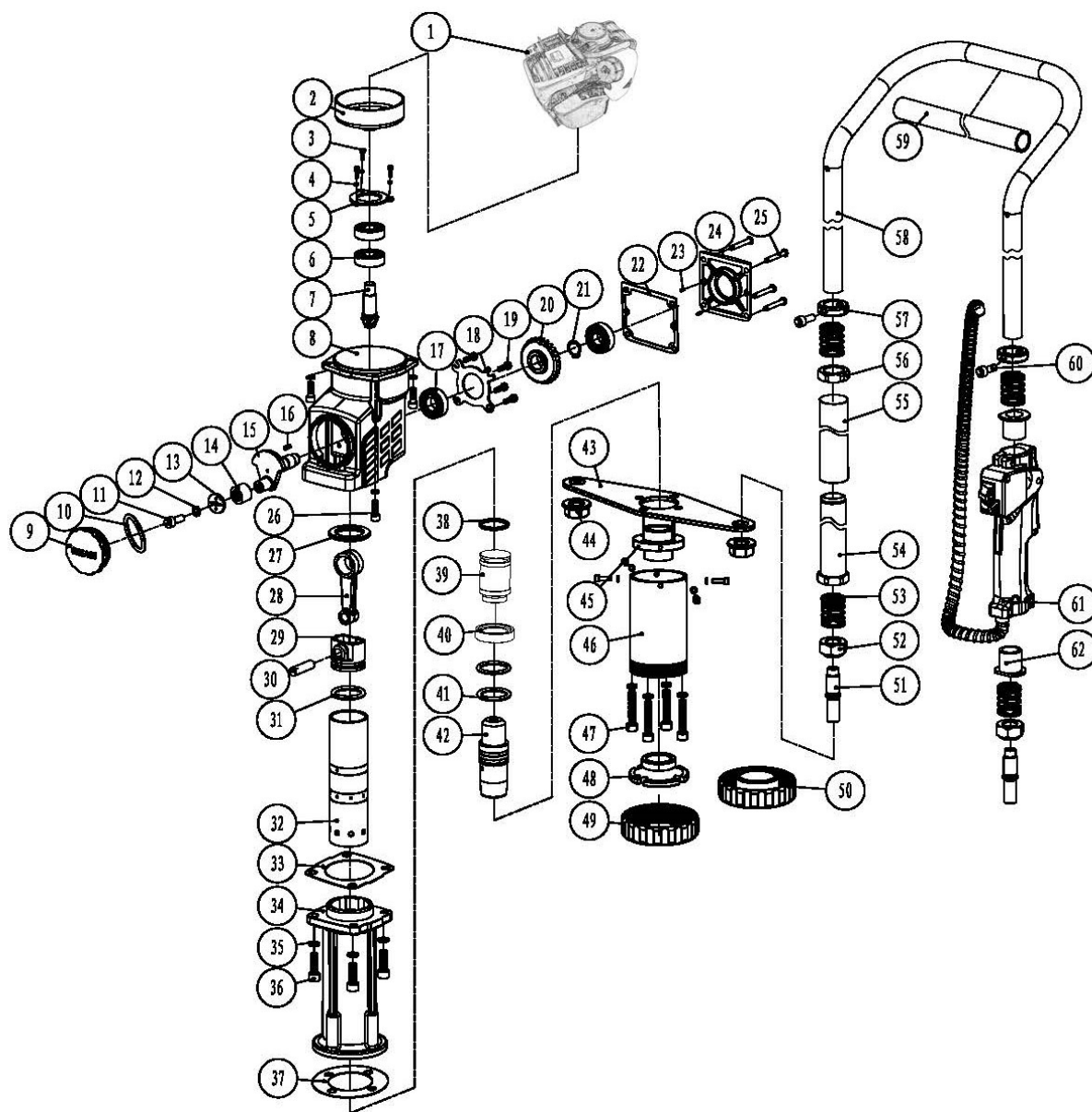

No.	Désignation	No- mbre
1	XY139 moteur à essence	1
2	Poulie de traction	1
3	Vis à tête cylindrique à six pans creux M5x12	3
4	Rondelle élastique 5	3
5	Plaque de pression du palier	1
6	Roulements à billes à gorge profonde 6202-2RS	3
7	Petit pignon conique 7-2	1
8	Réducteur de vitesse	1
9	Bouchon d'huile	1
10	Joint torique 50x1,5 pour bouchon d'huile	1
11	Vis à tête cylindrique à six pans creux M6x 16	1
12	Rondelle élastique 6	9
13	Support	1
14	Roulements à aiguilles HK152316	1
15	Vilebrequin	1
16	Clavette A5x5x10	1
17	Roulements à billes à gorge profonde 6003-2RS	1
18	Plaque de pression de palier 6003	1
19	Vis cruciforme M5x14	4
20	Grande roue dentée conique 28-2	1
21	Sécurité de l'arbre 16	1
22	Support papier arrière	1
23	Goupille cylindrique 4x10	2
24	Couvercle pour réducteur	1
25	Vis à tête cylindrique à six pans creux M5x 20	4
26	Vis à tête cylindrique à six pans creux M6x 20	8
27	Joint de cylindre	1
28	Bielle	1
29	Piston	1
30	Boulon du piston de frappe	1
31	Segment Segment de piston	

No.	Désignation	No- mbre
32	Cylindre	1
33	Tirage papier moyen	1
34	Volet frontal	1
35	Rondelle élastique 8	8
36	Vis à tête cylindrique à six pans creux M8x 20	4
37	Support papier avant	1
38	Anneau de marteau	1
39	Marteau	1
40	Bague d'arrêt	2
41	Anneau d'impact	2
42	Impact	1
43	Plaque d'appui	1
44	Écrou de bride hexagonal M18x1,5	2
45	Mandrin de frappe	11
46	Bélier	1
47	Vis à tête cylindrique à six pans creux M8x 20	4
48	Tête de pieu interne 77	1
49	Douille de réception de pieu 80	1
50	Douille de réception de pieu 45	1
51	Filetage de raccordement tête	2
52	Écrou à échelons	2
53	Ressort de poignée 38x27x2,5	4
54	Poignée	1
55	Poignée Soft	1
56	Écrou de poignée	1
57	Douille de positionnement	2
58	Cadre de poignée	1
59	Cadre de poignée Soft	1
60	Vis à tête cyl. à six pans creux	2
61	Interrupteur combiné	1
62	Poignée d'interrupteur	2

8.2 Moteur

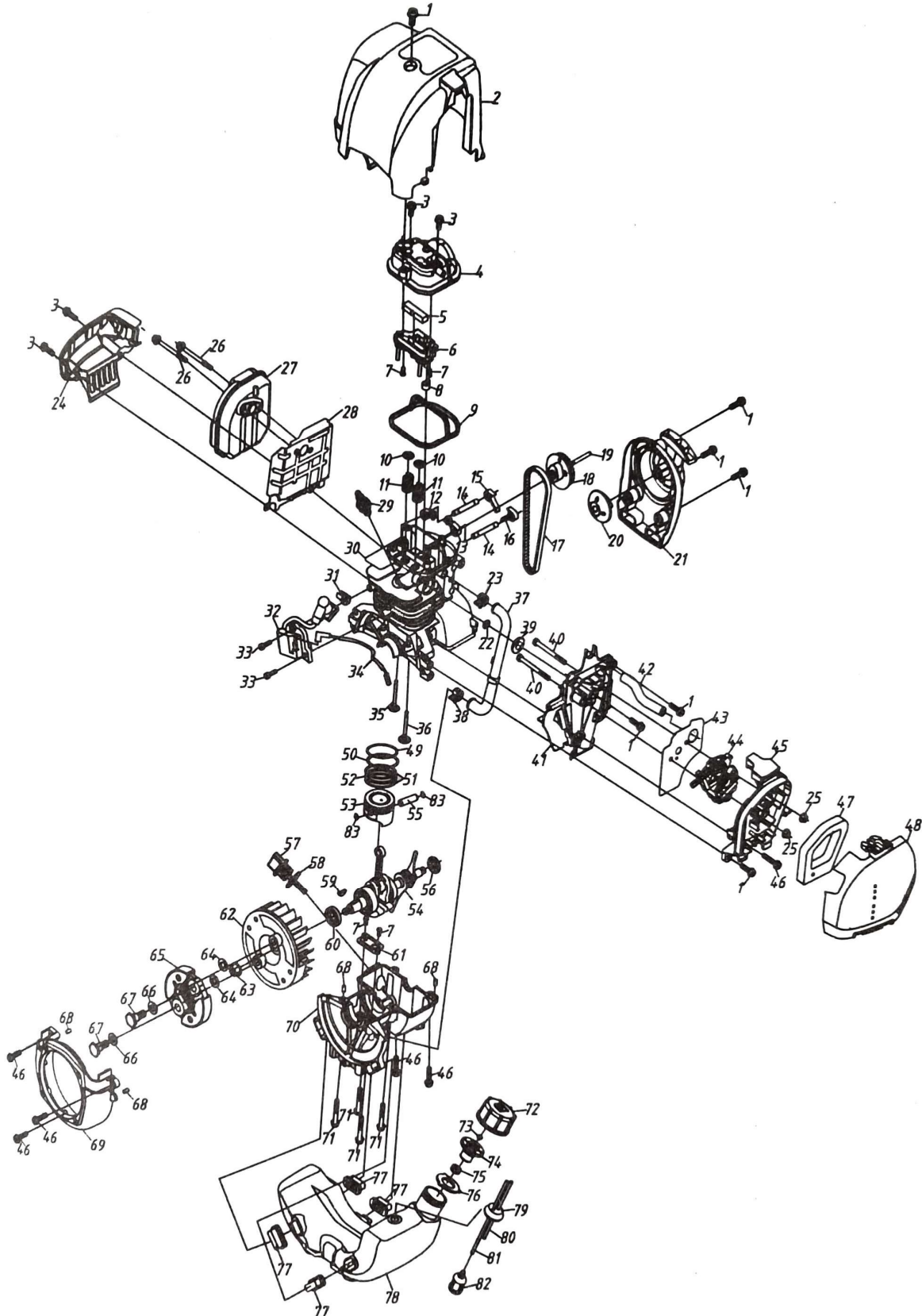

No.	Désignation	No- mbre
1	Vis à brides M5X15	7
2	Couverture du cylindre	1
3	Vis à brides M5x12	3
4	Couverture de la porte d'air	1
5	Séparateur huile/gaz	1
6	Blindage intérieur du cylindre	1
7	Vis M4x8	4
8	Bague d'étanchéité	1
9	Écran d'air Joint d'étanchéité	1
10	Siège à susp. de la porte à air	2
11	Ressort à air	2
12	Culbuteur d'échappement	1
13	Culbuteur d'admission	1
14	Boulon de culbuteur	2
15	Échappement Culb. Bloc de trac.	1
16	Bloc de trac. à culbuteurs d'adm.	1
17	Bande synchrone	1
18	Roue dentée à came	1
19	Rouleau de came	1
20	Disque de départ	1
21	Démarrateur	1
22	Tube d'aspiration Joint plat	1
23	Petit anneau	1
24	Silencieux écran inférieur	1
25	Écrou de bride M5	2
26	Vis Montage	2
27	Pot d'échappement	1
28	Pot d'échappement Silencieux	1
29	Bougie d'allumage	1
30	Cylindre	1
31	Borne haute tension	1
32	Stator magnétique	1
33	Vis de montage M4x14	2
34	Ligne de butée	1
35	Volet d'échappement	1
36	Porte d'entrée	1
37	Tube de compensation	1
38	Petite ceinture (A)	1
39	Joint d'étanchéité tuyau d'aspirat.	1
40	Écrou M5X55	2
41	Pièce du tube d'aspiration	1
42	Tube à déchets	1

No.	Désignation	No- mbre
43	Joint de carburateur	1
44	Carburateur	1
45	Cache intérieur du filtre à air	1
46	Vis de bride M5x22	6
47	Élément filtrant	1
48	Boîtier de filtre à air	1
49	Premier segment de piston	1
50	Deuxième segment de piston	1
51	Raclette	2
52	Ressort d'amortisseur	1
53	Piston	1
54	Montage du vilebrequin	1
55	Axe de piston	1
56	Petit joint	1
57	Indicateur de niveau d'huile	1
58	Joint torique 14x2,65	1
59	Ressort à disque 3x5x13	1
60	Grand joint d'étanchéité à l'huile	1
61	Tôles à ressort	1
62	Rotateur magnétique	1
63	Écrou M8	1
64	Joint B	2
65	Ensemble de blocs de serrage	1
66	Disque de forme d'onde	2
67	Vis Arbre	1
68	Goupille B4x8	4
69	Boîtier de l'aimant	1
70	Vilebrequin inférieur	1
71	Vis à brides M5x32	4
72	Bouchon du réservoir de carb.	1
73	Tubulure d'aspiration	1
74	Couvercle intérieur du réservoir d'huile	1
75	Embout	1
76	Presse-étoupe	1
77	Amortisseur en caoutchouc	4
78	Réservoir d'huile	1
79	Bouchon de tube	1
80	Conduite de retour d'huile	1
81	Tube d'entrée d'huile	1
82	Filtre à mazout	1
83	Support d'axe de piston	2

9 Déclaration de conformité UE

Le producteur/commerçant

Kernlochbohrer GmbH
52, rue Geigersbühlweg
72663 Großbettlingen
Allemagne

déclare par la présente que le produit suivant

Nom du produit : **Enfonce-pieux motorisé**

Type **PR-38/4T-LIGHT**

est conforme à toutes les dispositions pertinentes de la législation appliquée (ci-après) - y compris ses modifications en vigueur à la date de la déclaration. Le fabricant est seul responsable de l'établissement de cette déclaration de conformité. Cette déclaration ne concerne que la machine dans l'état dans lequel elle a été mise sur le marché ; les éléments ajoutés et/ou les interventions effectuées ultérieurement par l'utilisateur final ne sont pas pris en compte.

Les dispositions législatives suivantes ont été appliquées :

Directive sur les machines 2006/42/EC

Les normes harmonisées suivantes ont été appliquées :

EN ISO 12100 Sécurité des machines - Principes généraux de conception - Appréciation et réduction des risques (ISO 12100:2010)

EN 62841 Outils électroportatifs à moteur, outils portables et machines pour pelouses et jardins - Sécurité - Partie 1 : Règles générales (IEC 62841-1:2014, Modifié + Cor. 1:2014 + Cor. 2:2015) ; Version allemande EN 62841-1:2015 + AC:2015

Nom et adresse de la personne autorisée à constituer le dossier technique :

Kernlochbohrer GmbH | Geigersbühlweg 52 | 72663 Großbettlingen | Allemagne

Großbettlingen 2025-04-14

Kernlochbohrer GmbH

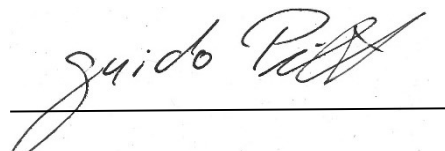

Guido Pillat

Directeur général / Chief Executive Officer